

МИНИСТЕРСТВО НАУКИ И ВЫСШЕГО ОБРАЗОВАНИЯ РОССИЙСКОЙ ФЕДЕРАЦИИ
Федеральное государственное автономное образовательное учреждение высшего образования
«СЕВЕРО - КАВКАЗСКИЙ ФЕДЕРАЛЬНЫЙ УНИВЕРСИТЕТ»
Институт сервиса, туризма и дизайна (филиал) в г. Пятигорске

УТВЕРЖДАЮ:
Зав. кафедрой «Физики,
электротехники и
электроэнергетики»
_____ А.В. Пермяков
«__» _____ 2020г.

ФОНД ОЦЕНОЧНЫХ СРЕДСТВ
для проведения текущей и промежуточной аттестации

Направление подготовки 09.03.02 «Информационные системы и технологии»
Профиль подготовки Информационные системы и технологии
Квалификация выпускника бакалавр

	Астр. часов	
Объем занятий: Итого	81 ч.	3 з.е.
В т.ч. аудиторных	27 ч.	
Из них:		
Лекций	13,5 ч.	
Лабораторных работ	13,5 ч.	
Практических занятий		
Самостоятельной работы	54 ч.	
Зачёт 1 семестр		

Дата разработки: «__» _____ 20__

Предисловие

1. Фонд оценочных средств предназначен для проведения текущей и промежуточной аттестации.

2. Фонд оценочных средств текущей и промежуточной (итоговой) аттестации на основе рабочей программы дисциплины «Физика» в соответствии с образовательной программой по направлению подготовки 09.03.02 «Информационные системы и технологии», утвержденной на заседании Учёного совета СКФУ протокол № _ от «__»_____ 2020 г.

3. Разработчик Середжинова Г.И., доцент кафедры «Физики, электротехники и электроэнергетики».

4. ФОС рассмотрен и утвержден на заседании кафедры «Физики, электротехники и электроэнергетики», протокол № от .09. 2020г.

5. ФОС согласован с выпускающей кафедрой «Информационной безопасности, систем и технологий», протокол № от .09. 2020г.

6. Проведена экспертиза ФОС. Члены экспертной группы, проводившие внутреннюю экспертизу:

Председатель _____ (А.В. Пермяков, зав. кафедрой «Физики, электротехники и электроэнергетики»)

_____ (С.И. Абакумова, доцент кафедры «Физики, электротехники и электроэнергетики»)

_____ (И.В. Манторова, доцент кафедры «Физики, электротехники и электроэнергетики»).

Экспертное заключение _____

«__»_____ (подпись)

7. Срок действия ФОС _____

Паспорт фонда оценочных средств
для проведения текущей и промежуточной аттестации

По дисциплине Физика
 Направление подготовки 09.03.02 «Информационные системы и технологии»
 Профиль Информационные системы и технологии
 Квалификация выпускника бакалавр
 Форма обучения очная
 Учебный план 2020

Код оцениваемой компетенции (или её части)	Модуль, раздел, тема (в соответствии с Программой)	Тип контроля	Вид контроля	Компонент фонда оценочных средств	Количество заданий для каждого уровня, шт.	
					Базовый	Продвинутый
ОПК-1	Темы 1-9	текущий	устный	вопросы для собеседования	129	51
ОПК-1	Темы 1-9	письменный	письменный	индивидуальное задание	90	30
ОПК-1	Темы 1-9	текущий	письменный	тестирование	262	107

Составитель _____ Г.И. Середжинова
 (подпись)

« ____ » _____ 20 ____ г.

УТВЕРЖДАЮ:

Зав. кафедрой «Физики, электротехники
и электроэнергетики»

_____ А.В. Пермяков

«__» _____ 2020г.

Вопросы для собеседования

Вопросы (задача, задание) для проверки уровня обученности

Знать

Базовый уровень

1. Магнитное поле и его основные характеристики.
2. Закон Био - Савара - Лапласа и его применение.
3. Магнитное поле движущегося заряда. Сила Лоренца.
4. Теорема о циркуляции вектора \vec{B} . Магнитные поля соленоида и тороида.
5. Поток вектора магнитной индукции. Теорема Гаусса для магнитного поля.
6. Электромагнитная индукция. Закон Фарадея.
7. Индуктивность контура. Самоиндукция.
8. Трансформаторы. Энергия магнитного поля.
9. Магнитные свойства вещества. Диа- и парамагнетики.
10. Магнитное поле в веществе.
11. Закон полного тока.
12. Ферромагнетики и их свойства.
13. Вихревое электрическое поле.
14. Ток смещения.
15. Уравнения Максвелла.
16. Колебательный контур. Свободные колебания.
17. Мощность, развиваемая в цепи переменного тока.
18. Волновой процесс. Основные характеристики волн.
19. Интерференция и дифракция волн.
20. Электромагнитные волны.
21. Дифференциальное уравнение электромагнитных волн.
22. Вектор Умова - Пойтинга.
23. Давление электромагнитных волн.
24. Поперечность электромагнитных волн.
25. Основные законы геометрической оптики. Полное внутреннее отражение.
26. Когерентность и монохроматичность световых волн.
27. Интерференция света.
28. Дифракция света.
29. Принцип Гюйгенса-Френеля.
30. Дисперсия света.

31. Нормальная и аномальная дисперсия.
32. Поглощение (абсорбция) света.
33. Эффект Доплера.
34. Поляризация света.
35. Закон Малюса.
36. Квантовая природа излучения.
37. Тепловое излучение и его характеристики. Законы Кирхгофа, Стефана — Больцмана, Вина. Формулы Рэлея — Джинса и Планка.
38. Законы фотоэффекта.
39. Давление света.
40. Эффект Комптона.

Повышенный уровень

1. Теория атома водорода по Бору.
2. Модели атома.
3. Корпускулярно-волновой дуализм свойств вещества.
4. Соотношение неопределенностей.
5. Описание микрочастиц с помощью волновой функции.
6. Уравнение Шредингера.
7. Водородоподобный атом в квантовой механике. Квантовые числа.
8. Принцип неразличимости тождественных частиц. Фермионы и бозоны. Принцип Паули.
9. Рентгеновский спектр. Характеристический рентгеновский спектр. Закон Мозли.
10. Типы лазеров. Принцип работы твердотельного лазера. Газовый лазер. Свойства лазерного излучения.
11. Зонная теория твердых тел. Металлы, диэлектрики полупроводники по зонной теории.
12. Виды проводимости полупроводников.
13. Атомные ядра и их описание. Дефект массы. Энергия связи ядра. Спин ядра и его магнитный момент.
14. Ядерные силы. Модели ядра.
15. Ядерные реакции и их классификация.
16. Космическое излучение.
17. Типы взаимодействий элементарных частиц.
18. Описание трех групп элементарных частиц.
19. Нейтрино и антинейтрино, их типы.
20. Классификация элементарных частиц. Кварки.

Уметь

Базовый уровень

1. Закон Ампера.- Взаимодействие параллельных токов.
2. Движение заряженных частиц в магнитном поле.
3. Работа по перемещению проводника в магнитном поле.
4. Правило Ленца. Вращение рамки в магнитном поле. Вихревые токи.
5. Токи при размыкании и замыкании цепи.
6. Взаимная индукция.
7. Уравнение свободных колебаний.
8. Затухающие колебания в колебательном контуре.
9. Вынужденные электромагнитные колебания.
10. Переменный ток. Переменный ток через резистор

Повышенный уровень

1. Переменный ток через катушку индуктивности.
2. Переменный ток через конденсатор.

3. Цепь переменного тока, содержащая R-L-C.
4. Резонанс напряжений.
5. Резонанс токов.
6. Шкала электромагнитных волн.
7. Линзы и их характеристики.
8. Методы наблюдения интерференции света.
9. Полосы равного наклона.
10. Полосы равной толщины.

Владеть

Базовый уровень

1. Кольца Ньютона.
2. Дифракция Френеля.
3. Дифракция Фраунгофера.
4. Дифракция на пространственной решетке.
5. Различия в дифракционном и призматическом спектрах.
6. Естественный и поляризованный свет.
7. Прохождение света через два поляризатора. Поляризация света при отражении и преломлении на границе двух диэлектриков.
8. Двойное лучепреломление.
9. Искусственная оптическая анизотропия, вращение плоскости поляризации.
10. Температуры: радиационная, цветовая, яркостная.

Повышенный уровень

1. Частица в одномерной прямоугольной «потенциальной яме» с бесконечно высокими «стенками».
2. Туннельный эффект.
3. Спектр атома водорода.
4. Спин электрона. Спиновое квантовое число.
5. Молекулы: химические связи, понятие об энергетических уровнях. Молекулярные спектры. Поглощение. Спонтанное и вынужденное излучение.
6. Фотопроводимость полупроводников.
7. Люминесценция твердых тел.
8. Закон радиоактивного распада. Виды радиоактивного распада.
9. Регистрация радиоактивных излучений и частиц.
10. Периодическая система элементов Д.И Менделеева.

Критерии оценки:

Назначение собеседования - дать возможность студенту рассмотреть изучаемый материал во взаимосвязи всех разделов и тем, что приводит к углублённому и качественному освоению изучаемого материала. Собеседование также предназначаются для оценки уровня знаний студента по изучаемой дисциплине.

Основой для определения оценки на собеседовании является уровень усвоения студентом материала, предусмотренного Рабочей программой по изучаемой дисциплине.

Оценка «**отлично**» выставляется студенту, показавшему:

- всесторонние, систематизированные и глубокие знания по изучаемой дисциплине в пределах Рабочей программы,
- умение творчески применять полученные знания для поставленной научно-технической задачи,

- усвоение основной и знакомство с дополнительной литературой, рекомендуемой Рабочей программой.

Как правило, оценка **«отлично»** выставляется студенту, усвоившему взаимосвязь основных понятий дисциплины в их значении для приобретаемой профессии, проявившему творческие способности и понимание, изложении и использовании учебно-программного материала.

Оценка **«хорошо»** выставляется студенту, показавшему:

- знание основного учебно-программного материала,
- успешное самостоятельное выполнение предусмотренных в рабочей программе заданий,
- усвоение основной литературы, рекомендованной Рабочей программой.

Как правило, оценка **«хорошо»** выставляется студенту, показавшему систематизированный характер знаний по изучаемой дисциплине и способному к их самостоятельному применению.

Оценка **«удовлетворительно»** выставляется студенту, показавшему:

- знание основного учебно-программного материала, в объеме, необходимом для дальнейшей учебы и предстоящей работы по выбранной профессии,
- способность выполнять задания, предусмотренные Рабочей программой,
- знакомство с основной литературой, рекомендуемой Рабочей программой.

Оценка **«удовлетворительно»** выставляется студенту, допустившему погрешности в ответе, но обладающему необходимыми знаниями для их устранения под руководством преподавателя

Оценка **«неудовлетворительно»** выставляется студенту, если студент допустил ошибки в ответе и не обладает необходимыми знаниями для их устранения под руководством преподавателя

Составитель _____ Г.И. Середжинова
(подпись)

«____» _____ 20 ____ г.

УТВЕРЖДАЮ:

Зав. кафедрой «Физики, электротехники
и электроэнергетики»

_____ А.В. Пермяков

«__» _____ 2020г.

Комплект индивидуальных заданий

по дисциплине «Физика»

Вариант 1

1. Тело брошено под некоторым углом α к горизонту. Найти величину этого угла, если горизонтальная дальность s полета тела в четыре раза больше максимальной высоты H траектории.
2. Из двух соударяющихся абсолютно упругих шаров больший шар покоится. В результате прямого удара меньший шар потерял $\omega = 3/4$ своей кинетической энергии T_1 . Определить отношение $k = M/m$ масс шаров.
3. Сколько молекул газа содержится в баллоне вместимостью $V = 30$ л при температуре $T = 300$ К и давлении $p = 5$ МПа ?
4. Наименьший объем V_1 газа, совершающего цикл Карно, равен 153 л. Определить наибольший объем V_3 , если объем V_2 в конце изотермического расширения и объем V_4 в конце изотермического сжатия равны соответственно 600 и 189 л.
5. Тонкие стержни образуют квадрат со стороной длиной a . Стержни заряжены с линейной плотностью $\tau = 1,33$ нКл/м. Найти потенциал φ в центре квадрата.
6. Три батареи с э.д.с. $E_1 = 12$ В, $E_2 = 5$ В и $E_3 = 10$ В и одинаковыми внутренними сопротивлениями r , равными 10 Ом, соединены между собой одноименными полюсами. Сопротивление соединительных проводов ничтожно мало. Определить силы токов I , идущих через каждую батарею.
7. Расстояние d между двумя длинными параллельными проводами равно 5 см. По проводам в одном направлении текут одинаковые токи силой $I = 30$ А каждый. Найти напряженность H магнитного поля в точке, находящейся на расстоянии $r_1 = 4$ см от одного и $r_2 = 3$ см от другого провода.
8. По обмотке соленоида индуктивностью $L = 0,2$ Гн течет ток $I = 10$ А. Определить энергию W магнитного поля соленоида.
9. На мыльную пленку ($n = 1,3$), находящуюся в воздухе, падает нормально пучок лучей белого света. При какой наименьшей толщине d пленки отраженный свет с длиной волны $\lambda = 0,55$ мкм окажется максимально усиленным в результате интерференции.
10. Определить энергию W , излучаемую за время $t = 1$ мин из смотрового окошка площадью $S = 8$ см² плавильной печи, если ее температура $T = 1,3$ кК.
11. Определить энергию E , массу m и импульс p фотона, которому соответствует длина волны $\lambda = 380$ нм (фиолетовая граница видимого спектра).

12. Зная постоянную Авогадро N_A , определить массу m_a нейтрального атома углерода ^{12}C и массу m , соответствующую углеродной единице массы.

Вариант 2

1. Снаряд, выпущенный из орудия под углом $\alpha = 30^\circ$ к горизонту, дважды был на одной и той же высоте h : спустя время $t_1 = 10\text{c}$ и $t_2 = 50\text{c}$ после выстрела. Определить начальную скорость v_0 и высоту h .

2. Шар массой $m = 1,8\text{кг}$ сталкивается с покоящимся шаром большей массы M . В результате прямого упругого удара шар потерял $w = 0,36$ своей кинетической энергии T_1 . Определить массу большего шара.

3. В сосуде находится смесь кислорода и водорода. Масса m смеси равна $3,6\text{г}$. Массовая доля ω_1 кислорода составляет $0,6$. Определить количества вещества ν смеси, ν_1 и ν_2 каждого газа в отдельности.

4. Идеальный газ, совершающий цикл Карно, получив от нагревателя количество теплоты $Q_1 = 4,2\text{кДж}$, совершил работу $A = 590\text{Дж}$. Найти термический к.п.д. η этого цикла. Во сколько раз температура T_1 нагревателя больше температуры T_2 охладителя?

5. Заряд распределен равномерно по бесконечной плоскости с поверхностной плотностью $\sigma = 10\text{нКл}/\text{м}^2$. Определить разность потенциалов $\Delta\phi$ двух точек поля, одна из которых находится на плоскости, а другая удалена от плоскости на расстояние $d = 10\text{см}$.

6. Две группы из трех последовательно соединенных элементов соединены параллельно. Э.д.с. E каждого элемента равна $1,2\text{В}$, внутреннее сопротивление $r = 0,2\text{Ом}$. Полученная батарея замкнута на внешнее сопротивление $R = 1,5\text{Ом}$. Найти силу тока I во внешней цепи.

7. Два длинных параллельных провода находятся на расстоянии $r = 5\text{см}$ один от другого. По проводам текут в противоположных направлениях одинаковые токи силой $I = 10\text{А}$ каждый. Найти напряженность H магнитного поля в точке, находящейся на расстоянии $r_1 = 2\text{см}$ от одного и $r_2 = 3\text{см}$ от другого провода.

8. Индуктивность L катушки (без сердечника) равна $0,1\text{мГн}$. При какой силе тока I энергия W магнитного поля равна 100мкДж ?

9. Пучок монохроматических ($\lambda = 0,6\text{мкм}$) световых волн падает под углом $\varepsilon_1 = 30^\circ$ на находящуюся в воздухе мыльную пленку ($n = 1,3$). При какой наименьшей толщине d пленки отраженные световые волны будут максимально ослаблены интерференцией? Максимально усилены?

10. Во сколько раз надо увеличить термодинамическую температуру черного тела, чтобы его энергетическая светимость R_ν возросла в два раза?

11. Определить длину волны λ , массу m и импульс p фотона с энергией $\varepsilon = 1\text{МэВ}$. Сравнить массу этого фотона с массой покоящегося электрона.

12. Чем отличается массовое число от относительной массы ядра?

Вариант 3

1. Пуля пущена с начальной скоростью $v_0 = 200\text{м}/\text{с}$ под углом $\alpha = 60^\circ$ к горизонту. Определить максимальную высоту H подъема, дальность s полета и радиус R кривизны траектории пули в ее наивысшей точке. Сопротивлением воздуха пренебречь.

2. Шар массой $m_1 = 200\text{г}$, движущийся со скоростью $v_1 = 10\text{м}/\text{с}$, ударяет неподвижный шар массой $m_2 = 800\text{г}$. Удар прямой, абсолютно упругий. Каковы будут скорости u_1 и u_2 шаров после удара?

3. В баллоне вместимостью $V = 3\text{л}$ находится кислород массой $m = 4\text{г}$. Определить количество вещества ν газа и концентрацию n его молекул.

4. Идеальный газ, совершает цикл Карно. Температура T_1 нагревателя в три раза выше температуры T_2 охладителя. Нагреватель передал газу количество теплоты $Q_1 = 42 \text{ кДж}$. Какую работу A совершил газ?
5. Две бесконечные параллельные плоскости находятся на расстоянии $d = 0,5 \text{ см}$ друг от друга. На плоскостях равномерно распределены заряды с поверхностными плотностями $\sigma_1 = 0,2 \text{ мкКл/м}^2$ и $\sigma_2 = 0,3 \text{ мкКл/м}^2$. Определить разность потенциалов U между плоскостями.
6. Внутреннее сопротивление r батареи аккумуляторов равно 3 Ом . Сколько процентов от точного значения э.д.с. составляет погрешность, если, измеряя разность потенциалов на зажимах батареи вольтметром с сопротивлением $R_B = 200 \text{ Ом}$, принять ее равной э.д.с.?
7. По тонкому проводящему кольцу радиусом $R = 10 \text{ см}$ течет ток силой $I = 80 \text{ А}$. Найти магнитную индукцию B в точке, равноудаленной от всех точек кольца на $r = 20 \text{ см}$.
8. Соленоид содержит $N = 1000$ витков. Сила тока I в его обмотке равна 1 А , магнитный поток Φ через поперечное сечение соленоида равен $0,1 \text{ мВб}$. Вычислить энергию W магнитного поля.
9. На тонкий стеклянный клин ($n = 1,55$) падает нормально монохроматический свет. Двугранный угол α между поверхностями клина равен $2'$. Определить длину световой волны λ , если расстояние b между соседними интерференционными максимумами в отраженном свете равно $0,3 \text{ мм}$.
10. Определить относительное увеличение $\frac{\Delta R_\gamma}{R_\gamma}$ энергетической светимости черного тела при увеличении его температуры на 1% .
11. Определить длину волны λ фотона, импульс которого равен импульсу электрона, обладающего скоростью $V = 10 \frac{M_m}{m}$.
12. Хлор представляет собой смесь двух изотопов с относительными атомными массами $A_{r1} = 34,969$ и $A_{r2} = 36,966$. Вычислить относительную атомную массу A_r хлора, если массовые доли w_1 и w_2 первого и второго изотопов соответственно равны $0,754$ и $0,246$.

Вариант 4

1. Камень брошен с вышки в горизонтальном направлении с начальной скоростью $v_0 = 30 \text{ м/с}$. Определить скорость v , тангенциальное a_τ и нормальное a_n ускорения в конце второй секунды после начала движения.
2. Молотком, масса которого $m_1 = 1 \text{ кг}$, забивают в стену гвоздь массой $m_2 = 75 \text{ г}$. Определить к.п.д. η удара молотка при данных условиях.
3. Определить количество вещества ν и число N молекул газа, содержащегося в колбе вместимостью $V = 240 \text{ см}^3$ при температуре $T = 290 \text{ К}$ и давлении $p = 50 \text{ кПа}$.
4. Идеальный газ, совершающий цикл Карно, $\frac{2}{3}$ количества теплоты Q_1 , полученного от нагревателя, отдает охладителю. Температура T_2 охладителя равна 280 К . Определить температуру T_1 нагревателя.
5. Сто одинаковых капель ртути, заряженных до потенциала $\phi = 20 \text{ В}$ сливаются в одну большую каплю. Каков потенциал ϕ_1 образовавшейся капли?
6. Зашунтированный амперметр измеряет токи силой до $I = 10 \text{ А}$. Какую наибольшую силу тока может измерить этот амперметр без шунта, если сопротивление R_a амперметра равно $0,02 \text{ Ом}$ и сопротивление $R_{ш}$ шунта равно 5 Ом ?

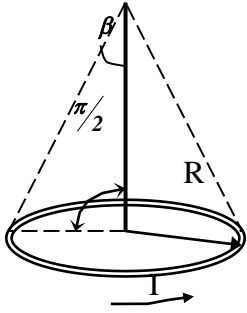

7. По проводнику в виде тонкого кольца радиусом $R = 1 \text{ см}$ течет ток. Чему равна сила I этого тока, если магнитная индукция B поля в точке A (рис.) равна 1 мкТл ? Угол $\beta = 10^\circ$.

8. На железное кольцо намотано в один слой $N=200$ витков. Определить энергию W магнитного поля, если при токе $I=2,5 \text{ А}$ магнитный поток Φ в железе равен $0,5 \text{ мВб}$.

9. Двугранный угол стеклянного клина равен $0,2^\circ$. На клин нормально к его поверхности падает пучок лучей монохроматического света с длиной волны $\lambda = 0,55 \text{ мкм}$. Определить ширину b интерференционной полосы.

10. Температура T верхних слоев звезды Сириус равна 10 кК .

Определить поток энергии Φ_e , излучаемый с поверхности площадью $S=1 \text{ км}^2$ этой звезды.

11. Определить длину волны λ фотона, масса которого равна массе покоя: 1) электрона; 2) протона.

12. Бор представляет собой смесь двух изотопов с относительными атомными массами $A_{r1}=10,013$ и $A_{r2}=11,009$. Определить массовые доли w_1 и w_2 первого и второго изотопов в естественном боре. Относительная атомная масса A_r бора равна $10,811$.

Вариант 5

1. Тело брошено под углом $\alpha=30^\circ$ к горизонту. Найти тангенциальное a_r и нормальное a_n ускорения в начальный момент движения.

2. Боек свайного молота массой $m_1 = 500 \text{ кг}$ падает с некоторой высоты на сваю массой $m_2 = 100 \text{ кг}$. Найти к.п.д. η удара бойка, считая удар неупругим. Изменением потенциальной энергии сваи при углублении ее пренебречь.

3. Определить среднее значение $\langle \varepsilon \rangle$ полной кинетической энергии одной молекулы гелия, кислорода и водяного пара при температуре $T = 400 \text{ К}$

4. Идеальный многоатомный газ совершает цикл, состоящий из двух изохор и двух изобар, причем наибольшее давление газа в два раза больше наименьшего, а наибольший объем в четыре раза больше наименьшего. Определить термический к.п.д. η цикла.

5. Две бесконечные параллельные плоскости находятся на расстоянии $d = 1 \text{ см}$ друг от друга. Плоскости несут равномерно распределенные по поверхностям заряды с плотностями $\sigma_1 = 0,2 \text{ мкКл/м}^2$ и $\sigma_2 = 0,5 \text{ мкКл/м}^2$. Найти разность потенциалов U пластин.

6. Сила тока в проводнике равномерно нарастает от $I_0 = 0$ до $I = 3 \text{ А}$ в течение времени $t = 10 \text{ с}$. Определить заряд Q , прошедший в проводнике.

7. Через проволочный виток диаметром $d=20 \text{ см}$ течет ток силой $I=5 \text{ А}$. Определить магнитную индукцию B в точке, лежащей на оси витка на расстоянии $a=30 \text{ см}$ от него

8. При некоторой силе тока I плотность энергии w магнитного поля соленоида (без сердечника) равна $0,2 \text{ Дж/м}^3$. Во сколько раз увеличится плотность энергии поля при той же силе тока, если соленоид будет иметь железный сердечник?

9. На тонкий стеклянный клин в направлении нормали к его поверхности падает монохроматический свет ($\lambda = 600 \text{ нм}$). Определить угол θ между поверхностями клина, если расстояние b_i , между смежными интерференционными минимумами в отраженном свете равно 4 мм .

10. Определить энергию W , излучаемую за время $t=1$ мин из смотрового окошка площадью $S=8 \text{ см}^2$ плавильной печи, если ее температура $T=1,3 \text{ кК}$.

11. Давление p монохроматического света ($\lambda=600 \text{ нм}$) на черную поверхность расположенную перпендикулярно падающим лучам, равно $0,1 \text{ мкПа}$. Определить число N фотонов, падающих за время $t=1 \text{ с}$ на поверхность площадью $S=1 \text{ см}^2$.

12. Какую часть массы нейтрального атома плутония составляет масса его электронной оболочки?

Вариант 6

1. Диск радиусом $r = 10 \text{ см}$, находившийся в состоянии покоя, начал вращаться с постоянным угловым ускорением $\varepsilon = 0,5 \text{ рад} / \text{с}^2$. Найти тангенциальное a_τ , нормальное a_n и полное a ускорения точек на окружности диска в конце второй секунды после начала вращения.

2. Молот массой $m_1 = 5 \text{ кг}$ ударяет небольшой кусок железа, лежащий на наковальне. Масса m_2 наковальни равна 100 кг . Массой куска железа пренебречь. Удар неупругий. Определить к.п.д. η удара молота при данных условиях.

3. Определить число N молекул ртути, содержащихся в воздухе объемом $V = 1 \text{ м}^3$ в помещении, зараженном ртутью, при температуре $t = 20^\circ \text{C}$, если давление p насыщенного пара ртути при этой температуре равно $0,13 \text{ Па}$.

4. Идеальный двухатомный газ, содержащий количество вещества $\nu = 1 \text{ моль}$, совершает цикл, состоящий из двух изохор и двух изобар. Наименьший объем $V_{\min} = 10 \text{ л}$, наибольший $V_{\max} = 20 \text{ л}$, наименьшее давление $p_{\min} = 246 \text{ кПа}$, наибольшее $p_{\max} = 410 \text{ кПа}$. Построить график цикла. Определить температуру T газа для характерных точек цикла и его термический к.п.д. η .

5. Бесконечно длинная тонкая прямая нить несет равномерно распределенный по длине нити заряд с линейной плотностью $\tau = 0,01 \text{ мкКл} / \text{м}$. Определить разность потенциалов $\Delta\phi$ двух точек поля, удаленных от нити на $r_1 = 2 \text{ см}$ и $r_2 = 4 \text{ см}$.

6. Даны 12 элементов с э.д.с. $E = 1,5 \text{ В}$ и внутренним сопротивлением $r = 0,4 \text{ Ом}$. Как нужно соединить эти элементы, чтобы получить от собранной из них батареи наибольшую силу тока во внешней цепи, имеющей сопротивление $R = 0,4 \text{ Ом}$? Определить максимальную силу тока I_{\max} .

7. По двум бесконечно длинным прямым параллельным проводам текут токи силой $I_1 = 20 \text{ А}$ и $I_2 = 30 \text{ А}$ в противоположных направлениях. Расстояние d между проводами равно 20 см . Вычислить магнитную индукцию B в точке, удаленной на $r_1 = 25 \text{ см}$ от первого и на $r_2 = 40 \text{ см}$ от второго провода

8. Обмотка тороида с немагнитным сердечником имеет $n = 10$ витков на каждый сантиметр длины. Определить плотность энергии w поля, если по обмотке течет ток $I = 16 \text{ А}$.

9. В опыте Юнга расстояние d между щелями равно $0,8 \text{ мм}$. На каком расстоянии l от щелей следует расположить экран, чтобы ширина b интерференционной полосы оказалась равной 2 мм ? ($\lambda = 640 \text{ нм}$)

10. Определить установившуюся температуру T зачерненной металлической пластинки, расположенной перпендикулярно солнечным лучам вне земной атмосферы на среднем расстоянии от Земли до Солнца. Солнечная постоянная $C = 1,4 \frac{\text{кДж}}{\text{м}^2 \cdot \text{с}}$.

11. Спутник в форме шара движется вокруг Земли на такой высоте, что поглощением солнечного света в атмосфере можно пренебречь. Диаметр спутника $d = 40 \text{ м}$. Зная солнечную постоянную $C = 1,4 \frac{\text{кДж}}{\text{м}^2 \cdot \text{с}}$ и принимая, что поверхность спутника полностью отражает свет, определить силу давления F солнечного света на спутник.

12. Определить массу ядра лития, если масса нейтрального атома лития равна $7,01601 \text{ а.е.м.}$

Вариант 7

1. Диск радиусом $r = 20\text{см}$ вращается согласно уравнению $\varphi = A + Bt + Ct^3$, где $A = 3\text{рад}$; $B = -1\text{рад/с}$; $C = 0,1\text{рад/с}^3$. Определить тангенциальное a_τ , нормальное a_n и полное a ускорения точек на окружности диска для момента времени $t = 10\text{с}$.
2. Молекула распадается на два атома. Масса одного из атомов в $n = 3\text{раза}$ больше другого. Пренебрегая начальной кинетической энергией и импульсом молекулы, определить кинетические энергии T_1 и T_2 атомов, если их суммарная кинетическая энергия $T = 0,032\text{нДж}$.
3. Давление p газа равно 1МПа , концентрация n его молекул равна 10^{10}см^{-3} . Определить: 1) температуру T газа; 2) среднюю кинетическую энергию $\langle \varepsilon_n \rangle$ поступательного движения молекул газа.
4. Совершая замкнутый процесс, газ получил от нагревателя количество теплоты $Q_1 = 4\text{кДж}$. Определить работу A газа при протекании цикла, если его термический к.п.д. $\eta = 0,1$.
5. Определить потенциальную энергию Π системы четырех точечных зарядов, расположенных в вершинах квадрата со стороной длиной $a = 10\text{см}$. Заряды одинаковы по абсолютному значению $Q = 10\text{нКл}$, но два из них отрицательны. Рассмотреть два возможных случая расположения зарядов.
6. Два элемента ($E_1 = 1,2\text{В}$, $r_1 = 0,10\text{Ом}$; $E_2 = 0,9\text{В}$, $r_2 = 0,30\text{Ом}$) соединены одноименными полюсами. Сопротивление R соединительных проводов равно $0,20\text{Ом}$. Определить силу тока I в цепи.
7. По двум бесконечно длинным параллельным проводам текут токи силой $I_1 = 20\text{А}$ и $I_2 = 30\text{А}$ в одном направлении. Расстояние d между проводами равно 10см . Вычислить магнитную индукцию B в точке, удаленной от обоих проводов на одинаковое расстояние $r = 10\text{см}$.
8. Обмотка тороида содержит $n=10$ витков на каждый сантиметр длины. Сердечник не магнитный. При какой силе тока I в обмотке плотность энергии w магнитного поля равна 1 Дж/м^3 ?
9. Расстояние d между двумя щелями в опыте Юнга равно 1мм , расстояние l от щелей до экрана равно 3м . Определить длину волны λ , испускаемой источником монохроматического света, если ширина b полос интерференции на экране равна $1,5\text{мм}$.
10. Принимая коэффициент черноты a_T угля при температуре $T=600\text{К}$ равным $0,8$, определить: 1) энергетическую светимость R_ε угля; 2) энергию W , излучаемую с поверхности угля с площадью $S=5\text{см}^2$ за время $t=10\text{мин}$.
11. На зеркальце с идеально отражающей поверхностью площадью $S=1,5\text{см}^2$ падает нормально свет от электрической дуги. Определить импульс p , полученный зеркальцем, если поверхностная плотность потока излучения φ , падающего на зеркальце, равна $0,1\text{МВт/м}^2$, продолжительность облучения $t=1\text{с}$.
12. Укажите, сколько нуклонов, протонов, нейтронов содержат следующие ядра: 1) ${}^3_2\text{He}$; 2) ${}^{10}_5\text{B}$; 3) ${}^{23}_{11}\text{Na}$; 4) ${}^{54}_{26}\text{Fe}$; 5) ${}^{104}_{47}\text{Ag}$; 6) ${}^{238}_{92}\text{U}$.

Вариант 8

1. Маховик начал вращаться равноускоренно и за промежуток времени $\Delta t = 10\text{с}$ достиг частоты вращения $n = 300\text{мин}^{-1}$. Определить угловое ускорение ε маховика и число N оборотов, которое он сделал за это время.
2. Конькобежец, стоя на льду, бросил вперед гирию массой $m_1 = 5\text{кг}$ и вследствие отдачи покатился назад со скоростью $v_2 = 1\text{м/с}$. Масса конькобежца $m_2 = 60\text{кг}$. Определить работу A , совершенную конькобежцем при бросании гири.

3. В колбе вместимостью $V = 240 \text{ см}^3$ находится газ при температуре $T = 290 \text{ К}$ и давлении $p = 50 \text{ кПа}$. Определить количество вещества ν газа и число N его молекул.
4. Идеальный газ совершает цикл Карно. Температура T_2 охладителя равна 290 К . Во сколько раз увеличится к.п.д. цикла, если температура нагревателя повысится от $T_1' = 400 \text{ К}$ до $T_1'' = 600 \text{ К}$?
5. Какова потенциальная энергия Π системы четырех одинаковых точечных зарядов $Q = 10 \text{ нКл}$, расположенных в вершинах квадрата со стороной длиной $a = 10 \text{ см}$?
6. На одном конце цилиндрического медного проводника сопротивлением $R_0 = 100 \text{ Ом}$ (при 0° C) поддерживается температура $t_1 = 20^\circ \text{ C}$, на другом $t_2 = 400^\circ \text{ C}$. Найти сопротивление R проводника, считая градиент температуры вдоль его оси постоянным.
7. По контуру в виде равностороннего треугольника идет ток силой $I = 40 \text{ А}$. Длина a стороны треугольника равна 30 см . Определить магнитную индукцию B в точке пересечения высот.
8. Катушка индуктивностью $L = 1 \text{ мГн}$ и воздушный конденсатор, состоящий из двух круглых пластин диаметром $D = 20 \text{ см}$ каждая, соединены параллельно. Расстояние d между пластинами равно 1 см . Определить период T колебаний.
9. Расстояние d между двумя когерентными источниками света ($\lambda = 0,5 \text{ мкм}$) равно $0,1 \text{ мм}$. Расстояние b между интерференционными полосами на экране в средней части интерференционной картины равно 1 см . Определить расстояние l от источников до экрана.
10. С поверхности сажи площадью $S = 2 \text{ см}^2$ при температуре $T = 400 \text{ К}$ за время $t = 5 \text{ мин}$ излучается энергия $W = 83 \text{ Дж}$. Определить коэффициент черноты a_T сажи.
11. Поток энергии Φ_e , излучаемый электрической лампой, равен 600 Вт . На расстоянии $r = 1 \text{ м}$ от лампы перпендикулярно падающим лучам расположено круглое плоское зеркальце диаметром $d = 2 \text{ см}$. Принимая, что излучение лампы одинаково во всех направлениях и что зеркальце полностью отражает падающий на него свет, определить силу F светового давления на зеркальце.
12. Напишите символические обозначения ядер изотопов водорода и назовите их.

Вариант 9

1. Велосипедное колесо вращается с частотой $n = 5 \text{ с}^{-1}$. Под действием сил трения оно остановилось через интервал времени $\Delta t = 1 \text{ мин}$. Определить угловое ускорение ε и число N оборотов, которое сделает колесо за это время.
2. Ядро атома распадается на два осколка массами $m_1 = 1,6 \cdot 10^{-25} \text{ кг}$ и $m_2 = 2,4 \cdot 10^{-25} \text{ кг}$. Определить кинетическую энергию T_2 второго осколка, если энергия T_1 , первого осколка равна 18 нДж .
3. Определить кинетическую энергию, приходящуюся в среднем на одну степень свободы молекулы азота, при температуре $T = 1 \text{ К}$, а также среднюю кинетическую энергию $\langle \varepsilon_n \rangle$ поступательного движения, $\langle \varepsilon_\omega \rangle$ вращательного движения и среднее значение полной кинетической энергии $\langle \varepsilon \rangle$ молекулы.
4. Идеальный газ совершает цикл Карно. Температура T_1 нагревателя в четыре раза выше температуры T_2 охладителя. Какую долю ω количества теплоты, получаемого за один цикл от нагревателя, газ отдает охладителю?
5. Найти потенциальную энергию Π системы трех точечных зарядов $Q_1 = 10 \text{ нКл}$, $Q_2 = 20 \text{ нКл}$ и $Q_3 = -30 \text{ нКл}$, расположенных в вершинах равностороннего треугольника со стороной длиной $a = 10 \text{ см}$.
6. Катушка и амперметр соединены последовательно и подключены к источнику тока. К зажимам катушки присоединен вольтметр сопротивлением $R_v = 1 \text{ кОм}$. Показания амперметра $I = 0,5 \text{ А}$, вольтметра $U = 100 \text{ В}$. Определить сопротивление R катушки.

Сколько процентов от точного значения сопротивления катушки составит погрешность, если не учитывать сопротивления вольтметра?

7. По контуру в виде квадрата идет ток силой $I = 50\text{А}$. Длина a стороны квадрата равна 20см . Определить магнитную индукцию B в точке пересечения диагоналей.

8. Конденсатор электроемкостью $C=500$ пФ соединен параллельно с катушкой длиной $l=40\text{см}$ и площадью S сечения, равной 5см^2 . Катушка содержит $N=1000$ витков. Сердечник немагнитный. Найти период T колебаний.

9. Найти все длины волн видимого света (от $0,76$ до $0,38\text{мкм}$), которые будут: 1) максимально усилены; 2) максимально ослаблены при оптической разности хода Δ интерферирующих волн, равной $1,8\text{мкм}$.

10. Муфельная печь потребляет мощность $P = 1\text{кВт}$. Температура T ее внутренней поверхности при открытом отверстии площадью $S = 25\text{см}^2$ равна $1,2\text{кК}$. Считая, что отверстие печи излучает как абсолютно черное тело, определить, какая часть ω мощности рассеивается стенками.

11. Определить поверхностную плотность I потока энергии излучения, падающего на зеркальную поверхность, если световое давление p при перпендикулярном падении лучей равно 10 мкПа.

12. Укажите, сколько существует изобар с массовым числом $A=3$. Напишите символические обозначения ядер.

Вариант 10

1. Колесо автомашины вращается равноускоренно. Сделав $N = 50$ полных оборотов, оно изменило частоту вращения от $n_1 = 4\text{с}^{-1}$ до $n_2 = 6\text{с}^{-1}$. Определить угловое ускорение ε колеса.

2. При выстреле из орудия снаряд массой $m_1=10\text{кг}$ получает кинетическую энергию $T_1=1,8\text{МДж}$. Определить кинетическую энергию T_2 ствола орудия вследствие отдачи, если масса m_2 ствола орудия равна 600кг .

3. Смесь гелия и аргона находится при температуре $T=1,2\text{кК}$. Определить среднюю квадратичную скорость $\langle v_{\text{KB}} \rangle$ и среднюю кинетическую энергию атомов гелия и аргона.

4. Идеальный газ совершает цикл Карно. Работа A_1 изотермического расширения газа равна 5Дж . Определить работу A_2 изотермического сжатия, если термический КПД η цикла равна $0,2$.

5. Вычислить потенциальную энергию Π системы двух точечных зарядов $Q_1 = 100$ нКл и $Q_2 = 10$ нКл, находящихся на расстоянии $d = 10\text{см}$ друг от друга.

6. К источнику тока с э.д.с. $E = 1,5\text{В}$ присоединили катушку с сопротивлением $R = 0,1\text{Ом}$. Амперметр показал силу тока, равную $I_1 = 0,5\text{А}$. Когда к источнику тока присоединили последовательно еще один источник тока с такой же э.д.с., то сила тока I в той же катушке оказалась равной $0,4\text{А}$. Определить внутреннее сопротивление r_1 и r_2 первого и второго источников тока.

7. По тонкому проводу, изогнутому в виде прямоугольника, течет ток силой $I = 60\text{А}$. Длины сторон прямоугольника равны $a = 30\text{см}$ и $b = 40\text{см}$. Определить магнитную индукцию B в точке пересечения диагоналей.

8. Колебательный контур состоит из катушки индуктивностью $L=20\text{мкГн}$ и конденсатора электроемкостью $C=80\text{нФ}$. Величина емкости может отклоняться от указанного значения на 2% . Вычислить, в каких пределах может изменяться длина волны, на которую резонирует контур.

9. Какое наименьшее число N_{min} штрихов должна содержать дифракционная решетка, чтобы в спектре 2-го порядка можно было видеть отдельно две желтые линии натрия с длинами волн $\lambda_1 = 589,0\text{нм}$ и $\lambda_2 = 589,6\text{нм}$? Какова длина l такой решетки, если постоянная решетки $d=5\text{мкм}$?

10. Абсолютно черное тело имеет температуру $T_1=500\text{K}$. Какова будет температура T_2 тела, если в результате поток излучения увеличится в $n=5$ раз?
11. Определить энергетическую освещенность (облученность) E_e зеркальной поверхности, если давление, производимое излучением, $p=40\text{мкПа}$. Излучение падает нормально к поверхности.
12. Какие изотопы содержат два нейтрона? (Дать символическую запись ядер.)

Критерии оценивания компетенций

Оценка	Критерий
5	Выполнено все задачи. При решении задач могут быть допущены вычислительные ошибки, не влияющие на ход решения задачи.
4	Выполнено 10 задач. При решении задач могут быть допущены вычислительные ошибки, не влияющие на ход решения задачи.
3	Выполнено 8 задач. При решении задач могут быть допущены вычислительные ошибки, не влияющие на ход решения задачи.
2	Остальные случаи.

Составитель _____ Г.И. Середжинова
(подпись)

«____» _____ 2020 г.

УТВЕРЖДАЮ:

Зав. кафедрой «Физики, электротехники
и электроэнергетики»

_____ А.В. Пермяков

«__» _____ 2018г.

Комплект тестовых заданий

по дисциплине «Физика»

Тема 1. Кинематика

Базовый уровень: тесты 1 – 20

Повышенный уровень тесты 21 - 26

1. Уравнение движения материальной точки $x = 4 + 2t - 0,5t^2$. Найти ускорение в момент времени $t = 2c$:
1) $-6m/c^2$; 2) $-1m/c^2$; 3) $2,5m/c^2$; 4) $-4m/c^2$.
2. Камень падает с высоты 2000м без начальной скорости. Сколько времени он падает?
1) 10с; 2) 5с; 3) 20с; 4) 30с.
3. Точка движется согласно уравнению $x = At + Bt^3$, где $A = 6m/c$, $B = -0,125m/c^3$.
Найти скорость через 3с.
1) $-3,725m/c$; 2) $2,625m/c$; 3) $0m/c$; 4) $-2,625m/c$.
4. Найти полное время движения тела, брошенного вертикально вверх со скоростью $20m/c$:
1) 10с; 2) 4с; 3) 16с; 4) 34с.
5. Автомобиль движется со скоростью $72km/c$ равномерно затормозил и остановился через 20 сек. Каков тормозной путь автомобиля?
1) 72м; 2) 144м; 3) 200м; 4) 400м.
6. Как движется тело, если его путь описывается уравнением $S=At-Bt^2$, где постоянные $A>0$ и $B>0$?
1) равнозамедленное;
2) равномерно;
3) равноускоренно;
4) с переменным по знаку ускорением.
7. Движение материальной точки задано уравнением $x=At+Bt^2$, где $A=2$ м/с, $B=-0,05$ м/с².
Определить момент времени t, в который скорость точки равна нулю:
1) 20 с; 2) 10 с; 3) 30 с; 4) 40 с.

8. Траектория тела описывается уравнением $S=5+6t-3t^2$. Какой из приведенных ниже графиков выражает зависимость скорости от времени?

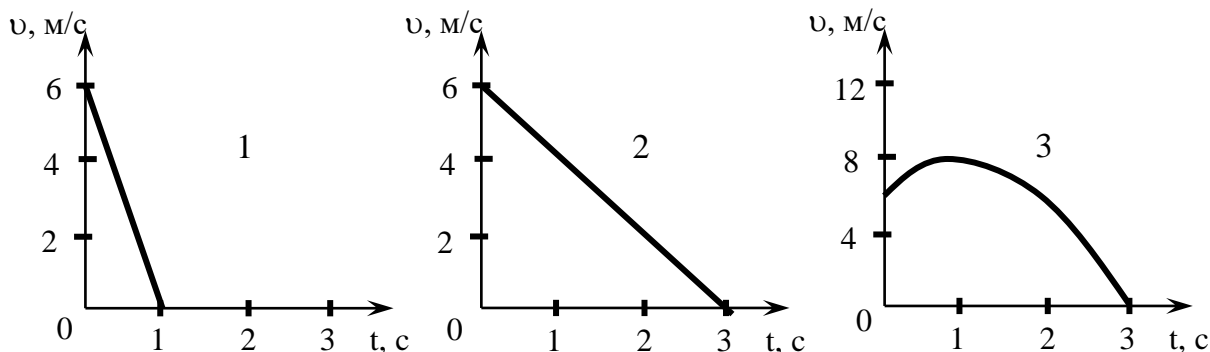

9. Какая из приведенных ниже формул соответствует определению ускорения?

1) $\vec{a} = \frac{d\vec{v}}{dt}$; 2) $a = \frac{v^2}{R}$; 3) $a = \frac{v^2}{2S}$; 4) $a = \frac{v}{t}$.

10. Какие из приведенных зависимостей описывают равномерное движение? S – пройденный путь, t – время

1) $S=2t+3$; 2) $S=5t^2$; 3) $S=3+t^2$; 4) $S=5+2t-2t^2$.

11. Какие из приведенных зависимостей описывают равноускоренное движение? S – пройденный путь, t – время

1) $S=2t+3$; 2) $S=5t^2$; 3) $S=3t$; 4) $S=5+2t-2t^2$.

12. Какие из приведенных зависимостей описывают равнозамедленное движение? S – пройденный путь, t – время

1) $S=2t+3$; 2) $S=5t^2$; 3) $S=3t$; 4) $S=5+2t-2t^2$.

13. У автобуса при скорости 12 м/с тормозной путь оказался равным 54 м. Сколько секунд после начала торможения автобус шёл до остановки?

1) 9 с; 2) 4,5 с; 3) 10 с; 4) 2 с.

14. По графику скорости определить ускорение тела и написать уравнение зависимости $v(t)$:

1) $0,5 \text{ м/с}^2, v=1+0,5t$;
 2) $0,75 \text{ м/с}^2, v=1+0,75t$;
 3) $0,5 \text{ м/с}^2, v=1+0,25t^2$;
 4) $1 \text{ м/с}^2, v=1+0,5t$.

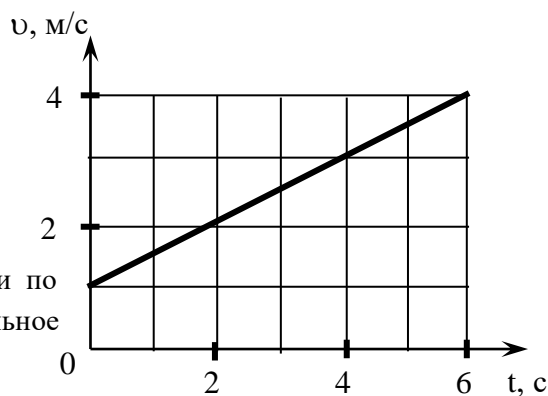

15. Найти скорость равномерного движения точки по окружности радиуса $R=10\text{м}$, если нормальное ускорение $a_n = 4,9\text{м/с}^2$:

1) 7м/с ; 2) 49м/с ; 3) $11,3\text{м/с}$; 4) $3,275\text{м/с}$.

16. Движение материальной точки по окружности радиуса $R=4\text{м}$ задано уравнением $\varphi = A + Bt + Ct^2$, где $A=10\text{рад}$, $B=-1\text{рад/с}$, $C=1\text{рад/с}^2$. Найти тангенциальное ускорение:

- 1) $3,8 \text{ м/с}^2$; 2) $6,2 \text{ рад/с}^2$; 3) 8 м/с^2 ; 4) 4 рад/с^2 .

17. Диск радиуса $R = 20 \text{ см}$ вращается согласно уравнению $\varphi = A + Bt + Ct^3$, где $A = 3 \text{ рад}$, $B = -25 \text{ рад/с}$, $C = 0,1 \text{ рад/с}^3$. Найти нормальное ускорение диска через $t = 10 \text{ с}$:

- 1) $0,5 \text{ рад/с}^2$; 2) $-3,2 \text{ м/с}^2$; 3) 3 рад/с^2 ; 4) 5 м/с^2 .

18. Тело брошено под углом α к горизонту. При каком значении α тело пролетит наибольшее расстояние?

- 1) 30° ; 2) 60° ; 3) 45° ; 4) 15° .

19. Тело брошено со скоростью 3 м/с под углом 30° к горизонту. Чему равно время подъема тела до наивысшей точки? ($g = 10 \text{ м/с}^2$):

- 1) $0,15 \text{ с}$; 2) $0,3 \text{ с}$; 3) $0,073 \text{ с}$; 4) $1,5 \text{ с}$.

20. Тело брошено под углом 60° к горизонту со скоростью 10 м/с . Чему равна горизонтальная составляющая скорости в момент времени $t = 1 \text{ с}$?

- 1) 5 м/с ; 2) 4 м/с ; 3) $2,5 \text{ м/с}$; 4) 6 м/с .

21. На рисунках изображены: траектория движения, векторы скорости \vec{v} и полного ускорения \vec{a} материальной точки А. Укажите номер рисунка, на котором правильно показано направление вектора полного ускорения, если движение точки происходит с замедлением:

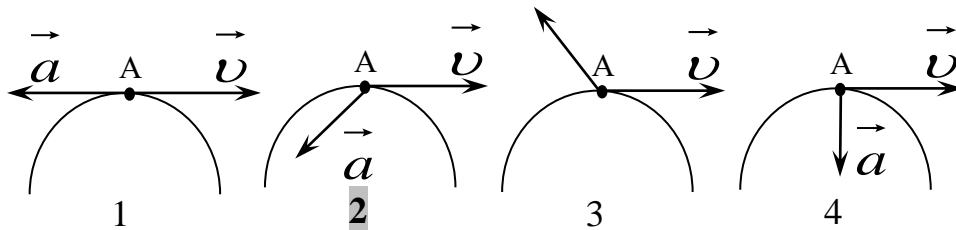

22. Что характеризует центростремительное ускорение?

- 1) быстроту изменения вектора скорости по величине;
- 2) быстроту изменения вектора скорости по направлению;
- 3) быстроту приближения тела к центру окружности;
- 4) быстроту изменения вектора угловой скорости по направлению.

23. Как направлено центростремительное ускорение?

- 1) вдоль вектора скорости;
- 2) перпендикулярно вектору скорости;
- 3) определяется по правилу буравчика;
- 4) определяется по правилу левой руки.

24. Что характеризует тангенциальное ускорение?

- 1) быстроту изменения вектора скорости по величине;
- 2) быстроту изменения вектора скорости по направлению;
- 3) быстроту удаления тела от центра окружности;
- 4) быстроту изменения тангенса угла скорости движения.

25. Как направлено тангенциальное ускорение?

- 1) вдоль вектора скорости;
- 2) перпендикулярно вектору скорости;
- 3) определяется по правилу буравчика;

4)определяется по правилу правой руки.

26.Частица движется по криволинейной траектории. Как направлена скорость в любой точке траектории?

- 1)По касательной к траектории;
- 2)По нормали к траектории;
- 3)Под углом к касательной;
- 4)Вдоль прямой, соединяющей начальную и конечную точки траектории.

Тема 2. Динамика.

Базовый уровень: тесты 1 – 12

Повышенный уровень тесты 13 - 16

1. Найти силу, действующую на тело массой 2кг, движущегося согласно уравнению $x = A + Bt + Ct^3$, где $A = 1м$, $B = -2м/с$, $C = 1м/с^3$ через 3с от начала движения:

- 1)36 Н; 2)18 Н; 3)44Н; 4)48 Н.

2. Вычислить максимальную скорость автомобиля, едущего по закруглению шоссе радиуса 200м, если коэффициент трения колес о дорогу 0,1:

- 1)20м/с; 2)10м/с; 3)5,6м/с; 4)14,1м/с.

3. Автомобиль массой 5т движется со скоростью 10м/с по выпуклому мосту. Найти силу давления на мост в его верхней части, если радиус кривизны моста 50м:

- 1) 60кН; 2) 40кН; 3) 10кН; 4) 50кН.

4. Плавая под водой, кит развивает мощность 6 кВт для достижения скорости 12м/с. Найти силу сопротивления воды:

- 1) 600Н; 2) 120Н; 3) 500Н; 4) 420Н.

5. Как будет двигаться первоначально покоящееся тело массой 10кг под действием постоянной силы 10 Н?

- 1) равноускоренно с ускорением 1 м/с²;
- 2) равномерно со скоростью 1 м/с;
- 3) равномерно со скоростью 0,5 м/с;
- 4) равноускоренно с ускорением 0,5 м/с².

6. Автомобиль массой 1000кг движется равномерно и прямолинейно по горизонтальной дороге при силе тяги двигателя 2кН. Каково значение коэффициента трения? $g=10 м/с^2$:

- 1) 0,2; 2) 0,1; 3) 0,05; 4) 0,4.

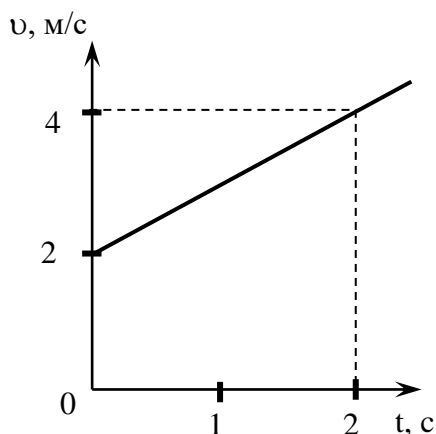

7. На рисунке приведён график зависимости скорости тела v от времени t . Масса тела 10кг. Чему равна сила, действующая на тело?

- 1) 10 Н;
- 2) 5 Н;
- 3) 20 Н;
- 4) 30 Н.

8. На каком графике площадь криволинейной трапеции равна численному значению пути, пройденному телом? v и a –

скорость и ускорение тела, F – сила, действующая на тело, t – время, x – координата тела:

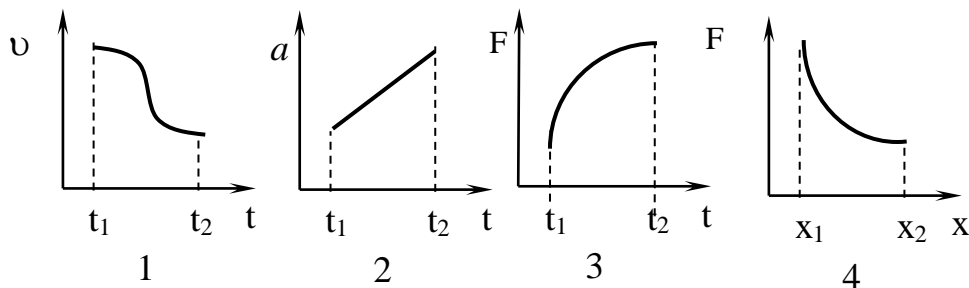

9. Указать случаи, для которых материальная точка, находящаяся в инерциальной системе отсчёта, может двигаться равномерно и прямолинейно.

- 1) на точку действует постоянная сила;
- 2) сумма всех действующих на точку сил равна нулю;
- 3) сумма всех действующих на точку сил перпендикулярна направлению движения;
- 4) сумма всех действующих на точку сил не равна нулю.

10. С каким ускорением должен двигаться автомобиль на прямолинейном участке пути длиной 30м для увеличения скорости от $36 \frac{KM}{ч}$ до $72 \frac{KM}{ч}$?

- 1) $1,2 \frac{M}{c^2}$;
- 2) $5 \frac{M}{c^2}$;
- 3) $10 \frac{M}{c^2}$;
- 4) $4 \frac{M}{c^2}$.

11. Как изменится период вращения Земли вокруг своей оси, если растают льды Антарктиды?

- 1) Увеличится;
- 2) Уменьшится;
- 3) Не изменится;
- 4) нет правильного ответа.

12. Шар прикреплен на нерастяжимой и невесомой нити длиной L к горизонтальной оси O . Какую минимальную скорость \vec{v} надо сообщить шару для совершения полного оборота вокруг горизонтальной оси?

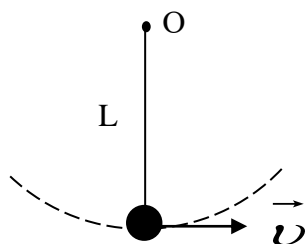

- 1) $\sqrt{5gL}$;
- 2) \sqrt{gL} ;
- 3) $\sqrt{2gL}$;
- 4) $\sqrt{3gL}$.

13. Металлический шарик массой 100г равномерно движется в горизонтальной плоскости по окружности радиусом 50см с частотой 3 с^{-1} . Какую работу нужно совершить, чтобы увеличить частоту до 5 с^{-1} ?

- 1) 7,9 Дж;
- 2) 15,8 Дж;
- 3) 3,95 Дж;
- 4) 5,27 Дж.

14. В каком случае материальная точка движется равномерно по окружности?

- 1) Сила, приложенная к точке, направлена перпендикулярно к скорости и постоянна по модулю;
- 2) Направление силы, приложенной к точке, совпадает с направлением скорости;
- 3) Направление силы, приложенной к точке, противоположно направлению скорости;
- 4) Сила, приложенная к точке, направлена перпендикулярно к скорости и изменяется по модулю с постоянной скоростью.

15. Материальная точка движется равномерно по окружности в указанном направлении. Укажите направление вектора ускорения в момент, показанный на рисунке

- 1) A;
- 2) B;
- 3) C;
- 4) D.

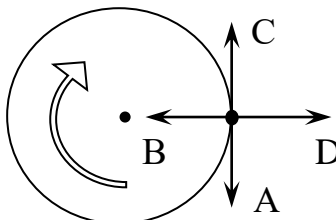

16. Человек поднимается по равномерно движущемуся вверх со скоростью \vec{v} эскалатору с ускорением \vec{a}_0 относительно эскалатора. Каково ускорение \vec{a} человека относительно Земли? \vec{g} - ускорение силы тяжести:

- 1) $\vec{a} = \vec{a}_0$;
- 2) $\vec{a} = \vec{a}_0 + \vec{g}$;
- 3) $\vec{a} = \vec{a}_0 - \vec{g}$;
- 4) $\vec{a} = \vec{a}_0 - \frac{\vec{v}}{t}$.

Тема 3. Законы сохранения.

Базовый уровень: тесты 1 – 20

Повышенный уровень тесты 21 - 33

1. Определить изменение импульса мяча массой 0,3кг, падающего на пол под углом 60° со скоростью 10 м/с. Удар считать абсолютно упругим:

- 1) $3,2 \frac{\text{кг} \cdot \text{м}}{\text{с}}$;
- 2) $0,5 \frac{\text{кг} \cdot \text{м}}{\text{с}}$;
- 3) $3 \frac{\text{кг} \cdot \text{м}}{\text{с}}$;
- 4) $1,5 \frac{\text{кг} \cdot \text{м}}{\text{с}}$.

2. Шарик массой $m=100\text{г}$ упал с высоты $h=2,5\text{м}$ на горизонтальную плиту, масса которой много больше массы шарика и отскочил от нее вертикально вверх. Считая удар абсолютно упругим, определить импульс, полученный плитой:

- 1) $3\text{Н} \cdot \text{с}$;
- 2) $2,8 \frac{\text{кг} \cdot \text{м}}{\text{с}}$;
- 3) $4,8 \frac{\text{кг} \cdot \text{м}}{\text{с}}$;
- 4) $1,4\text{Н} \cdot \text{с}$.

3. Шар массой $m_1=12\text{ кг}$, движущийся со скоростью $v_1 = 4\text{ м/с}$, сталкивается с неподвижным шаром массой $m_2=4\text{ кг}$. Найти скорость их движения в случае неупругого удара:

- 1) $1,4\text{ м/с}$;
- 2) $2,86\text{ м/с}$;
- 3) $3,24\text{ м/с}$;
- 4) $3\hat{i} / \hat{n}$.

4. Летевший горизонтально со скоростью v пластилиновый шарик массой m ударился о массивную вертикальную стенку и прилип к ней. Какой импульс получила стена?

- 1) mv ;
- 2) $2mv$;
- 3) $\frac{mv}{2}$;
- 4) 0.

5. В каком случае двигатель автомобиля должен совершить большую работу и во сколько раз: для разгона с места до скорости 36 км/ч или на увеличение скорости от 36 км/ч до 72 км/ч?

- 1) во втором случае в 3 раза;
- 2) во втором случае в 2 раза;
- 3) работа одинакова;
- 4) в первом случае в 3 раза.

6. Два одинаковых автомобиля, двигавшиеся со скоростями $v_1=10$ м/с и $v_2=20$ м/с, стали тормозить. Как связаны тормозные пути S_1 и S_2 при одинаковом коэффициенте трения колес автомобиля о землю?

- 1) $S_2=4S_1$;
- 2) $S_2=2S_1$;
- 3) $S_2=S_1$;
- 4) $S_2=\sqrt{2} S_1$.

7. Конькобежец массой $M=60$ кг, стоя на коньках на льду, бросает в горизонтальном направлении камень массой $m=3$ кг со скоростью 8 м/с. Найти скорость конькобежца после броска:

- 1) 0,4 м/с;
- 2) 4 м/с;
- 3) 1 м/с;
- 4) 0,8 м/с.

8. Снаряд, летевший горизонтально со скоростью 100 м/с, разрывается на две равные части, одна из которых падает вертикально вниз с начальной скоростью 50 м/с. Чему равна скорость второй части снаряда сразу после разрыва?

- 1) 206 м/с;
- 2) 110 м/с;
- 3) 156 м/с;
- 4) 256 м/с.

9. Человек, стоящий на коньках на гладком льду, бросает горизонтально камень массой 0,5 кг. Спустя 2 с камень останавливается, пройдя расстояние 20 м. С какой скоростью начинает скользить конькобежец, если его масса 60 кг?

- 1) 0,167 м/с;
- 2) 0,084 м/с;
- 3) 0,334 м/с;
- 4) 0,42 м/с.

10. На каком графике площадь криволинейной трапеции равна численному значению работы? v и a – скорость и ускорение тела, F – сила, действующая на тело, t – время, x – координата тела:

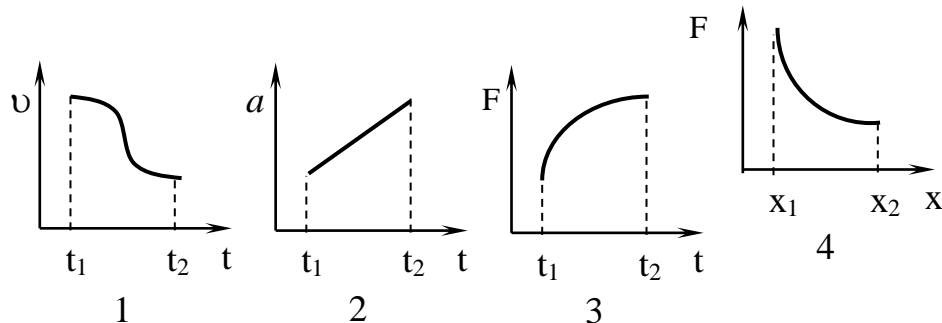

11. Движущееся тело массой m_1 ударяется о неподвижное тело массой $m_2=m_1$. Считая удар неупругим и центральным, найти, какая часть первоначальной кинетической энергии переходит при ударе в тепло:

- 1) 1/2;
- 2) 1/4;
- 3) 1/3;
- 4) 2/5.

12. Тело массой m под действием некоторой постоянной силы начинает двигаться из состояния покоя равноускоренно и, пройдя путь S , приобретает скорость v . Какую мощность развивает сила при этом?

- 1) $N = \frac{mv^3}{4S}$;
- 2) $N = \frac{mv^3}{S}$;
- 3) $N = mv^3 S$;
- 4) $N = \frac{mv^3}{2S}$.

13. Пуля массой m движется горизонтально со скоростью U и пробивает насквозь алюминиевую пластину массой M , стоящую на гладкой горизонтальной поверхности. Какую скорость приобрела пластина, если в результате взаимодействия скорость пули уменьшилась наполовину?

- 1) $\frac{1}{2} \frac{m}{M} U$;
- 2) $\frac{1}{2} \sqrt{\frac{m}{M}}$;
- 3) $\sqrt{\frac{m}{2M}} \cdot U$;
- 4) $\sqrt{\frac{m}{M}}$.

14. Каким импульсом обладает тело массой 5 кг в момент времени 5 с, если его перемещение описывается выражением $S=At+Bt^2$, где $A=20$ м/с, $B=2$ м/с²?

- 1) $200 \frac{\text{кг} \cdot \text{м}}{\text{с}}$; 2) $40 \frac{\text{кг} \cdot \text{м}}{\text{с}}$; 3) $150 \frac{\text{кг} \cdot \text{м}}{\text{с}}$; 4) $750 \frac{\text{кг} \cdot \text{м}}{\text{с}}$.

15. Тело массой 2кг движется согласно уравнению $x = A + Bt + Ct^2$, где $A = 10\text{м}$, $B = -2\text{м/с}$, $C = 1\text{м/с}^2$. Найти мощность, затраченную на движение тела в момент времени 2с:

- 1) 8 Вт; 2) 4 Вт; 3) 6 Вт; 4) 12 Вт.

16. Найти работу равноускоренного подъема груза массой 100кг на 4м за 2с:

- 1) 13Дж ; 2) $24,7\text{Дж}$; 3) $4,8\text{Дж}$; 4) $12,28\text{Дж}$.

17. Какую среднюю мощность надо развить, чтобы поднять за 0,5 мин. на высоту 18м груз массой 36кг?

- 1) 500 Вт; 2) 328 Вт; 3) 412 Вт; 4) 216 Вт.

18. В баллистический маятник массой 4кг попала пуля массой 10г и застряла в нем. Найти скорость пули, если маятник, отклонившись после удара, поднялся на высоту 10см:

- 1) 28м/с ; 2) 300м/с ; 3) 560м/с ; 4) $424,5\text{м/с}$.

19. Тело массой 3кг движется со скоростью 2 м/с и ударяется о неподвижное тело той же массы. Считая удар неупругим, найти количество теплоты, выделившееся при ударе:

- 1) 5Дж ; 2) 3Дж ; 3) 4Дж ; 4) 6Дж .

20. Тело брошено вертикально вверх со скоростью 20м/с . На какой высоте кинетическая энергия его равна потенциальной?

- 1) 5м; 2) 20м; 3) 10м; 4) 25м.

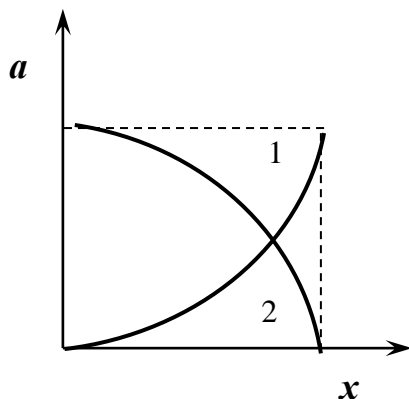

21. Тело массой $m=0,4$ кг скользит с наклонной плоскости высотой $h=10$ см и длиной $l=1$ м. Найти кинетическую энергию тела у основания плоскости:

- 1) $0,4\text{Дж}$; 2) $1,2\text{Дж}$; 3) 3Дж ; 4) $2,35\text{Дж}$.

22. На рисунке изображены зависимости ускорений прямолинейно движущихся материальных точек от координаты x . Сравнить работы A_1 и A_2 сил, действующих на точки, при условии, что их массы равны:

- 1) $A_2 > A_1$;
2) $A_1 > A_2$;

3) $A_1 = A_2$;

4) Работы сравнить невозможно.

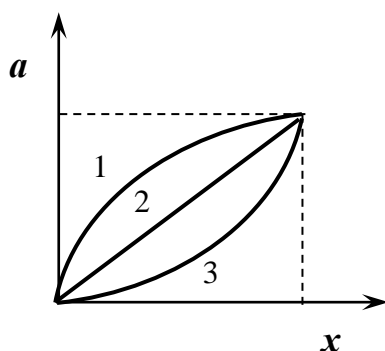

23. На рисунке изображены зависимости ускорений прямолинейно движущихся материальных точек от координаты x . Сравнить работы A_1 , A_2 , A_3 сил, действующих на точки, при условии, что их массы равны:

- 1) $A_1 > A_2 > A_3$;

- 2) $A_1 < A_2 < A_3$;
- 3) $A_1 = A_2 = A_3$;
- 4) $A_1 > A_2 < A_3$.

24. Чему равна кинетическая энергия тела массой 2 кг, движущегося со скоростью 10 м/с?
1) 100 Дж; 2) 20 Дж; 3) 200 Дж; 4) 40 Дж.

25. Человек массой 80кг спустился по лестнице длиной 5м с высоты 4м на поверхность земли. На сколько уменьшилась при этом его потенциальная энергия? $g=10 \text{ м/с}^2$:
1) на 3200 Дж; 2) на 4000 Дж; 3) на 2000 Дж; 4) на 1600 Дж.

26. Тело брошено с поверхности Земли вертикально вверх. Оно достигло высшей точки траектории и затем упало на Землю. В какой момент времени движения полная механическая энергия тела была максимальна? Сопротивление воздуха не учитывать:
1) В течение всего времени полета полная механическая энергия была одинакова;
2) В момент достижения верхней точки траектории;
3) В момент падения на Землю;
4) В момент начала движения вверх.

27. Тело массой 200г брошено под углом 60° к горизонту и упало на землю через 2с. Пренебрегая сопротивлением воздуха, определить потенциальную и кинетическую энергию тела в наивысшей точке траектории ($g=10 \text{ м/с}^2$):
1) 10Дж; 3,3Дж;
2) 3,3Дж; 10Дж;
3) 7,5Дж; 2,5Дж;
4) 2,5Дж; 7,5Дж.

28. На железнодорожной платформе массой 16т установлено орудие массой 3т, ствол которого расположен вдоль полотна дороги под углом 60° к горизонтальной плоскости. Чему равна скорость снаряда массой 50кг, если после выстрела платформа откатилась, двигаясь равномерно, на 3м за 6с?
1) 760м/с; 2) 380м/с; 3) 420м/с; 4) 800м/с.

29. Кинетическая энергия незамкнутой системы тел увеличилась. Какова при этом работа внешних сил?
1) положительна;
2) отрицательна;
3) равна нулю;
4) не равна нулю.

30. Из орудия массой 5 т вылетает снаряд массой 100 кг. Кинетическая энергия снаряда при вылете из орудия 7,5 МДж. Какую кинетическую энергию получит орудие вследствие отдачи?
1) 0,15МДж; 2) 15МДж; 3) 7,5МДж; 4) 2МДж.

31. Камень брошен под углом 30° к горизонту. Кинетическая энергия камня в верхней точке траектории 45 Дж. Чему равна в этой точке потенциальная энергия камня? Сопротивление воздуха не учитывать:
1) 15Дж; 2) 45Дж; 3) 30Дж; 4) 10Дж.

32. Для того, чтобы разогнать тело из состояния покоя до скорости v требуется совершить работу 100 Дж. Для того, чтобы увеличить скорость этого тела от v до $3v$ требуется совершить работу:
1) 800Дж; 2) 200Дж; 3) 300Дж; 4) 900Дж.

33. Тело массой m покоится на наклонной плоскости высотой h . После легкого толчка тело равномерно соскальзывает с плоскости на горизонтальную поверхность. Какую работу надо совершить внешней силе, чтобы равномерно переместить тело на высоту h по этой плоскости?

- 1) mgh ; 2) $2mgh$; 3) $4mgh$; 4) $3mgh$.

Тема 4. Силы в природе

Базовый уровень: тесты 1 – 12

Повышенный уровень тесты 13 - 17

1. Сила трения покоя обусловлена одним из видов взаимодействия;
 1. Электромагнитное взаимодействие;
 2. Ядерное взаимодействие;
 3. Слабое взаимодействие;
 4. Гравитационное взаимодействие.

2. От чего зависит величина коэффициента трения скольжения?
 1. От относительной скорости движения тел;
 2. От силы реакции опоры;
 3. От площади соприкасающихся поверхностей;
 4. Является постоянной величиной.

3. Какая деформация твердого тела называется упругой?
 1. Деформация, исчезающая после снятия нагрузки;
 2. Деформация, при которой наблюдается остаточная пластическая деформация;
 3. Деформация, при которой размеры твердого тела не изменяются;
 4. Деформация, при которой объем твердого тела не изменяется.

4. Какая деформация твердого тела называется пластической?
 1. Деформация, исчезающая после снятия нагрузки;
 2. Деформация, при которой размеры твердого тела не изменяются;
 3. Деформация, при которой объем твердого тела не изменяется;
 4. Деформация, при которой форма и размеры тела изменяются необратимо.

5. Что называется механическим напряжением?
 1. Это есть сила, приложенная к образцу площадью поперечного сечения S ;
 2. Сила, возникающая внутри образца после снятия нагрузки;
 3. Сила, возникающая на поверхности образца;
 4. Это есть способность тела оказывать сопротивление приложенным нагрузкам.

6. Границы применимости закона Гука:
 1. При упругих деформациях;
 2. При пластических деформациях;
 3. Применим во всех случаях;
 4. Применим только для частных случаев.

7. Зависит ли модуль Юнга от материала образца?
 1. Не зависит;
 2. Зависит;
 3. Зависимость не значительная;
 4. Среди ответов нет правильного.

8. Как связаны коэффициент упругости и модуль Юнга?

1) $\varepsilon = \frac{1}{\Delta} \sigma$ 2) $\varepsilon = \frac{1}{\sigma} E$; 3) $\varepsilon = E\sigma$; 4) $\varepsilon = \frac{E}{\sigma}$.

9. Совпадает ли направление линии отвеса с направлением на центр Земли при наблюдениях на полюсе, на экваторе и на средних широтах?

- 1) Совпадает только на полюсах Земли, в других местах не совпадает;
- 2) Совпадает на полюсах и на экваторе, на средних широтах не совпадает;
- 3) Нигде не совпадает;
- 4) Совпадает только на экваторе.

10. С каким ускорением a нужно поднимать тело, чтобы его вес увеличился в 2 раза?

1) $a=g$; 2) $a=2g$; 3) $a=g/2$; 4) $a=4g$.

11. Как изменится запас потенциальной энергии упруго деформированного тела при уменьшении его деформации в 2 раза?

- 1) уменьшится в 4 раза;
- 2) уменьшится в 2 раза;
- 3) не изменится;
- 4) увеличится в 2 раза.

12. Первая космическая скорость вычисляется по формуле:

1) $\sqrt{2gR}$; 2) \sqrt{gR} ; 3) $\sqrt{G \frac{\mu}{(R-h)^2}}$; 4) $\sqrt{G \frac{(R+h)^2}{\mu}}$.

13. Вторая космическая скорость вычисляется по формуле:

1) $\sqrt{2gR}$; 2) \sqrt{gR} ; 3) $\sqrt{G \frac{\mu}{(R-h)^2}}$; 4) $\sqrt{G \frac{(R+h)^2}{\mu}}$.

14. Из пружинного пистолета выстрелили вертикально вверх. Найти высоту на которую поднимется пуля массой 20г, если пружина жесткостью 200Н/м перед выстрелом была сжата на 10 см:

1) 2м; 2) 10м; 3) 5м; 4) 70см.

15. Сила гравитационного взаимодействия вычисляется по формуле:

1) $F = G \frac{m_1 m_2}{R^2}$; 2) $F = G \frac{m_1 m_2}{R}$; 3) $F = G \frac{m^2}{R}$; 4) $F = G \frac{m_1 m_2}{R^3}$.

16. Сравните гравитационную и инертную массы тел:

- 1) Инертной массы не существует;
- 2) Они эквивалентны;
- 3) Гравитационная масса больше инертной;
- 4) Гравитационная масса меньше инертной.

17. Потенциальная энергия гравитационного взаимодействия двух материальных точек массами m_1 и m_2 находящихся на расстоянии r друг от друга равна:

1) $\Pi = G \frac{m_1 m_2}{r}$; 2) $\Pi = \frac{m_1 m_2}{r^2}$; 3) $\Pi = -G \frac{m_1 m_2}{r}$; 4) $\Pi = G \frac{m_1 m_2}{r^2}$.

Тема 5. Механика твердого тела.

Базовый уровень: тесты 1 – 8
Повышенный уровень тесты 9 - 12

1. Каков физический смысл момента инерции абсолютно твердого тела?

- 1) мера инертности тела при вращательном движении;
- 2) мера инертности тела при поступательном движении;
- 3) мера гравитационных свойств тела при поступательном движении;
- 4) инерция тела в данный момент времени.

2. Каковы единицы измерения момента инерции?

- 1) $\text{кг} \cdot \text{м}^2$;
- 2) $\text{кг} \cdot \text{м} \cdot \text{с}^{-2}$;
- 3) $\text{кг} \cdot \text{м} \cdot \text{с}$;
- 4) $\text{кг} \cdot \text{м} \cdot \text{с}^{-2}$.

3. Теорема Штейнера выражает момент инерции...

- 1) тела относительно оси, проходящей через центр масс;
- 2) тела относительно любой оси, параллельной оси, проходящей через центр масс;
- 3) системы тел;
- 4) тела относительно любой оси, перпендикулярной оси, проходящей через центр масс.

4. Какое выражение соответствует теореме Гюйгенса-Штейнера?

- 1) $I = I_c + md^2$;
- 2) $I = I_c + m^2 d$;
- 3) $I = I_c + md$;
- 4) $I = I_c^2 + md$

5. Момент инерции однородного цилиндра радиуса R , массой m относительно оси OO' равен (v - линейная скорость обода):

- 1) $\frac{3mR^2}{2}$;
- 2) $\frac{mR^2}{2}$;
- 3) mVR ;
- 4) $\frac{5mR^2}{2}$.

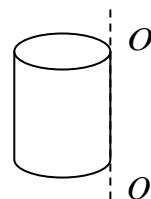

6. Основной закон динамики вращательного движения выражается уравнением:

- 1) $\vec{F} dt = m d\vec{v}$;
- 2) $\vec{M} dt = d(I\vec{\varphi})$;
- 3) $I \frac{d\vec{\omega}}{dt} = \vec{M}$;
- 4) $\vec{F} = m \frac{d\vec{\omega}}{dt}$.

7. Масса цилиндра m , радиус - R . Какое угловое ускорение относительно оси цилиндра сообщит диску сила \vec{F} ?

- 1) $\frac{FR}{2m}$;
- 2) $\frac{F}{mR}$;
- 3) $\frac{2F}{mR}$;
- 4) $\frac{3F}{2mR}$.

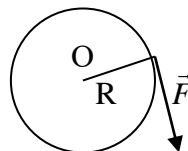

8. Модуль момента пары сил ($\vec{F}_1 = -\vec{F}_2$) относительно точки A равен:

- 1) $F_1 d_1$;
 - 2) $F_1 d_2$;
 - 3) $F_2 d_3$;
-

4) $F_1 d_1^2$.

9. Кинетическая энергия катящегося без скольжения шара равна:

1) $\frac{mV^2}{2}$; 2) $\frac{I\omega^2}{2}$; 3) $\frac{mV^2}{2} + \frac{I\omega^2}{2}$; 4) $\frac{I\omega^2}{2}$.

10. Шар скатывается без скольжения с наклонной плоскости высотой 1 м . Скорость поступательного движения центра шара равна:

1) $7,43\text{ м/с}$; 2) $4,37\text{ м/с}$; 3) $3,74\text{ м/с}$; 4) $4,12\text{ м/с}$.

11. Деревянный и стальной цилиндры одинакового размера скатываются с наклонной плоскости. Который из них скатится быстрее?

- 1) деревянный; 2) стальной; 3) одновременно.

12. Сплошной и полый цилиндры одинаковой массы и одинакового внешнего размера скатываются с наклонной плоскости. Который из них скатится быстрее?

- 1) сплошной; 2) полый; 3) одновременно.

Тема 6. Механические колебания и волны.

Базовый уровень: тесты 1 –10

Повышенный уровень тесты 11 - 15

1. При увеличении массы математического маятника его частота:

- 1) убывает; 2) возрастает; 3) не меняется.

2. При укорачивании нити математического маятника его частота:

- 1) убывает; 2) возрастает; 3) не меняется.

3. Что называется физическим маятником?

1. Твердое тело, подвешенное на неподвижной горизонтальной оси в поле тяготения;
2. Материальная точка, подвешенная на невесомой нерастяжимой нити в поле тяготения;
3. Твердое тело, подвешенное на невесомой нерастяжимой нити в поле тяготения;
4. Любое твердое тело, способное совершать колебания относительно неподвижной точки, не совпадающей с его центром инерции.

4. Что называется приведенной длиной физического маятника?

1. Длина всего маятника;
2. Длина математического маятника, период колебаний которого равен периоду колебаний физического маятника;
3. Длина математического маятника;
4. 1/2 длины математического маятника.

5. Как определяется период колебаний физического маятника?

1) $T = 2\pi\sqrt{\frac{J + a^2 m}{mgl}}$; 2) $T = \pi\sqrt{\frac{J}{mgl}}$; 3) $T = 2\pi\sqrt{\frac{J}{mgl}}$; 4) $T = 2\sqrt{\frac{J}{mgl}}$.

6. В каких случаях можно пользоваться формулой $T = 2\pi\sqrt{\frac{l}{g}}$?

- 1) Во всех;
- 2) Когда амплитуда колебания маятника мала;

- 3) При переменной длине маятника;
- 4) Когда фаза колебаний не изменяется.

7. Какие колебания называются вынужденными?

- 1) Если на систему действует внешняя, периодически зависящая от времени сила;
- 2) Система, совершающая колебания под действием внешней, но не периодической силы;
- 3) Система, выведенная из положения равновесия и предоставленная самой себе;
- 4) Система, совершающая колебания в поле тяготения.

8. Как записывается уравнение вынужденных колебаний с учетом сил сопротивления в системе?

- 1) $\ddot{x} + 2\beta\dot{x} + \omega_0^2 x = f(t)$;
- 2) $\ddot{x} + 2\beta\dot{x} + \omega_0^2 x = 0$;
- 3) $\ddot{x} + \dot{x} + \omega_0^2 x = f(t)$;
- 4) $\ddot{x} + 2\beta\dot{x} + \omega_0 x = 0$.

9. Что называется временем релаксации колебаний?

- 1) Это промежуток времени, за который колебания полностью затухают;
- 2) Это время, в течение которого частота колебаний остается постоянной;
- 3) Это промежуток времени, за который амплитуда колебаний убывает в e раз;
- 4) Это время установления неизменной амплитуды колебаний.

10. Механический резонанс состоит в том, что амплитуда

- 1) вынужденных колебаний резко возрастает при приближении частоты вынуждающей силы к частоте, равной или близкой собственной частоте колебательной системы;
- 2) вынужденных колебаний резко уменьшается при приближении частоты вынуждающей силы к частоте, равной или близкой собственной частоте колебательной системы;
- 3) собственных колебаний равна амплитуде вынужденных колебаний.

11. Волной называется...

- 1) Периодический процесс, распространяющийся во времени и пространстве;
- 2) Периодический процесс, распространяющийся во времени;
- 3) Периодический процесс, распространяющийся в пространстве;
- 4) Периодическое возмущение волнового фронта.

12. Волны называются поперечными, если...

- 1) Смещение частиц, колеблющейся среды, происходит в направлении движения волн;
- 2) Волновой фронт перпендикулярен волновой поверхности;
- 3) Волновой фронт перпендикулярен нормали к волновой поверхности;
- 4) Смещение частиц, колеблющейся среды, происходит в направлении, перпендикулярном направлению движения волны.

13. Каким общим свойством обладают волны?

- 1) Перенос вещества без переноса энергии;
- 2) Перенос энергии без переноса вещества;
- 3) Переносят вещество и энергию;
- 4) Среди ответов нет правильного.

14. Какая волна называется стоячей?

- 1) Волна, возникающая в результате наложения двух волн, распространяющихся во взаимно противоположных направлениях;
- 2) Волна, локализованная в пространстве;
- 3) Волна, с неизменным во времени волновым фронтом;
- 4) Волна, возникающая в результате наложения двух волн, распространяющихся во взаимно противоположных направлениях и удовлетворяющих условиям: частоты волн одинаковы, амплитуды являются одинаковыми функциями координат.

15. Найти длину стоячей волны.

- 1) $\lambda=L$;
- 2) $\lambda=2L$;
- 3) $\lambda=L/2$;
- 4) $\lambda=L/4$.

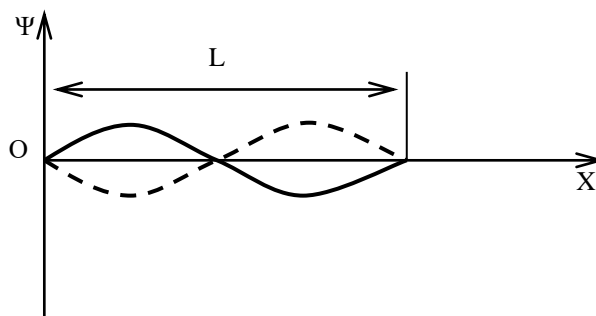

Тема 7. Элементы механики жидкости и газа.

Базовый уровень: тесты 1 – 4

Повышенный уровень тесты 5 - 6

1. Уравнение неразрывности для несжимаемой жидкости имеет вид:

$$1) \frac{S_1}{S_2} = \frac{V_2}{V_1}; \quad 2) \frac{S_1}{S_2} = \frac{V_1}{V_2}; \quad 3) \frac{S_1}{V_1} = \frac{S_2}{V_2}; \quad 4) \frac{S_1}{S_2} = \frac{V_1^2}{V_2^2}.$$

2. Уравнение Бернулли имеет вид:

$$1) SV = const;$$

$$2) \frac{\rho V^2}{2} + \rho gh + p = const;$$

$$3) \frac{4}{3} \pi r^3 \rho g = \frac{4}{3} \pi r^3 \rho' g + 6\pi \eta r V;$$

$$4) pV = const.$$

3. Формула Торричелли имеет вид:

$$1) V = \frac{\Delta p}{4\eta l} (R^2 - r^2);$$

$$2) \frac{\rho V^2}{2} + \rho gh + p = const;$$

$$3) V = \sqrt{2gh};$$

$$4) V = 2gh.$$

4. Формула Пуазейля имеет вид:

$$1) V = \frac{\Delta p}{4\eta l} (R^2 - r^2);$$

$$2) \frac{\rho V^2}{2} + \rho gh + p = const;$$

- 3) $V = \sqrt{2gh}$;
 4) $V = 2gh$.

5. Формула Стокса имеет следующий вид

- 1) $P + \frac{\rho v^2}{2} + pgh = const$;
 2) $F = 6\pi\eta R\rho$;
 3) $F = 6\pi \cdot Rv$;
 4) $V = \frac{\pi R^4 t \Delta p}{8l\eta}$.

6. Число Рейнольдса равно:

- 1) $V = \frac{\pi R^4 t \Delta p}{8l\eta}$; 2) $R = \frac{Dv\rho}{\eta}$; 3) $P - \frac{\rho g^2}{2} + vh = const$; 4) $R = \frac{Dv\rho}{2\pi\eta}$.

Тема 8. Основы МКТ

Базовый уровень: тесты 1 – 18

Повышенный уровень тесты 19 - 25

1. Укажите основные положения МКТ:

- 1) во всех агрегатных состояниях вещества существует диффузия атомов и молекул;
- 2) все физические свойства веществ зависят от их внутреннего строения;
- 3) все тела состоят из атомов или молекул, которые непрерывно движутся и взаимодействуют между собой;
- 4) внешняя форма тела объясняется его внутренним строением.

2. Что представляет собой число Авогадро?

- 1) число атомов в одном моле вещества;
- 2) число структурных единиц в одном моле вещества;
- 3) число атомов в одной молекуле;
- 4) число атомов или молекул в 1м^3 вещества.

3. Что такое относительная атомная масса?

- 1) масса любого атома относительно 1/12 массы изотопа углерода-12;
- 2) масса одного атома, выраженная в кг;
- 3) масса любого атома относительно массы атома углерода;
- 4) масса атома относительно массы молекулы вещества.

4. Как найти массу одной молекулы?

- 1) $m_0 = M \cdot N_A$; 2) $m_0 = M \cdot n$; 3) $m_0 = \frac{M}{V}$; 4) $m_0 = \frac{M}{N_A}$.

5. Основное уравнение МКТ имеет вид?

- 1) $p = \frac{1}{3} nm_0 V^2$; 2) $p = nkT$; 3) $\frac{pV}{T} = const$; 4) 1) $pV = \nu RT$.

6. Какое из приведенных уравнений выражает условия протекания изотермического процесса в термодинамической системе? В приведенных уравнениях используются следующие обозначения: p , V , T – соответственно давление, объем, температура, Q – количество теплоты:

- 1) $T = const$; 2) $V = const$; 3) $p = const$; 4) $Q = 0$.

7. Какое из приведенных уравнений выражает условия протекания изобарного процесса в термодинамической системе? В приведенных уравнениях используются следующие обозначения: p , V , T – соответственно давление, объем, температура, Q – количество теплоты:

- 1) $T = \text{const}$; 2) $V = \text{const}$; 3) $p = \text{const}$; 4) $Q = 0$.

8. Как меняется внутренняя энергия газа данной массы в изотермическом процессе?

- 1) остается постоянной;
 2) растет с ростом объема;
 3) растет с ростом давления;
 4) нет правильного ответа.

9. Как меняется внутренняя энергия газа данной массы в изохорном процессе?

- 1) растет с ростом давления;
 2) уменьшается с ростом давления;
 3) не изменяется;
 4) не подлежит определению.

10. От чего зависит температура идеального газа?

- 1) от его объема;
 2) от его давления;
 3) от кинетической энергии поступательного движения молекул;
 4) от потенциальной энергии молекул.

11. Даны три равновесных распределения молекул газа по абсолютным значениям скоростей. Что можно сказать о температурах газа?

- 1) $T_1 > T_2 > T_3$;
 2) $T_1 < T_2 < T_3$;
 3) $T_1 < T_2 > T_3$;
 4) $T_1 > T_2 < T_3$.

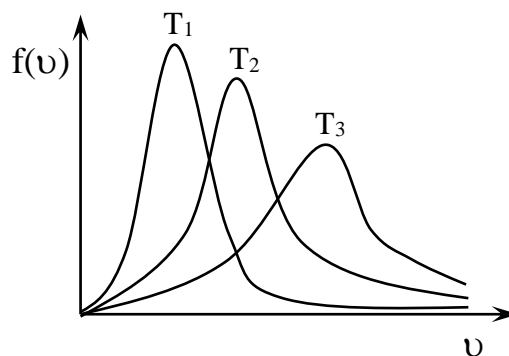

12. На рисунках представлены максвелловские функции распределения молекул газа по абсолютным скоростям. Укажите, на каком рисунке правильно показано положение средней квадратичной скорости $\langle v_{кв} \rangle$, если кроме $\langle v_{кв} \rangle$ на рисунках приведены положения наиболее вероятной $v_е$ и средней арифметической $\langle v \rangle$ скоростей:

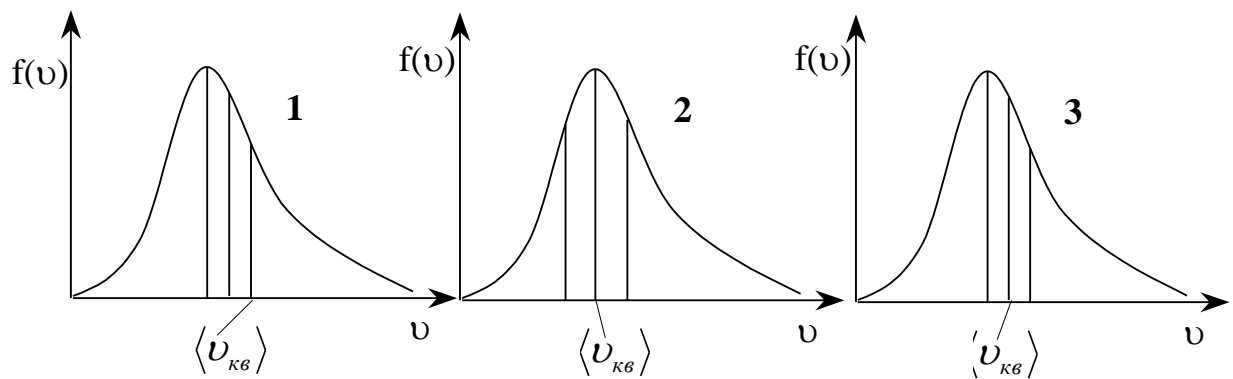

- 1) 3; 2) 2; 3) 1;
 4) из этих рисунков определить нельзя.

13. На рисунке изображены две функции распределения молекул идеального газа по абсолютным значениям скоростей при различных температурах T_1 и T_2 . Указать, как соотносятся между собой

площади под кривыми, т.е. величины $S = \int_0^{\infty} f(v)dv$:

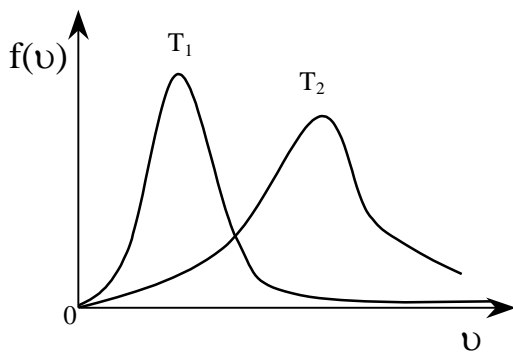

- 1) $S_1 = S_2$
 2) $S_1 > S_2$;
 3) $S_1 < S_2$;
 4) $\frac{S_1}{S_2} = \frac{T_1}{T_2}$.

14. Сколько и каких степеней свободы имеет молекула одноатомного газа?

- 1) 3 вращательных;
 2) 3 поступательных и 3 вращательных;
 3) 1 поступательную и 1 вращательную;
 4) 3 поступательных.

15. Сколько и каких степеней свободы имеет жёсткая молекула двухатомного газа?

- 1) 2 поступательных и 2 вращательных;
 2) 3 поступательных и 2 вращательных;
 3) 3 поступательных и 3 вращательных;
 4) 2 поступательных и 2 вращательных.

16. Сколько и каких степеней свободы имеет жёсткая молекула трехатомного газа?

- 1) 3 поступательных и 2 вращательных;
 2) 2 поступательных и 2 вращательных;
 3) 3 поступательных и 3 вращательных;
 4) 2 поступательных и 3 вращательных.

17. Сколько и каких степеней свободы имеет жёсткая молекула четырехатомного газа?

- 1) 3 поступательных и 3 вращательных;
 2) 3 поступательных и 4 вращательных;
 3) 4 поступательных и 3 вращательных;
 4) 4 поступательных и 4 вращательных.

18. Согласно теореме о равномерном распределении энергии по степеням свободы молекулы на одну степень свободы приходится энергия (k – постоянная Больцмана, T – абсолютная температура, i – число степеней свободы, R – молярная газовая постоянная):

- 1) $\frac{i}{2} kT$; 2) $\frac{3}{2} kT$; 3) $\frac{1}{2} kT$; 4) $\frac{i}{2} RT$.

19. На основании теоремы о равномерном распределении энергии по степеням свободы среднюю энергию любой молекулы, имеющей i степеней свободы, находят по формуле (k – постоянная Больцмана, T – абсолютная температура, i – число степеней свободы, R – молярная газовая постоянная):

- 1) $\frac{1}{2} kT$; 2) $\frac{i}{2} kT$; 3) $\frac{i}{2} RT$; 4) $\frac{i+2}{2} RT$.

20. Определить, какую часть внутренней энергии молекулы кислорода O_2 составляет энергия её поступательного движения:

- 1) $\frac{1}{3}$; 2) $\frac{3}{5}$; 3) $\frac{1}{2}$; 4) $\frac{2}{5}$.

21. Определить, какую часть внутренней энергии молекулы кислорода O_2 составляет энергия её вращательного движения:

- 1) $\frac{2}{5}$; 2) $\frac{3}{5}$; 3) $\frac{1}{3}$; 4) $\frac{1}{2}$.

22. Найти работу, совершаемую идеальным газом в результате процесса, изображенного на рисунке:

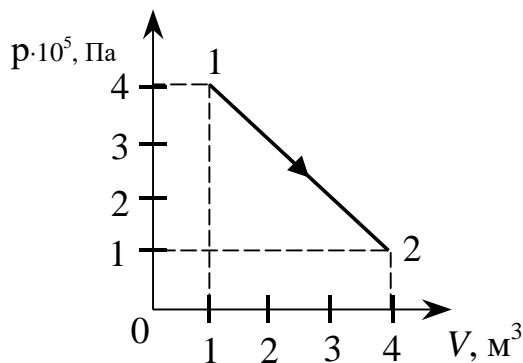

- 1) 0,9 МДж;
2) 0,75 МДж;
3) 0,45 МДж;
4) 0,3 МДж.

23. Плотность некоторого газа $0,06 \text{ кг/м}^3$, средняя квадратичная скорость его молекул 500 м/с . Найти давление, оказываемое газом на стенки сосуда:

- 1) 10 кПа; 2) 15 кПа; 3) 7,5 кПа; 4) 5 Па.

24. Идеальный газ при давлении 300 Па и температуре 300 К занимает объём $0,831 \text{ м}^3$. Найти число молей этого газа:

- 1) 0,1; 2) 1; 3) 10; 4) 100.

25. В сосуде объёмом 3 литра находится кислород при давлении $0,2 \text{ МПа}$. Чему равна суммарная кинетическая энергия поступательного движения молекул кислорода?

- 1) 3,0 кДж; 2) 0,9 кДж; 3) 1,5 кДж; 4) 1,8 кДж.

Тема 9. Основы термодинамики.

Базовый уровень: тесты 1 – 10

Повышенный уровень тесты 11 - 14

1. Из начального состояния (p_1, V_1) идеальный газ расширяется до объёма V_2 . Расширение может происходить изобарически (а), изотермически (б) и адиабатически (в). В каком случае конечная температура (T_2) будет наибольшей (max)?

- 1) температура T_2 одинакова во всех трёх случаях;
- 2) б – max;
- 3) в – max;
- 4) а – max.

2. Из начального состояния (p_1, V_1) идеальный газ расширяется до объёма V_2 . Расширение может происходить изобарически (а), изотермически (б) и адиабатически (в). В каком случае конечная температура (T_2) будет наименьшей (min)?

- 1) б – min;
- 2) в – min;
- 3) а – min;
- 4) температура T_2 одинакова во всех трёх случаях.

3. На диаграмме изображены зависимости объёма V от температуры T при изобарном нагревании трёх газов: кислорода, гелия и углекислого газа. Массы газов одинаковы, все три газа находятся под одним и тем же давлением. Определить соответствие между графиками и указанными газами. Молярные массы кислорода, гелия и углекислого газа равны соответственно 32 кг/кмоль, 4 кг/кмоль и 44 кг/кмоль:

1) а – O_2 ; б – He; в – CO_2 ;

2) а – He; б – O_2 ; в – CO_2 ;

3) а – He; б – CO_2 ; в – O_2 ;

4) а – CO_2 ; б – O_2 ; в – He.

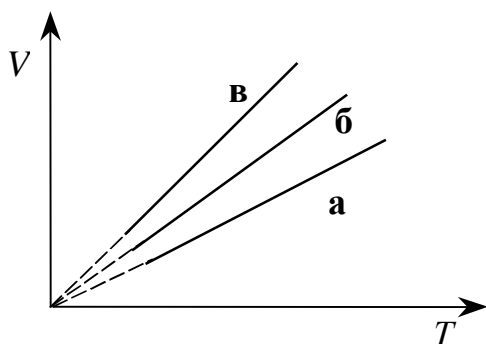

4. Что называется Удельной теплоемкостью тела?

- 1) энергия, необходимая для нагревания единицы массы вещества на один градус;
- 2) энергия, необходимая для нагревания вещества на один градус;
- 3) энергия, необходимая для нагревания единицы массы вещества;
- 4) количество теплоты, переданное единице массы вещества.

5. Чему равна теплоемкость идеального газа при адиабатическом процессе?

- 1) $C = 1$; 2) $C = 0$; 3) $C = \infty$; 4) $C = \gamma$.

6. Укажите уравнение Р.Майера:

- 1) $C_p = C_v + \gamma$; 2) $C_p = C_v - R$; 3) $C_v = C_p + R$; 4) $C_p = C_v + R$.

7. Математическая формул первого закона термодинамики для изотермического процесса имеет вид:

- 1) $Q = A + \Delta U$; 2) $Q = \Delta U$; 3) $Q = A$; 4) $Q = 0$.

8. Математическая формула первого закона термодинамики для изохорического процесса имеет вид:

- 1) $Q = A + \Delta U$; 2) $Q = \Delta U$; 3) $Q = A$; 4) $Q = 0$.

9. Какое повышение температуры изобарическое или изохорическое требует большего количества теплоты?

- 1) одинаковое;
2) изобарическое больше;
3) изохорическое больше;
4) нет правильного ответа.

10. Является ли работа в термодинамике функцией состояния системы?

- 1) нет;
2) зависит от вида процесса;
3) является;
4) может да, а может нет.

11. Найти отношение удельных теплоемкостей C_p/C_v для кислорода.:

- 1) 1,7; 2) 1,6; 3) 1,4; 4) 1,8.

12. Второе начало термодинамики:

- 1) количество теплоты, сообщаемое системе, затрачивается на приращение внутренней энергии системы и совершение системой работы;
2) невозможны такие процессы, единственным конечным результатом которых был бы переход теплоты от менее нагретого тела к более нагретому;
3) невозможен вечный двигатель второго рода, который получал бы теплоту от нагревателя и полностью превращал ее в работу;
4) второй и третий ответы верны.

13. Какая формула является определением энтропии?

- 1) $dS = \frac{A}{T}$; 2) $dS = \frac{dQ}{T}$; 3) $dS = \frac{dQ}{dT}$; 4) $dS = \frac{dU}{dT}$.

14. Как максимально увеличить коэффициент полезного действия идеальной тепловой машины, работающей по циклу Карно?

- 1) увеличить температуру нагревателя;
2) уменьшить температуру холодильника;
3) увеличить температуру нагревателя и уменьшить температуру холодильника;
4) изменить невозможно.

Тема 10. Электростатика

Базовый уровень: тесты 1 – 30

Повышенный уровень тесты 31 - 42

1. От водяной капли, обладающей электрическим зарядом $+2e$, отделилась маленькая капля с зарядом $-3e$. Каким стал электрический заряд оставшейся части капли?

- 1) $-e$; 2) $-5e$; 3) $+5e$; 4) $+e$.

2. Два точечных электрических заряда на расстоянии R взаимодействуют в вакууме с силой F . Как изменится сила взаимодействия этих зарядов на том же расстоянии R в среде с диэлектрической проницаемостью ϵ ?

- 1) не изменится;
- 2) увеличится в ε раз;
- 3) уменьшится в ε раз;
- 4) уменьшится в ε^2 раз.

3. При каких условиях два одинаковых заряженных квадрата площадью 1 м^2 (a - сторона квадрата), находящихся на расстоянии r друг от друга можно считать точечными зарядами?

- 1) ни при каких;
- 2) всегда;
- 3) если $a \ll r$;
- 4) если $a \gg r$.

4. Принцип действия электроскопа связан:

- 1) с взаимодействием разноименных зарядов;
- 2) с взаимодействием одноименных зарядов;
- 3) с взаимодействием только положительных зарядов;
- 4) с взаимодействием только отрицательных зарядов.

5. Можно ли поделить заряд тела на части?

- 1) да, всегда;
- 2) заряд не делится на части;
- 3) заряд нельзя разделить, если он равен элементарному заряду;
- 4) заряд делится на части, если он кратен элементарному заряду.

6. Сравните между собой по модулю и направлению силы кулоновского взаимодействия пары закрепленных проводящих тел, заряженными одинаковыми по величине одноименными зарядами и пары таких же тел, расположенных на том же расстоянии друг от друга, если они заряжены такими же по модулю, но разноименными зарядами:

- 1) силы всегда одинаковы по модулю и одинаково направлены;
- 2) в первом случае сила больше;
- 3) во втором случае сила больше;
- 4) силы всегда равны по модулю и противоположны по направлению.

7. Какое из выражений определяет закон Кулона в системе СИ?

$$1) F = \frac{q_1 q_2}{\varepsilon r^2} \quad 2) F = \frac{q_1 q_2}{4\pi\varepsilon\varepsilon_0 r^2} \quad 3) \vec{F} = q\vec{E} \quad 4) \vec{E} = -\text{grad}\varphi$$

8. Какое направление принято за направление вектора напряженности электрического поля?

- 1) направление вектора силы, действующей на точечный положительный заряд;
- 2) направление вектора силы, действующей на точечный отрицательный заряд;
- 3) направление вектора скорости положительного точечного заряда;
- 4) направление вектора скорости отрицательного точечного заряда.

9. Электростатическое поле можно обнаружить по силе, действующей на:

- 1) прямой проводник с током;
- 2) замкнутый контур с током;
- 3) неподвижный заряд;
- 4) массу.

10. Проволока, согнутая в форме окружности радиуса R , равномерно заряжена зарядом q . Напряженность электрического поля E в центре круга равна:

$$1) E = 0; \quad 2) E = \infty; \quad 3) E = \frac{q}{4\pi\varepsilon_0 R^2}; \quad 4) E = \frac{q}{4\pi\varepsilon_0 R}$$

11. Проволока, согнутая в форме окружности радиуса R , равномерно заряжена зарядом q . Потенциал φ в центре круга равен:

- 1) $\varphi = 0$; 2) $\varphi = \frac{q}{4\pi\epsilon_0 R}$; 3) $\varphi = \frac{q}{4\pi\epsilon_0 R^2}$; 4) $\varphi = \infty$.

12. Напряженность поля бесконечной равномерно заряженной по поверхности плоскости:

- 1) убывает обратно пропорционально расстоянию от плоскости до точки наблюдения;
- 2) убывает обратно пропорционально квадрату расстояния от плоскости до точки наблюдения;
- 3) остается при удалении от плоскости неизменной;
- 4) возрастает прямо пропорционально расстоянию от плоскости до точки наблюдения.

13. Напряженность поля, созданного шаром радиуса R , равномерно заряженным по объему, меняется при удалении от центра шара по закону, описываемому графиком:

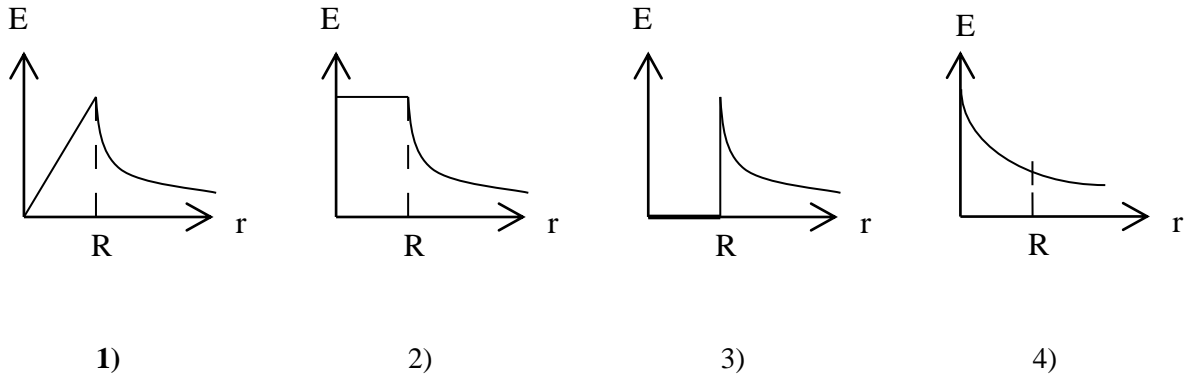

14. Какое электрическое поле называется однородным полем?

- 1) поле, созданное электрическими зарядами одного знака;
- 2) поле, созданное равным количеством положительных и отрицательных электрических зарядов;
- 3) поле, в каждой точке которого вектор напряженности имеет одинаковое направление;
- 4) поле, в каждой точке которого вектор напряженности имеет одинаковый модуль и направление.

15. В каком из перечисленных ниже случаев электрическое поле можно считать однородным?

- 1) поле точечного заряда;
- 2) поле двух равных по модулю и противоположных по знаку точечных зарядов;
- 3) поле заряженного шара;
- 4) поле между двумя заряженными пластинами плоского конденсатора.

16. Напряженность электростатического поля внутри проводящей сферы, равномерно заряженной по поверхности:

- 1) равна нулю;
- 2) убывает обратно пропорционально квадрату расстояния от центра сферы до точки наблюдения;
- 3) возрастает прямо пропорционально расстоянию от центра сферы до точки наблюдения;
- 4) остается постоянной и равной напряженности сферы на ее поверхности.

17. Две параллельные большие пластины зарядили с поверхностной плотностью заряда σ^- и σ^+ . Чему равны напряженности полей?

- 1) $E_B=0$; $E_A= E_C= \frac{\sigma}{\epsilon_0}$; 2) $E_A=E_C=0$; $E_B= \frac{\sigma}{\epsilon_0}$;
- 3) $E_A=E_C= \frac{\sigma}{2\epsilon_0}$; $E_B= \frac{\sigma}{\epsilon_0}$; 4) $E_A=E_B=E_C= \frac{\sigma}{\epsilon_0}$.

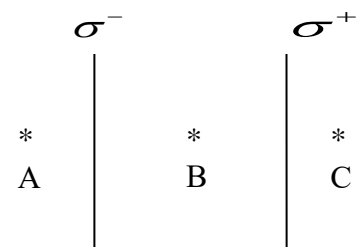

18. Напряженность электрического поля на расстоянии 5см от поверхности заряженной сферы радиусом 10см равна 36В/м. Какова напряженность поля на расстоянии 30см от центра сферы?

- 1) 4В/м; 2) 6В/м; 3) 1В/м; 4) 9В/м.

19. Электрический заряд q_1 находится в электрическом поле заряда q_2 . От чего зависит напряженность электрического поля заряда q_2 в точке пространства, в которую помещен заряд q_1 ?

- 1) только от заряда q_2 ;
 2) только от заряда q_1 ;
 3) от заряда q_2 и расстояния между зарядами q_1 и q_2 ;
 4) от заряда q_1 и расстояния между зарядами q_1 и q_2 .

20. Проволока, согнутая в форме полукруга (О – центр окружности) равномерно заряжена зарядом $(-q)$. Определить направление напряженности электрического поля в точке О:

- 1) 1;
 2) 2;
 3) 3;
 4) 4.

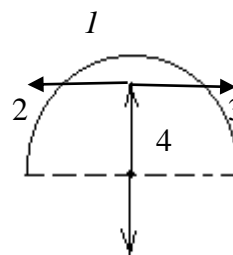

21. Поток вектора напряжённости электростатического поля в вакууме сквозь любую замкнутую поверхность...

- 1) пропорционален алгебраической сумме зарядов, заключённых внутри этой поверхности;
 2) пропорционален произведению зарядов, заключённых внутри этой поверхности;
 3) пропорционален отношению зарядов, заключённых внутри этой поверхности;
 4) пропорционален сумме модулей зарядов, заключённых внутри этой поверхности.

22. Поток вектора напряженности электрического поля в вакууме через замкнутую поверхность пропорционален заряду, окруженному этой поверхностью, в силу:

- 1) замкнутости линий напряженности электростатического поля;
 2) того, что линии напряженности электростатического поля начинаются и заканчиваются на зарядах;
 3) дискретности заряда;
 4) вихревого характера электростатического поля.

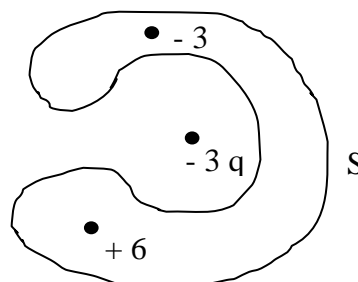

23. Поток вектора напряженности электрического поля

$\oint_S \vec{E}_n dS$ через поверхность S равен:

- 1) нулю;
 2) $-3q/\epsilon_0$;
 3) $+3q/\epsilon_0$;
 4) $+12q/\epsilon_0$.

24. Заряд q перемещается около бесконечной, равномерно заряженной плоскости с поверхностной плотностью заряда σ (заряд и пластина одноименно заряжены) из точки A в точку B . При этом силы поля производят работу, равную:

- 1) $\frac{q\sigma}{4\pi\epsilon_0} \left(\frac{1}{r_1} - \frac{1}{r_2} \right)$; 2) $\frac{q\sigma}{2\pi\epsilon_0} \ln \frac{r_2}{r_1}$; 3) $\frac{q\sigma}{2\epsilon_0} (r_2 - r_1)$; 4) нулю.

25. Заряд q переносят из точки A в точку B электростатического поля, созданного точечным зарядом Q (заряды одноименные) по разным траекториям. Какое соотношение между работами поля по переносу заряда справедливо?

- 1) $A_1 > A_2 > A_3$;
 2) $A_1 < A_2 < A_3$;
 3) $A_1 = A_2 = A_3 = 0$;
 4) $A_1 = A_2 = A_3 \neq 0$.

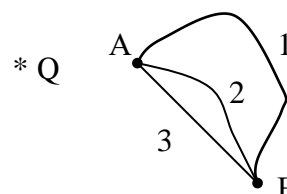

26. Какая физическая величина определяется отношением потенциальной энергии электрического заряда в электрическом поле к заряду?

- 1) потенциал электрического поля;
 2) напряженность электрического поля;
 3) электрическое напряжение;
 4) емкость.

27. Потенциал φ и напряженность электрического поля E в точке O равны:

- 1) $\varphi = 0, E = 0$;
 2) $\varphi = 0, E = \frac{q}{2\pi\epsilon_0 a^2}$;
 3) $E = 0, \varphi = \frac{\sqrt{2}q}{\pi\epsilon_0 a}$;
 4) $E = \frac{q}{2\pi\epsilon_0 a^2}, \varphi = \frac{\sqrt{2}q}{\pi\epsilon_0 a}$.

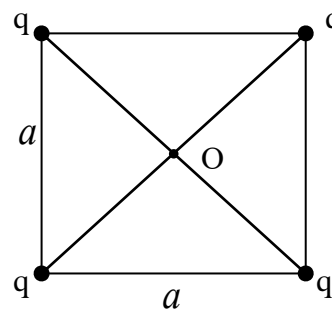

28. Потенциал электрического поля на поверхности металлической заряженной сферы радиусом 10см равен 4В. Каковы значения потенциала электрического поля φ_1 на расстоянии 5см от центра сферы и φ_2 на расстоянии 20см от центра сферы?

- 1) $\varphi_1 = 4В, \varphi_2 = 2В$;
 2) $\varphi_1 = 1В, \varphi_2 = 16В$;
 3) $\varphi_1 = 2В, \varphi_2 = 8В$;
 4) $\varphi_1 = 8В, \varphi_2 = 2В$.

29. Что называется эквипотенциальной поверхностью?

- 1) геометрическое место точек, имеющих одинаковый потенциал;
 2) геометрическое место точек, потенциал которых равен нулю;
 3) геометрическое место точек, заряды в которых равны между собой.

30. Укажите **неправильный** ответ. Связь потенциала φ с напряженностью электрического поля имеет вид:

- 1) $\vec{E} = -grad\varphi$;

2) $\vec{E} = -\nabla\varphi$;

3) $\varphi_1 - \varphi_2 = \int_1^2 E_l dl$;

4) $\vec{E} = \vec{i} \frac{\partial\varphi}{\partial x} + \vec{j} \frac{\partial\varphi}{\partial y} + \vec{k} \frac{\partial\varphi}{\partial z}$, где $\vec{i}, \vec{j}, \vec{k}$ - единичные орты прямоугольной системы.

31. Какую работу совершили силы электростатического поля при перемещении заряда 2Кл из точки с потенциалом 20В в точку с потенциалом 0В?

- 1) 40Дж; 2) 20Дж; 3) 10Дж; 4) 0Дж.

32. В каком случае работа при перемещении электрического заряда в электрическом поле равна нулю?

- 1) при перемещении заряда вдоль силовой линии;
 2) при перемещении по любой траектории в однородном электрическом поле;
 3) при перемещении по любой траектории в поле точечного заряда;
 4) при перемещении по любой замкнутой траектории в любом электростатическом поле.

33. Потенциал поля точечного диполя ($\ell \ll r$) в точке А равен:

- 1) нулю;
 2) $p/4\pi\epsilon_0 r$;
 3) $q\ell/4\pi\epsilon_0 r^2$;
 4) $p/4\pi\epsilon_0 r^3$.

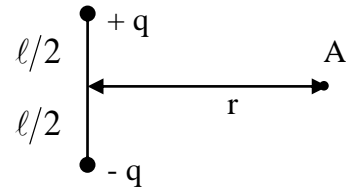

(p - электрический момент диполя).

34. Потенциал поля точечного диполя ($\ell \ll r$) в точке А равен:

- 1) нулю;
 2) $2p/4\pi\epsilon_0 r^3$;
 3) $q\ell/4\pi\epsilon_0 r^2$;
 4) $p/4\pi\epsilon_0 r^2$.

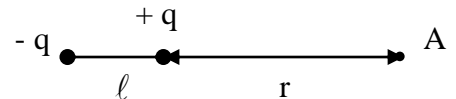

(p - электрический момент диполя).

35. На диполь, который находится в однородном электрическом поле \vec{E} (момент диполя \vec{p} составляет угол 30° с вектором \vec{E}) действует вращающий момент, модуль которого равен:

- 1) pE ; 2) $pE/2$; 3) $2pE$; 4) $pE \cdot \cos 30^\circ$

36. Как ведет себя диполь в электрическом поле, изображенном на рисунке?

- 1) поворачивается по полю;
 2) поворачивается по полю и втягивается вправо;
 3) поворачивается по полю и втягивается влево;
 4) не реагирует на поле.

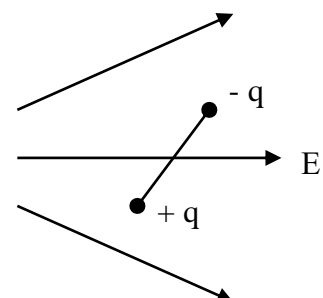

37. Размерность Кл/В определяет величину...
- 1) электроёмкости;
 - 2) напряжённости электрического поля;
 - 3) электрической постоянной;
 - 4) диэлектрической проницаемости.
38. Плоский конденсатор зарядили, отключили от источника и увеличили расстояние между обкладками в два раза. Напряженность электрического поля между обкладками при этом:
- 1) не изменилась;
 - 2) уменьшилась в два раза;
 - 3) увеличилась в два раза;
 - 4) увеличилась в четыре раза.
39. Расстояние между обкладками плоского конденсатора уменьшили в два раза, не отключая источник. При этом напряженность электрического поля между обкладками:
- 1) не изменилась;
 - 2) увеличилась в два раза;
 - 3) уменьшилась в два раза;
 - 4) увеличилась в четыре раза.
40. Разность потенциалов между обкладками плоского конденсатора, полностью заполненного диэлектриком с относительной проницаемостью ε , равна (d – расстояние между обкладками, S – площадь пластин):
- 1) $\frac{qd}{2\varepsilon\varepsilon_0S}$;
 - 2) $\frac{q\varepsilon\varepsilon_0S}{d}$;
 - 3) $\frac{qd}{\varepsilon\varepsilon_0S}$;
 - 4) $\frac{\varepsilon\varepsilon_0S}{qd}$.
41. Какова энергия электрического поля конденсатора электроёмкостью 10мкФ при напряжении 20В?
- 1) 200Дж;
 - 2) $2 \cdot 10^{-4}$ Дж;
 - 3) 100 Дж;
 - 4) $2 \cdot 10^{-3}$ Дж.
42. Конденсатор был заряжен до 20В. При разрядке конденсатора в электрической цепи выделилась энергия 0,1Дж. Какой заряд был на обкладке конденсатора?
- 1) $1 \cdot 10^{-2}$ Кл;
 - 2) 0,1Кл;
 - 3) $5 \cdot 10^{-3}$ Кл;
 - 4) $2,5 \cdot 10^{-5}$ Кл.

Тема 11. Постоянный электрический ток

Базовый уровень: тесты 1 – 12

Повышенный уровень тесты 13 - 18

1. Через сечение S за 1 с равномерно переносятся заряды $q_1 = +1$ Кл и $q_2 = -1$ Кл. Соответствующая сила тока равна:
- 1) нулю;
 - 2) 2А;
 - 3) 1А;
 - 4) -2А.

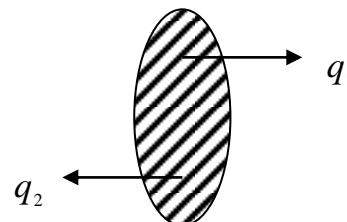

2. Через сечение S за 2с равномерно переносятся заряды $q_+ = +2$ Кл и $q_- = -6$ Кл. I – соответствующая сила тока. Укажите правильный ответ:

- 1) $I = 4 \text{ A}$, ток течет слева направо;
- 2) $I = 2 \text{ A}$, ток течет слева направо;
- 3) $I = 2 \text{ A}$, ток течет справа налево;
- 4) $I = 8 \text{ A}$, ток течет слева направо.

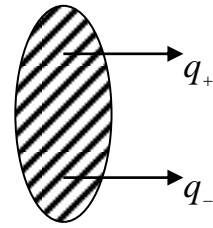

3. По однородному проводнику постоянного сечения течет постоянный ток. Зависимость потенциала $\varphi(x)$ точек проводника от координаты x при этом имеет вид:

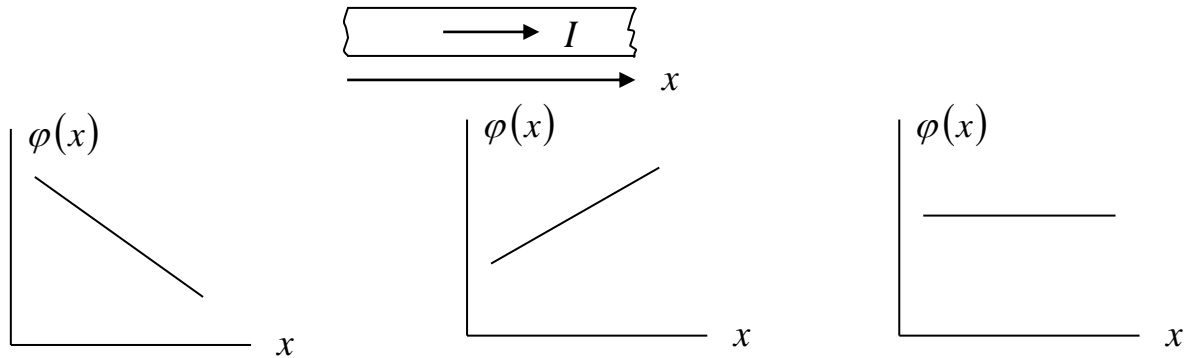

1)

2)

4) потенциал не зависит от координаты

4. Сила тока меняется со временем по линейному закону: $I = kt$ (k – константа). Какой заряд перенесен по цепи за время τ ? Укажите неправильный ответ:

1) $q = \int_0^{\tau} I(t) dt$; 2) $q = k\tau^2$; 3) $q = k\tau^2 / 2$; 4) $q = \int_0^{\tau} kt dt$.

5. Постоянный ток течет по проводнику переменного сечения. Сравните величину плотности тока в разных участках проводника:

- 1) $j_1 < j_2$;
- 2) $j_1 = j_2$;
- 3) $j_1 > j_2$.

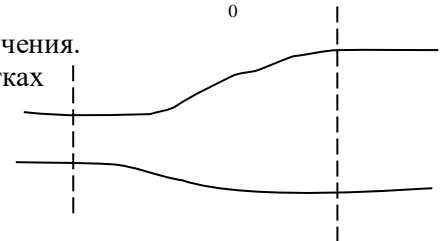

4) плотность тока неопределена

6. Электрическая проводимость проводника измеряется в ...

- 1) Ом·м;
- 2) Сименс;
- 3) Сименс·м;
- 4) Сименс/м.

7. Электрическое сопротивление проводника зависит от...

- 1) поперечного сечения и силы тока;
- 2) формы проводника и его длины;
- 3) длины, площади поперечного сечения и материала проводника;
- 4) изоляции проводника.

8. Для участка цепи, изображенного на рисунке и входящего в состав замкнутой цепи, $\varphi_1 = 5 \text{ В}$, $\varphi_2 = 10 \text{ В}$, $\varepsilon = 5 \text{ В}$. Ток в цепи течет:

- 1) слева направо;
- 2) справа налево;
- 3) ток равен нулю
- 4) ток определить нельзя

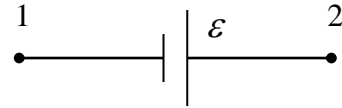

10. Постоянный ток течет по однородному проводнику переменного сечения. σ – удельная проводимость точек проводника. Укажите правильный ответ:

- 1) $\sigma_1 > \sigma_2$;
- 2) $\sigma_2 > \sigma_1$;
- 3) $\sigma_1 = \sigma_2$;
- 4) σ определить нельзя.

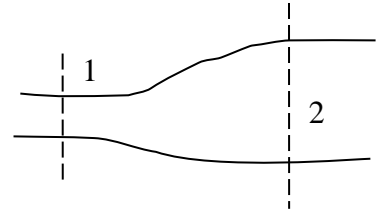

11. Закон Ома для участка цепи, содержащего ЭДС, имеет вид (укажите неправильный ответ):

- 1) $\vec{j} = \sigma(\vec{E} + \vec{E}_{cm})$, E_{cm} – напряженность электрического поля сторонних сил
- 2) $\varphi_1 - \varphi_2 = IR + \varepsilon$;
- 3) $IR = \varphi_1 - \varphi_2 + \varepsilon$.
- 4) $R = I(\varphi_1 - \varphi_2 + \varepsilon)$

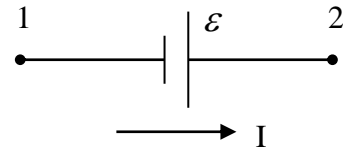

12. Второе правило Кирхгофа для контура I имеет вид:

$$I_1(R_1 + R_6) + I_2R_2 = \varepsilon_1 - \varepsilon_2$$

Как выбрано направление обхода контура?

- 1) по часовой стрелке;
- 2) против часовой стрелки;
- 3) перпендикулярно рисунку, к нам;
- 4) перпендикулярно рисунку, от нас.

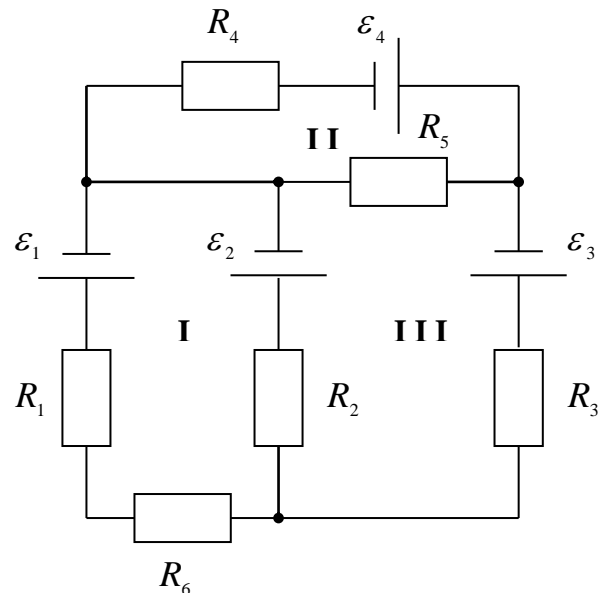

13. Электропечка со спиральми, рассчитанными на мощности P_1 и P_2 , подключена к источнику с постоянным напряжением. В каком случае она будет выделять меньшую мощность:

- 1) при последовательном включении спиралей;
- 2) при параллельном включении спиралей;
- 3) мощности при параллельном и последовательном включении будут одинаковы;
- 4) данных для ответа недостаточно.

14. Какое соотношение не описывает закон Джоуля – Ленца?

- 1) $Q = I^2 R t$; 2) $Q = \int_0^t I^2 R dt$; 3) $\vec{j} = \sigma E$; 4) $\omega = \sigma E^2$.

15. Электрические лампочки, рассчитанные на одинаковые номинальные напряжения и мощности P_1 и P_2 ($P_1 > P_2$), включили последовательно. На какой из лампочек выделяется большая мощность:

- 1) на первой;
2) на второй;
3) мощности одинаковые;
4) данных для ответа недостаточно.

16. Электронагревательный прибор подключен к источнику тока с ЭДС ε и внутренним сопротивлением r . При каком значении сопротивления R прибора полезная мощность максимальна? Каково при этом значение КПД?

- 1) $R = r$, 100%; 2) $R \rightarrow \infty$, 50%; 3) $R = r$, 50%; 4) $R \rightarrow 0$, 50%.

17. Укажите неправильный ответ. Полезная мощность источника тока равна:

- 1) $I^2 R$;
2) $(\varepsilon - I r) \cdot I$;
3) $I \cdot U$ (U – напряжение на зажимах источника);
4) $I^2 \cdot r$.

18. Носителями заряда в полупроводниках при примесной проводимости могут быть:

- 1) электроны и дырки в равных концентрациях;
2) электроны или дырки;
3) ионы;
4) куперовские электронные пары.

Тема 12. Магнитное поле

Базовый уровень: тесты 1 – 20

Повышенный уровень тесты 21 - 27

1. Магнитный момент рамки с током $\vec{p}_m = I S \vec{n}$, где S – площадь, охваченная током; \vec{n} – единичный орт (нормаль к плоскости рамки). Укажите номера правильных рисунков:

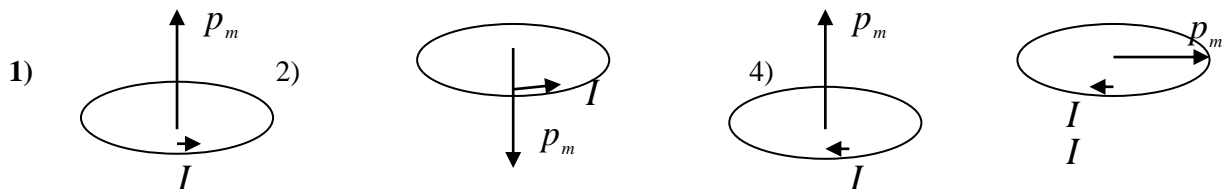

2. По тонкому круговому проводнику течет ток I . Как направлен вектор напряженности магнитного поля в центре окружности?

- 1) перпендикулярно плоскости листа «к нам»;
2) перпендикулярно плоскости листа «от нас»;

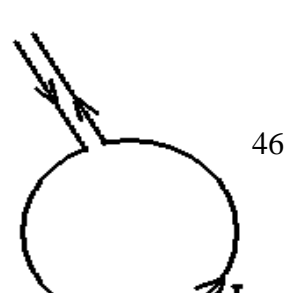

- 3) равен нулю.
- 4) определить нельзя

3. По бесконечно длинному соленоиду течет ток. Куда направлено поле внутри соленоида?

- 1) налево;
- 2) направо;
- 3) поле равно нулю;
- 4) определить направление поля по этим данным невозможно.



4. Квадратная площадка со стороной a расположена перпендикулярно к вектору \vec{B} в однородном магнитном поле. Поток вектора \vec{B} через нее равен:

- 1) $a^2 B$;
- 2) 0;
- 3) $\frac{1}{2} a^2 B$;
- 4) $\frac{1}{\sqrt{2}} a^2 B$.

5. Круг радиуса R расположен параллельно вектору \vec{B} в однородном магнитном поле. Поток вектора \vec{B} через него равен:

- 1) $2\pi RB$;
- 2) $\pi R^2 B$;
- 3) нулю;
- 4) $\frac{\pi R^2 B}{2}$.

6. Проводник с током I находится в магнитном поле с индукцией B . Проводник лежит в плоскости листа, поле – перпендикулярно листу. Сила Ампера, действующая на проводник, направлена:

- 1) вправо;
- 2) влево;
- 3) вверх;
- 4) вниз.

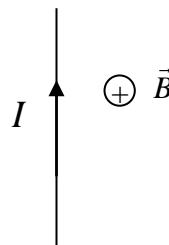

7. Какое из записанных выражений – сила Ампера?

- 1) $\vec{F} = q[\vec{v} \vec{B}]$;
- 2) $d\vec{F} = I[d\vec{\ell} \vec{B}]$;
- 3) $d\vec{B} = \frac{\mu_0 I [d\vec{\ell} \vec{r}]}{4\pi r^3}$;
- 4) $d\vec{F} = [\vec{I} \vec{B}] d\vec{\ell}$.

8. Какое утверждение справедливо?

- 1) Сила Лоренца не совершает работу;
- 2) Сила Лоренца меняет кинетическую энергию частицы;
- 3) Сила Лоренца меняет модуль скорости частицы;

4) Сила Лоренца сонаправлена со скоростью частицы

9. На рисунке представлены направления скорости положительно заряженной частицы и магнитного поля. Куда направлена магнитная часть силы Лоренца?

- 1) по 1;
- 2) по 2;
- 3) по 3;
- 4) по 4.

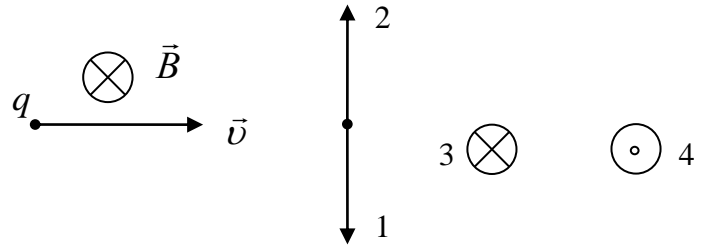

10. Положительно заряженная частица влетела в электрическое поле конденсатора параллельно его обкладкам. Для того, чтобы частица не отклонялась по вертикали, магнитное поле надо направить по направлению:

- 1) по 1;
- 2) по 2;
- 3) по 3;
- 4) по 4.

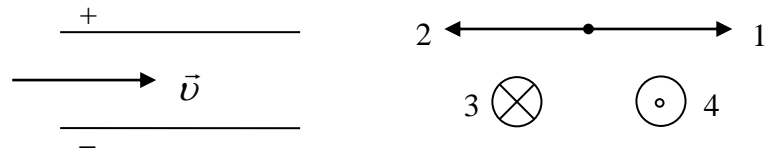

11. Явление электромагнитной индукции заключается в возникновении тока и ЭДС в замкнутом контуре при:

- 1) изменении силы тока в нем;
- 2) изменении положения контура в пространстве;
- 3) нагревании контура;
- 4) изменении потока магнитной индукции, пронизывающей площадку, ограниченную этим контуром.

12. Контур L находится в неоднородном магнитном поле, перпендикулярном плоскости контура. В – индукция магнитного поля, ℓ – длина контура, S – площадь, охваченная контуром. Поток вектора В равен:

- 1) $\int_S B dS$;
- 2) $\int_{\ell} B_{\ell} dl$;
- 3) нулю;
- 4) поток определить нельзя.

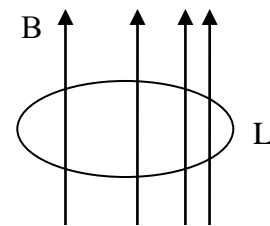

13. Рамка, содержащая N витков, вращается в однородном магнитном поле вокруг оси OO'. Вектор \vec{B} перпендикулярен оси OO', радиус витка – a. В рамке наводится ЭДС, равная:

- 1) $\pi a^2 NB \cos \omega t$;
- 2) нулю;
- 3) $\pi a^2 NB \omega \sin \omega t$;
- 4) $\pi a^2 NB \sin \omega t$.

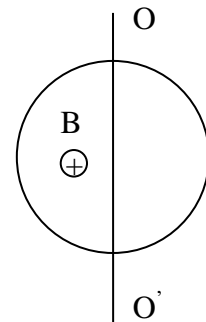

14. ЭДС электромагнитной индукции в проводнике, движущемся в магнитном поле, возникает за счет:

- 1) силы Ампера, действующей на этот проводник;
- 2) силы Лоренца, действующей на заряды проводника;
- 3) пропускания через проводник тока;
- 4) нагрева проводника протекающим через него током.

15. ЭДС самоиндукции можно подсчитать по формуле:

$$1) \mathcal{E} = -\frac{d\Phi}{dt}; \quad 2) \mathcal{E} = -L \frac{dI}{dt}; \quad 3) \mathcal{E}_{12} = -L_{12} \frac{dI_1}{dt}; \quad 4) \mathcal{E}_{21} = -L_{12} \frac{dI_2}{dt}.$$

16. Если увеличивать индуктивность замкнутого контура с неизменным по силе током, то ток самоиндукции:

- 1) течет в сторону тока в контуре;
- 2) течет против тока в контуре;
- 3) не возникает;
- 4) по этим данным определить его направление невозможно.

17. Собственная энергия тока подсчитывается по формуле:

$$1) L_{12} I_1 I_2; \quad 2) \frac{L^2 I}{2}; \quad 3) \frac{L I^2}{2}; \quad 4) L_{12}^2 I_1 I_2.$$

18. Проволочная рамка находится в магнитном поле, перпендикулярном к плоскости рамки. Укажите номера рисунков, где правильно показано направление индуцированного тока I при выключении магнитного поля.

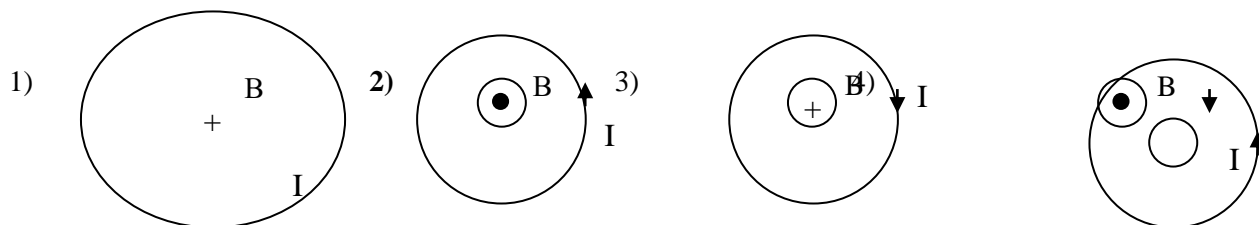

19. При замыкании ключа через катушку индуктивности течет ток, меняющийся по закону:

$$1) I = \frac{\mathcal{E}}{R} \left(1 - e^{-\frac{L}{R}t} \right);$$

$$2) I = \frac{\mathcal{E}}{R} e^{-\frac{L}{R}t};$$

$$3) I = \frac{\mathcal{E}}{R} \left(e^{-\frac{L}{R}t} - 1 \right);$$

$$4) I = \frac{\mathcal{E}}{R} \left(1 + e^{-\frac{L}{R}t} \right).$$

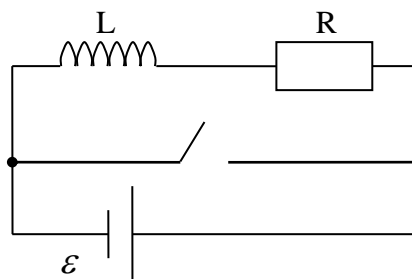

20. При размыкании ключа индуцированный ток в катушке:

- 1) течет вправо;
- 2) течет влево;
- 3) равен нулю;

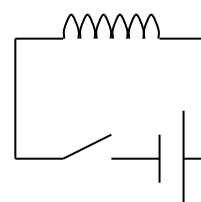

4) направление тока определить нельзя.

21. У диамагнетика:

- 1) $\mu > 1$; 2) $\mu < 1$; 3) $\mu \gg 1$; 4) $\mu = 0$.

22. Какое утверждение справедливо для магнитных полей в веществе?

- 1) Поток вектора напряженности магнитного поля через замкнутую поверхность равен нулю;
2) Поток вектора индукции магнитного поля через замкнутую поверхность равен нулю;
3) Поток вектора индукции магнитного поля через замкнутую поверхность пропорционален алгебраической сумме токов, протекающих через эту поверхность;
4) Поток вектора напряженности магнитного поля через замкнутую поверхность равен алгебраической сумме токов, протекающих через эту поверхность.

23. Магнитная проницаемость и магнитная восприимчивость вещества связаны соотношением:

- 1) $\mu = 1 + \chi$; 2) $\mu = 1 - \chi$; 3) $\mu = \frac{1}{\chi}$; 4) $\mu = \frac{1}{1 + \chi}$.

24. Какое утверждение справедливо для магнитных полей в веществе?

- 1) Циркуляция вектора напряженности магнитного поля по замкнутому контуру равна нулю;
2) Циркуляция вектора индукции магнитного поля по замкнутому контуру равна нулю;
3) Циркуляция вектора индукции магнитного поля по замкнутому контуру пропорциональна алгебраической сумме токов проводимости, протекающих через площадку, ограниченную этим контуром;
4) Циркуляция вектора напряженности магнитного поля по замкнутому контуру равна алгебраической сумме токов проводимости, протекающих через площадку, ограниченную этим контуром.

25. У ферромагнетика:

- 1) $\mu > 1$; 2) $\mu < 1$; 3) $\mu \gg 1$; 4) $\mu = 0$.

26. У парамагнетика:

- 1) $\mu > 1$; 2) $\mu < 1$; 3) $\mu \gg 1$; 4) $\mu = 0$.

27. Петля гистерезиса имеет место:

- 1) в парамагнетиках;
2) в диамагнетиках;
3) в ферромагнетиках;
4) не возникает в перечисленных веществах.

Тема 13. Переменный электрический ток. Уравнения Максвелла.

Базовый уровень: тесты 1 – 6

Повышенный уровень тесты 7 - 10

1. На векторной диаграмме показан ток I_R через омическое сопротивление. Напряжение на сопротивлении – это вектор:

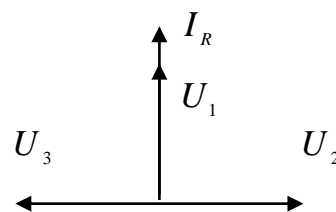

- 1) U_1 ;
- 2) U_2 ;
- 3) U_3 ;
- 4) определить это напряжение нельзя.

2. На векторной диаграмме показаны ток в цепи и напряжение на входе. Сравните амплитудные значения напряжения на конденсаторе U_C и на индуктивности U_L :

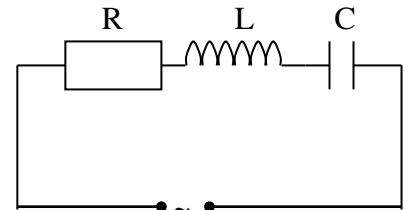
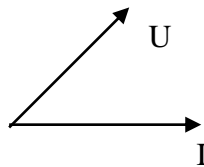

- 1) $U_C > U_L$;
- 2) $U_C < U_L$;
- 3) $U_C = U_L$;
- 4) сравнить нельзя.

3. Модуль комплексного сопротивления цепи равен:

- 1) $R + \frac{1}{\omega C}$;
- 2) $\sqrt{R^2 + (1/\omega C)^2}$;
- 3) $\sqrt{R^2 + (\omega C)^2}$;
- 4) $\sqrt{R^2 - (1/\omega C)^2}$.

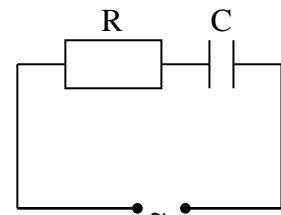

4. На векторной диаграмме показано напряжение на сопротивлении U_R . Ток через индуктивность – это вектор:

- 1) I_1 ;
- 2) I_2 ;
- 3) I_3 ;
- 4) Ток через индуктивность не изображен.

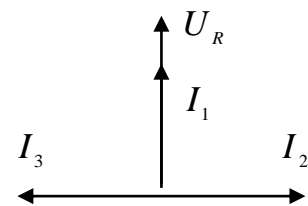

5. Ток, действующее значение которого равно 5 А, течет через резистор, действующее значение напряжения на котором 5 В. Мощность, выделяющаяся в конденсаторе, равна:

- 1) 25 Вт;
- 2) 50 Вт;
- 3) 12,5 Вт;
- 4) 0 Вт.

6. В момент резонанса токов выполняется следующее соотношение (U_R , U_L , U_C – амплитуды напряжений на резисторе, катушке, конденсаторе; U – амплитуда напряжения на генераторе). ($U_R \neq 0$):

- 1) $U_R = U$;
- 2) $U_L = U$;
- 3) $U_C = U$;
- 4) $U_C = U_L$.

7. Амперметр в цепи переменного тока показывает ток силой 10 А. Амплитудное значение этого тока равно:

- 1) 10 А; 2) 14,1 А; 3) 2,9 А; 4) 20 А.

8. Фазовая скорость электромагнитных волн определяется соотношением:

- 1) $v = \frac{1}{\sqrt{\varepsilon_0 \mu_0 \varepsilon \mu}}$; 2) $v = \frac{c}{\sqrt{\varepsilon \mu}}$; 3) $v = \frac{c}{n}$; 4) $v = \sqrt{\varepsilon_0 \mu_0 \varepsilon \mu}$

Выбрать неправильный ответ.

9. Действующие значения тока и напряжения связаны с амплитудным зависимостью:

- 1) $I = \frac{I_m}{\sqrt{2}}, U = \frac{U_m}{\sqrt{2}}$;
 2) $I = \sqrt{2} \cdot I_m, U = \sqrt{2} \cdot U_m$;
 3) $I = \sqrt{2} \cdot I_m, U_m = \sqrt{2} \cdot U$;
 4) $I_m = \sqrt{2} \cdot I, U = \sqrt{2} \cdot U_m$.

10. Обобщенная теорема о циркуляции вектора напряженности магнитного поля имеет вид:

- 1) $\oint_L \vec{H} d\vec{l} = \int_S \vec{j} d\vec{s}$;
 2) $\oint_L \vec{H} d\vec{l} = \int_S (\vec{j} + \frac{\partial \vec{D}}{\partial t}) \cdot d\vec{S}$;
 3) $\oint_S \vec{H} d\vec{S} = \int_L (\vec{j} + \frac{\partial \vec{D}}{\partial t}) \cdot d\vec{l}$;
 4) $\oint_L (\vec{H} + \frac{\partial \vec{D}}{\partial t}) \cdot d\vec{l} = \int_S \vec{j} d\vec{S}$.

Тема 14. Геометрическая оптика

Базовый уровень: тесты 1 – 10

Повышенный уровень тесты 11 - 15

1. На рисунке изображены главная оптическая ось линзы, точка А и ее изображение точка А'. Какая линза использовалась и какое изображение при этом получилось;

• А

Главная оптическая ось

• А'

- 1) Линза рассеивающая, изображение мнимое, прямое, уменьшенное;
 2) Линза собирающая, изображение мнимое, обратное, увеличенное;
 3) Линза собирающая, изображение действительное, обратное, увеличенное;
 4) Линза собирающая, изображение действительное, обратное, уменьшенное.

2. Оптическая сила D двух линз, сложенных вместе, определяется по формуле:

- 1) $D = D_1 + D_2$;

- 2) $D = D_1 \cdot D_2$;
- 3) $D = \sqrt{D_1 \cdot D_2}$;
- 4) $D = \sqrt{D_1^2 + D_2^2}$.

3. Лупа дает изображение:

- 1) увеличенное, мнимое;
- 2) увеличенное, действительное;
- 3) уменьшенное, мнимое;
- 4) уменьшенное, действительное.

4. Оптическая сила линзы D вычисляется по формуле:

- 1) $D = (n-1) \left(\frac{1}{R_1} + \frac{1}{R_2} \right)$;
- 2) $D = (n-1) \left(\frac{1}{f} + \frac{1}{d} \right)$;
- 3) $D = n^2 \left(\frac{1}{R_1} + \frac{1}{R_2} \right)$;
- 4) $D = (n+1) \left(\frac{1}{R_1} + \frac{1}{R_2} \right)$.

5. Волновая поверхность - это:

- 1) геометрическое место точек среды, соответствующий минимальным значениям амплитуды колебаний;
- 2) геометрическое место точек среды, соответствующих максимальным значениям амплитуды колебаний;
- 3) граница раздела 2-х сред, вдоль которой распространяется волна;
- 4) геометрическое место точек среды, в которых фаза волны имеет одно и то же значение в рассматриваемый момент времени.

6. Какая из приведенных призм позволяет получить обращение светового луча?

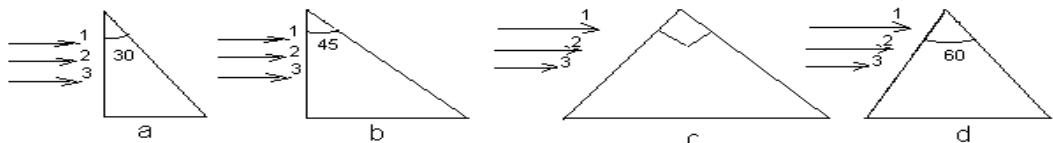

- 1) a;
- 2) b;
- 3) c;
- 4) d.

7. Относительный показатель преломления вещества n_{21} определяется по формуле:

- 1) $n_{21} = \frac{\sin \alpha}{\sin r}$;
- 2) $n_{21} = \frac{\sin i}{\sin r}$;
- 3) $n_{21} = \frac{\sin r}{\sin i}$;
- 4) $n_{12} = \frac{\sin \beta}{\sin \alpha}$.

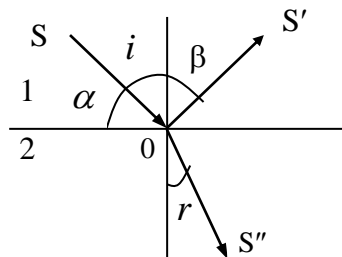

8. Длина волны света в вакууме составляет $4 \cdot 10^{-7}$ м. В среде с абсолютным показателем преломления $n = 2$, она равна (в м):

- 1) $2 \cdot 10^{-7}$; 2) $3 \cdot 10^{-7}$; 3) $4,5 \cdot 10^{-7}$; 4) $6 \cdot 10^{-7}$.

9. Длина световой волны λ в вакууме определяется по формуле:
(ν – частота, n – показатель преломления)

- 1) $\lambda = \frac{\nu}{c}$; 2) $\lambda = cn$; 3) $\lambda = \frac{c}{\nu}$; 4) $\lambda = \frac{c}{n}$.

10. Луч света падает на плоское стекло с показателем преломления равным n . Отраженный луч перпендикулярен преломленному. Угол падения равен:

- 1) $\arcsin n$; 2) $\arcsin 1/n$; 3) $\arcsin (n-1)$; 4) $\arctg n$.

11. Относительный показатель преломления стекла равен 1,5. Длина волны света при прохождении через границу воздух – стекло:

- 1) не изменяется;
2) увеличивается в 1,5 раза;
3) уменьшается в 1,5 раза;
4) увеличивается в 3 раза.

12. Скорость света в стекле в 1,5 раза меньше, чем в воздухе. Синус угла полного внутреннего отражения равен:

- 1) 0,5; 2) 0,75; 3) 1,5; 4) $2/3$.

13. Отраженный от стекла луч полностью поляризован при угле преломления 30° . Показатель преломления стекла равен:

- 1) $\sqrt{2}$; 2) 1,5; 3) $\sqrt{3}$; 4) $\frac{\sqrt{3}}{2}$.

14. Луч света выходит из стекла в вакуум. Предельный угол полного отражения равен 30° . Скорость света в стекле равна (в м/с):

- 1) $3 \cdot 10^8$; 2) $2 \cdot 10^8$; 3) $1,5 \cdot 10^8$; 4) $1 \cdot 10^8$.

15. Свет падает на поверхность диэлектрика с показателем преломления n под углом α . Оказалось, что угол между отраженным и преломленным лучами равен 90° . Угол падения α равен:

- 1) $\sin \alpha = n$; 2) $\operatorname{tg} \alpha = n$; 3) $\cos \alpha = n$; 4) $\operatorname{ctg} \alpha = n$.

Тема 15. Волновая оптика.

Базовый уровень: тесты 1 – 18

Повышенный уровень тесты 19 - 25

1. Соотношение между модулями электрического и магнитного векторов (укажите правильные ответы):

- 1) $E = VB$; 2) $E = VH$; 3) $E = \frac{H}{\sqrt{\varepsilon_0 \varepsilon \mu \mu_0}}$; 4) $E = H \sqrt{\frac{\mu \mu_0}{\varepsilon \varepsilon_0}}$.

2. Явление, доказывающее поперечность электромагнитных волн:

- 1) отражение;

- 2) дифракция;
- 3) интерференция;
- 4) поляризация.

3. Частота колебаний световой волны составляет $5 \cdot 10^{14}$ Гц. Длина световой волны равна (в нм):
 1) 400; 2) 500; 3) 600; 4) 700.

4. Длина световой волны в вакууме 600 нм. Период колебаний равен (в секундах):
 1) $2 \cdot 10^{-12}$; 2) $3 \cdot 10^{-13}$; 3) $4 \cdot 10^{-14}$; 4) $2 \cdot 10^{-15}$.

5. Электромагнитная волна с частотой 10 МГц распространяется в вакууме. За время десяти полных колебаний фронт волны распространится на (в м):
 1) 200; 2) 300; 3) 500; 4) 1000.

6. Оптической длиной пути называют:

- 1) ℓ ;
- 2) $\ell \cdot n$;
- 3) $\frac{\ell}{n}$;
- 4) $\ell - n$

(ℓ – длина пути света в среде, n – абсолютный показатель преломления).

7. Оптической разностью хода называют:

- 1) $\ell_2 n_2 - \ell_1 n_1$;
- 2) $(\ell_2 - \ell_1)(n_2 - n_1)$;
- 3) $\left(\frac{\ell_2}{n_2} - \frac{\ell_1}{n_1} \right)$;
- 4) $\ell_1 n_2 - \ell_2 n_1$.

8. Когерентными называются волны, у которых одинаковые:

- 1) амплитуда и длина;
- 2) частота и скорость распространения;
- 3) частота и постоянная разность фаз колебаний;
- 4) амплитуда и скорость распространения.

9. Разность фаз δ двух когерентных волн выражается формулой:

(Δ - оптическая разность хода волн)

- 1) $\delta = \frac{2\pi}{\lambda} \Delta$;
- 2) $\delta = \frac{\lambda}{2\pi} \Delta$;
- 3) $\delta = 2\pi \lambda \Delta$;
- 4) $\delta = \frac{\pi}{\lambda} \Delta$.

10. Интерференция света - это:

- 1) зависимость показателя преломления вещества от частоты света;
- 2) результат наложения когерентных волн;
- 3) разложение света в спектр после преломления;
- 4) преимущественная ориентация плоскости колебаний световой волны.

11. Явление, которое объясняется интерференцией света:

- 1) отражение от границы раздела 2-х сред;
- 2) разложение света в спектр после преломления на границе 2-х сред;
- 3) радужная окраска мыльных пузырей;
- 4) радуга.

12. Условия, необходимые для наблюдения устойчивой интерференционной картины:

- 1) одинаковые длины волн и фазы колебаний;
- 2) одинаковые частоты и постоянная разность фаз колебаний;
- 3) одинаковые амплитуды и скорости распространения волн;
- 4) одинаковые амплитуды и длины волн.

13. Условие интерференционных максимумов когерентных волн выражается формулой:

- 1) $\Delta = \pm m\lambda$;
- 2) $\Delta = \pm (2m + 1)\lambda$;
- 3) $\Delta = \pm (m + 1)\lambda^2$;
- 4) $\Delta = 2m\lambda^2$.

14. Явление, которое объясняется дифракцией света:

- 1) разложение света в спектр после преломления на границе 2-х сред;
- 2) радужная окраска мыльных пузырей;
- 3) радуга;
- 4) огибание светом препятствия.

15. Условие, необходимое для наблюдения дифракции света:

- 1) амплитуда колебаний должна быть много больше размеров препятствия;
- 2) амплитуда колебаний должна быть сравнима с размерами препятствия;
- 3) длина волны должна быть много больше размеров препятствия;
- 4) длина волны должна быть сравнима с размерами препятствия.

16. Условие дифракционного минимума от одной щели при нормальном падении света выражается формулой:

- 1) $a \sin \varphi = \pm 2m \frac{\lambda}{2}$;
- 2) $a \sin \varphi = \pm (m+1) \frac{\lambda}{2}$;
- 3) $a \sin \varphi = m^2 \frac{\lambda}{2}$;
- 4) $a \sin \varphi = \pm (2m+1) \frac{\lambda^2}{2}$.

17. Степень поляризации света P вычисляется по формуле:

- 1) $P = \frac{I_{\max} - I_{\min}}{I_{\max} + I_{\min}}$;
- 2) $P = \frac{I_{\max}^2 - I_{\min}^2}{I_{\max}^2 + I_{\min}^2}$;
- 3) $P = (I_{\max} - I_{\min})(I_{\max} + I_{\min})$;
- 4) $P = \frac{I_{\max} \cdot I_{\min}}{I_{\max} + I_{\min}}$.

18. На совершенный поляризатор падает поляризованный по кругу свет, интенсивность которого равна I_0 . Интенсивность света за поляризатором I будет равна

- 1) $\frac{1}{4} I_0$;
- 2) $\frac{1}{2} I_0$;
- 3) $\frac{3}{4} I_0$;
- 4) I_0 .

19. Угол между плоскостями пропускания поляризатора и анализатора равен 45° . Если угол увеличить до 60° , то интенсивность света, выходящего из анализатора уменьшилась в:

- 1) 2/3 раза; 2) 1/2 раза; 3) 2 раза; 4) 3/2 раза.

20. Естественный свет интенсивности I_0 падает на систему двух полярироидов, пропускные направления которых образуют угол 45° . Интенсивность прошедшего света равна:

- 1) $I = \frac{I_0}{8}$; 2) $I = \frac{I_0}{4}$; 3) $I = \frac{I_0}{2}$; 4) I_0 .

21. Отраженный луч будет полностью поляризованным если:

- 1) $\sin \alpha = \sin i$;
 2) $\sin i = \cos r$;
 3) $\sin \alpha = \sin \beta$;
 4) $\operatorname{tg} i = n_{21}$.

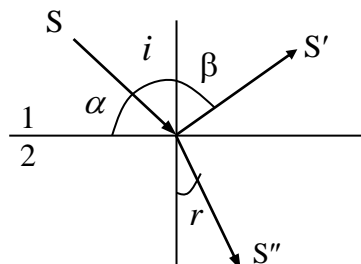

22. Свет падает на поверхность диэлектрика с показателем преломления n под углом Брюстера. Каков при этом угол между отраженным и преломленным лучами?

- 1) 45° ; 2) 90° ; 3) 30° ; 4) 120° .

23. Угол поворота плоскости поляризации φ для оптически активных кристаллов и чистых жидкостей вычисляется по формуле:

- 1) $\varphi = \alpha d$; 2) $\varphi = \alpha C d$; 3) $\varphi = \alpha^2 C d^2$; 4) $\varphi = \alpha C d^2$.

24. Эффект Керра заключается в то, что при помещении некоторых веществ в электрическое поле:

- 1) в веществе возникает анизотропия и как следствие двойное лучепреломление;
 2) вещество становится оптически активным и как следствие поворачивает плоскость поляризации при прохождении через него плоско поляризованного света;
 3) в веществе наблюдается дисперсия световых лучей;
 4) в веществе наблюдается интерференция.

25. Закон ослабления света в веществе выражается формулой:

- 1) $I = I_0 e^{-\alpha x}$;
 2) $I = \frac{I^2 \max - I^2 \min}{I^2 \max + I^2 \min}$;
 3) $I = \frac{I^2}{x \cos^2 \varphi}$;
 4) $I = I^2 / 4\pi$

Тема 16. Тепловое излучение. Квантовая оптика.

Базовый уровень: тесты 1 – 15

Повышенный уровень тесты 16 - 21

1. Тепловое излучение обладает следующими свойствами:

- 1) совершается за счет внутренней энергии вещества; характеризуется сплошным спектром; является равновесным излучением;
 2) совершается за счет внешних источников энергии; характеризуется дискретным спектром; является равновесным излучением;
 3) совершается за счет внутренней энергии вещества; характеризуется сплошным спектром; является неравновесным излучением;

4) совершается за счет внутренней энергии вещества; характеризуется дискретным спектром; является неравновесным излучением.

2. Абсолютно черным телом называют:

- 1) тело, имеющее черную окраску;
- 2) тело, способное излучать во всех диапазонах;
- 3) тело, способное поглощать полностью все падающее на него излучение любой частоты;**
- 4) тело, способное поглощать полностью падающее на него излучение определенной длины волны.

3. Закон Кирхгофа имеет вид:

$$1) \frac{R_{\nu,T}}{A_{\nu,T}} = r_{\nu,T};$$

$$2) \frac{A_{\nu,T}}{R_{\nu,T}} = r_{\nu,T};$$

$$3) \int_T \frac{R_{\nu,T}}{A_{\nu,T}} dT = r_{\nu,T};$$

$$4) \int_{\nu} \frac{R_{\nu,T}}{A_{\nu,T}} d\nu = r_{\nu,T}.$$

4. Универсальная функция Кирхгофа это:

- 1) интегральная энергетическая светимость абсолютно черного тела;
- 2) спектральная энергетическая светимость абсолютно черного тела;
- 3) спектральная плотность энергетической светимости абсолютно черного тела;**
- 4) спектральная поглощательная способность тела.

5. Закон Стефана-Больцмана имеет вид:

$$1) R_e = \sigma T^4; \quad 2) \lambda_{\max} = \frac{b}{T}; \quad 3) r_{\nu,T} = \sigma T^4; \quad 4) \lambda_{\min} = \frac{b}{T}.$$

6. Закон смещения Вина имеет вид:

$$1) R_e = \sigma T^4; \quad 2) \lambda_{\max} = \frac{b}{T}; \quad 3) r_{\nu,T} = \sigma T^4; \quad 4) \lambda_{\max} = \frac{b}{T^2}.$$

7. Согласно гипотезе Планка:

- 1) энергия любой системы может изменяться только непрерывно;
- 2) энергия любой системы может изменяться только дискретно;**
- 3) энергия любой системы может изменяться непрерывно или дискретно;
- 4) энергия системы не изменяется и равна постоянной Планка.

8. Явление внешнего фотоэффекта заключается в:

- 1) вырывании электронов из вещества под действием света;**
- 2) испускании фотонов веществом под действием электрического поля;
- 3) переходах электронов из связанных состояний в свободные;
- 4) спонтанном излучении света.

9. Второй закон фотоэффекта формулируется как:

- 1) максимальная начальная скорость фотоэлектронов зависит от частоты падающего света и от его интенсивности;
- 2) максимальная начальная скорость фотоэлектронов зависит от интенсивности падающего света и не зависит от его частоты;

3) **максимальная начальная скорость фотоэлектронов зависит от частоты падающего света и не зависит от его интенсивности;**

4) максимальная начальная скорость фотоэлектронов не зависит от частоты падающего света и от его интенсивности.

10. Красная граница фотоэффекта это:

1) максимальная частота света при которой возможен фотоэффект;

2) **минимальная частота света, ниже которой фотоэффект невозможен;**

3) частота света, при которой вырывается наибольшее количество электронов;

4) частота света, при которой фотоэффект невозможен.

11. Число фотоэлектронов, вырываемых из вещества под действием света зависит от:

1) **интенсивности света;**

2) кинетической энергии электронов;

3) не зависит от частоты и интенсивности света;

4) красной границы фотоэффекта для данного вещества.

12. При освещении катода вакуумного фотоэлемента потоком монохроматического света происходит освобождение фотоэлектронов. Как изменится количество фотоэлектронов, вырываемых светом за 1 с, если интенсивность света уменьшится в 4 раза?

1) Не изменится;

2) Уменьшится в 16 раз;

3) Уменьшится в 2 раза;

4) Уменьшится в 4 раза.

13. Уравнение Эйнштейна для внешнего фотоэффекта имеет вид:

1) $h\nu = A + \frac{mv_{\max}^2}{2}$;

2) $h\nu = A - \frac{mv_{\max}^2}{2}$;

3) $h\nu = A + mv_{\max}^2$;

4) $h\nu = U_{\text{зад}} + \frac{mv_{\max}^2}{2}$.

14. Может ли происходить фотоэффект на свободном электроне?

1) **нет;**

2) да, может всегда;

3) да, если частота света больше красной границы фотоэффекта;

4) да, если скорость электрона меньше скорости света.

15. Задерживающее напряжение определяется из выражения:

1) $\frac{mv^2}{2} = eU_{\text{зад}}$;

2) $\frac{mU_{\text{зад}}^2}{2} = eE$;

3) $\frac{A_{\text{вых}}}{h} = eU_{\text{зад}}$;

4) $\frac{A_{\text{вых}}}{\nu} = eU_{\text{зад}}$.

16. Энергия фотона определяется по формуле:

1) $E = h\nu$;

2) $E = h\lambda$;

3) $E = \hbar\nu$;

4) $E = \hbar\lambda$.

17. Импульс фотона определяется по формуле:

$$1) p = \frac{\hbar}{\lambda}; \quad 2) p = h\lambda; \quad 3) p = \hbar\lambda; \quad 4) p = \frac{h}{\lambda}.$$

18. Давление света на поверхность определяется по формуле (выбрать неправильный ответ):

$$1) p = (1 + \rho) \frac{h\nu}{c} N;$$

$$2) p = \frac{E_e}{c} (1 + \rho);$$

$$3) p = w(1 + \rho);$$

$$4) p = w\rho.$$

19. Излучение Вавилова-Черенкова возникает в среде при:

- 1) движении частицы с постоянной скоростью v в среде;
- 2) движении частицы с постоянной скоростью v больше фазовой скорости света в этой среде;
- 3) движении заряженной частицы с постоянной скоростью v в среде;
- 4) движении заряженной частицы с постоянной скоростью v больше фазовой скорости света в этой среде.

20. Физическая сущность эффекта Комптона заключается в следующем:

- 1) Происходит рассеяние рентгеновских квантов на свободных электронах с изменением частоты в сторону уменьшения;
- 2) Фотоны выбивают электроны с поверхности материала при падении на него;
- 3) Рентгеновские кванты ионизируют кристаллическую решётку;
- 4) Рентгеновские кванты рассеиваются на свободных электронах с изменением длины волны в сторону уменьшения.

21. Корпускулярно-волновой дуализм это:

- 1) преобразование частицы в волну при прохождении через сверхмощное магнитное поле в направлении, перпендикулярном к вектору магнитной индукции;
- 2) преобразование волны в частицу при прохождении через сверхмощное магнитное поле в направлении, перпендикулярном к вектору магнитной индукции;
- 3) двойственная природа всех частиц, заключающаяся в одновременном обладании как корпускулярными, так и волновыми свойствами;
- 4) увеличение длины волны электромагнитного излучения в два раза при прохождении через анизотропное вещество.

Тема 17. Элементы квантовой механики.

Базовый уровень: тесты 1 – 10

Повышенный уровень тесты 11 - 16

1. Волновая природа справедлива для:

- 1) только фотонов;
- 2) фотонов и электронов;
- 3) фотонов, электронов и нейтронов;
- 4) для всех микрочастиц.

2. Длина волны де-Бройля определяется по формуле:

$$1) \lambda = \frac{\hbar}{mv}; \quad 2) \lambda = \frac{h}{mc^2}; \quad 3) \lambda = \frac{h}{mv}; \quad 4) \lambda = \frac{\hbar}{mc^2}.$$

3. Волновые свойства частиц описываются формулой Луи де Бройля.

Наибольшей длины волны при одинаковых скоростях движения обладает:

- 1) электрон; 2) протон; 3) нейтрон; 4) α – частица.

4. Согласно соотношению неопределенностей Гейзенберга:

1) **микрочастица не может иметь одновременно и определенную координату, и определенную соответствующую проекцию импульса;**

2) микрочастица может иметь одновременно и определенную координату, и определенную соответствующую проекцию импульса;

3) микрочастица может иметь одновременно только две определенные координаты;

4) микрочастица может иметь одновременно только три определенных проекций импульса.

5. Соотношение неопределенностей Гейзенберга имеет вид:

1) $\Delta \bar{o} \Delta \bar{o}_o \geq \hbar$, $\Delta \acute{o} \Delta \acute{o}_o \geq \hbar$, $\Delta z \Delta \acute{z}_z \geq \hbar$;

2) $\Delta \bar{o} \Delta \bar{o}_o \leq \hbar$, $\Delta \acute{o} \Delta \acute{o}_o \leq \hbar$, $\Delta z \Delta \acute{z}_z \leq \hbar$;

3) $\bar{o} \cdot \bar{o}_o \leq \hbar$, $\acute{o} \cdot \acute{o}_o \leq \hbar$, $z \cdot \acute{z}_z \leq \hbar$;

4) $\Delta \bar{o} \Delta \bar{o}_o \square \hbar$, $\Delta \acute{o} \Delta \acute{o}_o \square \hbar$, $\Delta z \Delta \acute{z}_z \square \hbar$.

6. В чем физический смысл волновой функции:

1) квадрат модуля волновой функции имеет смысл плотности вероятности нахождения частицы в данной точке;

2) модуль волновой функции имеет смысл плотности вероятности нахождения частицы в данной точке;

3) модуль волновой функции имеет смысл вероятности нахождения частицы в данной точке;

4) волновая функция описывает траекторию движения частицы.

7. Условие нормировки волновой функции имеет вид:

$$1) \int_v |\psi|^2 dV = 1; \quad 2) \int_v \psi dV = 1; \quad 3) \int_v |\psi|^2 dV = 0; \quad 4) \int_v \psi dV = 0.$$

8. Задана пси-функция $\Psi(x, y, z)$ частицы. Какое из приведённых выражений определяет вероятность P того, что частица будет обнаружена в объёме dV ?

$$1) \int_v |\Psi(x, y, z)|^2 dV; \quad 2) |\Psi(x, y, z)|^2; \quad 3) \frac{|\Psi(x, y, z)|^2}{V}; \quad 4) |\Psi(x, y, z)|^2 \cdot V.$$

9. Уравнение Шредингера имеет вид:

$$1) -\frac{\hbar^2}{2m} \Delta \Psi + U \Psi = i\hbar \frac{\partial \Psi}{\partial t};$$

$$2) -\frac{\hbar^2}{2m} \Delta \Psi - U \Psi = i\hbar \frac{\partial \Psi}{\partial t};$$

$$3) \frac{\hbar^2}{2m} \Delta \Psi + U \Psi = -i\hbar \frac{\partial \Psi}{\partial t};$$

$$4) -\frac{\hbar^2}{2m} \Psi + U \Delta \Psi = i\hbar \frac{\partial \Psi}{\partial t}.$$

10. Уравнение Шредингера для частицы в потенциальном поле ядра имеет вид:

- 1) $\Delta\psi + \frac{2m}{\hbar^2} E\psi = 0;$
- 2) $\frac{d^2\psi}{dx^2} + \frac{2m}{\hbar^2} (E - \frac{m\omega_0^2 x^2}{2})\psi = 0;$
- 3) $\Delta\psi + \frac{2m}{\hbar^2} (E + \frac{ze^2}{4\pi\epsilon_0 r})\psi = 0;$
- 4) $\frac{d^2\psi}{dx^2} + \frac{2m}{\hbar^2} E\psi = 0.$

11. Стационарным уравнением Шредингера для линейного гармонического осциллятора имеет вид:

- 1) $\Delta\psi + \frac{2m}{\hbar^2} (E + \frac{ze^2}{4\pi\epsilon_0 r})\psi = 0;$
- 2) $\frac{d^2\psi}{dx^2} + \frac{2m}{\hbar^2} E\psi = 0;$
- 3) $\Delta\psi + \frac{2m}{\hbar^2} E\psi = 0;$
- 4) $\frac{d^2\psi}{dx^2} + \frac{2m}{\hbar^2} (E - \frac{m\omega_0^2 x^2}{2})\psi = 0.$

12. Стационарные состояния в квантовой физике это:

- 1) состояния с постоянной массой;
- 2) состояния в которых все наблюдаемые физические величины не зависят от координат;
- 3) состояния, в которых все наблюдаемые физические величины зависят только от времени;
- 4) состояния, в которых все наблюдаемые физические величины не зависят от времени.

13. Какие значения может принимать энергия свободной частицы?

- 1) **любые;**
- 2) дискретные;
- 3) в соответствии с выражением: $E_n = \frac{\pi^2 \hbar^2}{2ml^2} n^2;$
- 4) энергия свободной частицы неопределенна.

14. Туннельный эффект это:

- 1) возникновение барьера при увеличении энергии частицы;
- 2) прохождение частиц сквозь потенциальный барьер в случае, когда энергия частицы меньше высоты потенциального барьера;
- 3) возникновение туннеля в случае, когда энергия частицы больше высоты потенциального барьера;
- 4) прохождение частиц сквозь потенциальный барьер в случае, когда энергия частицы больше высоты потенциального барьера.

15. Какие микрочастицы являются свободными основными носителями заряда в полупроводнике n – типа?

- 1) Валентные электроны примесных атомов;
- 2) Валентные электроны атомов основного вещества;
- 3) Квазичастицы дырки атомов основного вещества;
- 4) Квазичастицы дырки примесных атомов.

16. Какие микрочастицы являются свободными основными носителями заряда в полупроводнике р-типа?

- 1) Квазичастицы дырки атомов основного вещества;
- 2) Квазичастицы дырки примесных атомов;
- 3) Валентные электроны примесных атомов;
- 4) Валентные электроны атомов основного вещества.

Тема 18. Атомная и ядерная физика.

Базовый уровень: тесты 1 –18

Повышенный уровень тесты 19 - 27

1. В модели атома, предложенной Резерфордом, размер атома (электронной оболочки) больше размера ядра:

- 1) в 2 раза; 2) в 4 раза; 3) в 10^2 раза; 4) в 10^4 раза.

2. В формуле Бальмера $\nu = R\left(\frac{1}{m^2} - \frac{1}{n^2}\right)$ описывающей серии спектральных линий атома водорода:

- 1) $m = 2n$; 2) $n = 2m$; 3) $m = n + 1$; 4) $n = m + 1$.

3. Линейчатый характер спектров излучения обусловлен:

- 1) ничем не обусловлен;
- 2) наличием протонов в ядре атома;
- 3) наличием нейтронов в ядре атома;
- 4) **наличие стационарных состояний атома.**

4. Какая из приведённых формул соответствует видимой части спектра излучения атома водорода?

- 1) $\frac{1}{\lambda} = R\left(\frac{1}{1^2} - \frac{1}{n^2}\right), n = 2,3,4,\dots;$
- 2) $\frac{1}{\lambda} = R\left(\frac{1}{2^2} - \frac{1}{n^2}\right), n = 3,4,5,\dots;$
- 3) $\frac{1}{\lambda} = R\left(\frac{1}{3^2} - \frac{1}{n^2}\right), n = 4,5,6,\dots;$
- 4) $\frac{1}{\lambda} = R\left(\frac{1}{4^2} - \frac{1}{n^2}\right), n = 5,6,7,\dots$

5. Энергетические уровни электронов в атоме определяется квантовым числом:

- 1) m ; 2) n ; 3) l ; 4) m_s .

6. В соответствии с принципом запрета Паули, в одном и том же атоме не может быть электронов с одинаковым набором 4-х квантовых чисел более чем:

- 1) 1; 2) 2; 3) 3; 4) 4.

7. Спином частицы называют:

- 1) **собственный момент импульса частицы;**
- 2) орбитальный момент импульса частицы;

- 3) магнитный момент частицы;
- 4) сумму собственного и орбитального момента частицы.

8. Фермионы – это частицы:

- 1) с целым спином;
- 2) с полуцелым спином;**
- 3) с нулевым спином;
- 4) не обладающие спином.

9. Бозоны – это частицы:

- 1) с нулевым или целым спином;**
- 2) с полуцелым спином;
- 3) не обладающие спином;
- 4) с дробным электрическим зарядом.

10. Изотопами являются:

- 1) ядра с одинаковым значением массового числа, но разным значением заряда;
- 2) ядра с одинаковыми зарядами и массовыми числами, но разными периодами полураспада;
- 3) ядра с одинаковым зарядом, но разными массовыми числами;**
- 4) ядра с одинаковым периодом полураспада и одинаковыми массовыми числами.

11. Изобарами называют:

- 1) ядра с одинаковым значением массового числа, но разным значением заряда;**
- 2) ядра с одинаковыми зарядами и массовыми числами, но разными периодами полураспада;
- 3) ядра с одинаковым зарядом, но разными массовыми числами;
- 4) ядра с одинаковым периодом полураспада и одинаковыми массовыми числами.

12. Дефектом массы ядра называется:

- 1) разность между суммарной массой протонов, измеренных в свободном состоянии, и массой ядра;
- 2) разность между суммарной массой нейтронов, измеренных в свободном состоянии, и массой ядра;
- 3) разность между суммарной массой нуклонов, измеренных в свободном состоянии, и массой ядра;**
- 4) разность между суммарной массой протонов, измеренных в свободном состоянии, и суммарной массой протонов в ядре.

13. Энергией связи ядра называется:

- 1) энергия протонов, находящихся в ядре;
- 2) энергия нуклонов, находящихся в ядре;
- 3) работа, которую нужно совершить, чтобы разделить ядро на две части;
- 4) работа, которую нужно совершить, чтобы разложить ядро на протоны и нейтроны.**

14. Ядерные силы обладают следующими свойствами:

- 1) являются силами притяжения; зависят от заряда; являются центральными; не обладают свойством насыщения;
- 2) не являются силами притяжения; не зависят от заряда; не являются центральными; обладают свойством насыщения;
- 3) являются силами притяжения; не зависят от заряда; не являются центральными; обладают свойством насыщения;**
- 4) не являются силами притяжения; не зависят от заряда; не являются центральными; не обладают свойством насыщения.

15. α - излучение представляет собой:

- 1) поток электронов;
- 2) поток протонов;
- 3) поток ядер гелия;**
- 4) кванты электромагнитного излучения.

16. β - излучение представляет собой:

- 1) поток электронов;**
- 2) поток протонов;
- 3) поток ядер гелия;
- 4) кванты электромагнитного излучения.

17. γ - излучение представляет собой:

- 1) поток электронов;
- 2) поток протонов;
- 3) поток ядер гелия;
- 4) кванты электромагнитного излучения.**

18. Закон радиоактивного распада имеет вид:

1) $N = N_0 e^{-\lambda t}$; 2) $N = N_0 e^{+\lambda t}$; 3) $N = N_0 e^{\frac{\lambda}{t}}$; 4) $N = N_0 e^{-\frac{\lambda}{t}}$.

19. Периодом полураспада называют:

- 1) промежуток времени, по истечении которого ядро распадается на две части;
- 2) промежуток времени, по истечении которого полностью исчезает радиоактивное излучение;
- 3) промежуток времени, по истечении которого начальное число ядер радиоактивного вещества уменьшится вдвое;**
- 4) промежуток времени, по истечении которого энергия ядра уменьшится в два раза.

20. При α - распаде:

- 1) массовое число материнского ядра уменьшается на две единицы, а заряд увеличивается на четыре единицы;
- 2) массовое число материнского ядра уменьшается на четыре единицы, а заряд уменьшается на две единицы;**
- 3) массовое число материнского ядра не изменяется, а заряд уменьшается на две единицы;
- 4) массовое число материнского ядра увеличивается на две единицы, а заряд не изменяется.

21. При β - распаде:

- 1) массовое число материнского ядра уменьшается на две единицы, а заряд увеличивается на четыре единицы;
- 2) массовое число материнского ядра увеличивается на единицу, а заряд не изменяется;
- 3) массовое число материнского ядра не изменяется, а заряд увеличивается на единицу;**
- 4) массовое число и заряд материнского ядра увеличиваются на единицу.

22. При β - распаде испускается:

- 1) фотон;
- 2) мюон;
- 3) нейтрон;
- 4) нейтрино или антинейтрино.**

23. Ядерная реакция представляет собой:

- 1) спонтанное превращение атомных ядер при взаимодействии их друг с другом и с ядерными частицами;
- 2) искусственное превращение атомных ядер при взаимодействии их друг с другом и с ядерными частицами;**

- 3) излучение лептонов при распаде атомных ядер;
- 4) поглощение лептонов при слиянии атомных ядер.

24. Термоядерная реакция представляет собой:

- 1) распад тяжёлых атомных ядер на более лёгкие;
- 2) распад лёгких атомных ядер на нуклоны;
- 3) распад тяжёлых атомных ядер на нуклоны;
- 4) образование из лёгких ядер более тяжёлых.**

25. Аннигиляция представляет собой:

- 1) процесс распада тяжёлых атомных ядер на нуклоны;
- 2) процесс распада тяжёлых частиц на более лёгкие;
- 3) процесс соединения частицы со своей античастицей;**
- 4) процесс образования античастицы из частицы.

26. Назовите типы взаимодействия частиц, существующие в природе:

- 1) сверхсильное; магнитное; электрическое; гравитационное;
- 2) сильное; электромагнитное; временное; гравитационное;
- 3) квантовое; радиоактивное; сильное; слабое;
- 4) сильное; электромагнитное; слабое; гравитационное.**

27. Наименее интенсивным в масштабах микромира является:

- 1) сильное взаимодействие;
- 2) слабое взаимодействие;
- 3) электромагнитное взаимодействие;
- 4) гравитационное взаимодействие.

Критерии оценивания компетенций

Уровень выполнения контрольного задания	Рейтинговый балл (в % от максимального балла за контрольное задание)
Отличный	90
Хороший	75
Удовлетворительный	60
Неудовлетворительный	0

Составитель _____ Г.И. Середжинова
(подпись)

« ____ » _____ 2020 г.