

МИНИСТЕРСТВО ОБРАЗОВАНИЯ И НАУКИ РОССИЙСКОЙ ФЕДЕРАЦИИ
ФЕДЕРАЛЬНОЕ ГОСУДАРСТВЕННОЕ АВТОНОМНОЕ ОБРАЗОВАТЕЛЬНОЕ
УЧРЕЖДЕНИЕ ВЫСШЕГО ПРОФЕССИОНАЛЬНОГО ОБРАЗОВАНИЯ
«СЕВЕРО-КАВКАЗСКИЙ ФЕДЕРАЛЬНЫЙ УНИВЕРСИТЕТ»



СОВРЕМЕННАЯ НАУКА И ИННОВАЦИИ

Научный журнал

**Выпуск № 1
2014**

Выходит 4 раза в год

ISSN 2307-910X

Ставрополь – Пятигорск
2014

Учредитель

Главный редактор

Редакционный
совет журнала

Редакционная
коллегия

Ответственный
секретарь

Свидетельство
о регистрации СМИ

Адрес

Телефон

E-mail

ISSN

Федеральное государственное автономное образовательное учреждение высшего профессионального образования «Северо-Кавказский федеральный университет»

Т. А. Шебзухова, доктор исторических наук, профессор

А. А. Левитская, кандидат филологических наук, доцент, ректор СКФУ, председатель; **Д. А. Сумской**, доктор юридических наук, профессор, первый проректор, заместитель председателя; **И. А. Евдокимов**, доктор технических наук, профессор, проректор по научной работе, заместитель председателя; **Т. А. Шебзухова**, доктор исторических наук, профессор, заместитель председателя; **И. М. Першин**, доктор технических наук, профессор; **А. А. Колесников**, доктор технических наук, профессор (Таганрог, ЮФУ); **В. А. Уткин**, доктор медицинских наук, профессор (НИИ Курортологии г. Пятигорск); **В. В. Григорьев**, доктор технических наук, профессор (Санкт-Петербург, САО УИТМО); **С. Е. Душин**, доктор технических наук, профессор (ООО «Нарзангидроресурс» Кисловодск); **Ю. Ю. Балага**, член-корреспондент РАН, доктор физико-математических наук (Верхний Архыз, САО РАН); **Cynthia Pizarro**, доктор антропологии, профессор, член национального совета по научным и техническим исследованиям Аргентины (University of Buenos Aires); **И. И. Гайдамака**, доктор медицинских наук, профессор, заслуженный врач РФ, (главный врач клинического санатория им. М. Ю. Лермонтова г. Пятигорск); **М. М. Федорова**, доктор политических наук, профессор (Институт философии РАН, г. Москва); **К. Н. Бурханов**, доктор политических наук (р-ка Казахстан, директор Института России и Китая)

Т. А. Шебзухова, доктор исторических наук, профессор, главный редактор; **А. А. Вартумян**, доктор политических наук, профессор, заместитель главного редактора по гуманитарному направлению; **И. М. Першин**, доктор технических наук, профессор, зам. главного редактора по техническому направлению; **В. И. Алтухов**, доктор физико-математических наук, доцент; **Н. Г. Бондаренко**, доктор философских наук, профессор; **А. А. Брацихин**, доктор технических наук, профессор; **Г. Е. Веселов**, доктор технических наук, профессор; **В. В. Григорьев**, доктор технических наук, профессор; **Е. М. Джурбина**, доктор экономических наук, профессор; **С. Е. Душин**, доктор технических наук, профессор; **И. А. Евдокимов**, доктор технических наук, профессор; **С. А. Емельянов**, доктор технических наук, профессор; **В. Т. Казуб**, доктор технических наук, профессор; **А. А. Колесников**, доктор технических наук, профессор; **А. М. Макаров**, доктор технических наук, профессор; **А. В. Малков**, доктор технических наук, профессор; **А. С. Марутян**, кандидат технических наук, доцент; **М. Ф. Маршалкин**, доктор химических наук, профессор; **Г. И. Молчанов**, доктор фармацевтических наук, профессор; **Г. Г. Мусаелянц**, доктор технических наук, профессор; **В. М. Мишин**, доктор технических наук, ст. науч. сотруд., кандидат физико-математических наук; **Н. Н. Новоселова**, доктор экономических наук, профессор; **В. Н. Парахина**, доктор экономических наук, профессор; **С. И. Политов**, кандидат технических наук, доцент; **Н. Ю. Рудь**, доктор экономических наук, профессор; **Г. Н. Рыкун**, доктор исторических наук, профессор; **А. В. Санкин**, кандидат философских наук, доцент; **А. П. Мазуренко**, доктор юридических наук, профессор; **К. А. Струсь**, кандидат юридических наук, доцент; **С. Б. Узденова**, доктор педагогических наук, профессор; **В. А. Уткин**, доктор медицинских наук, профессор; **А. И. Чернобабов**, доктор физико-математических наук, профессор; **А. Б. Чернышев**, доктор физико-математических наук, доцент; **В. К. Шаповалов**, доктор педагогических наук, профессор; **Э. Г. Янукян**, доктор физико-математических наук, профессор; **В. С. Касьянов**, кандидат экономических наук, доцент; **Andrew Chirchenkov**, prof. (Israel); **Igor V. Kondratiev**, prof. (USA); **Christos H. Skiadas**, prof. (Greece); **Ф. И. Храмцова**, доктор политических наук, профессор (филиал РГСУ, г. Минск)

В. Н. Оробинская, кандидат технических наук

ПИ № ФС77-51370 от 10 октября 2012 г.

юридический: 355029, г. Ставрополь, пр. Кулакова, д. 2.

фактический: 357500, г. Пятигорск, ул. 40 лет Октября, 56

(879-3) 33-34-21, 8-928-351-93-25

наука-pf@yandex.ru

2307-910X

© Коллектив авторов

© ФГАОУ ВПО «Северо-Кавказский
федеральный университет», 2014

СОДЕРЖАНИЕ

ТЕХНОЛОГИИ КУРОРТНО-РЕКРЕАЦИОННОГО КОМПЛЕКСА

Н. А. Логунова

ОСОБЕННОСТИ ХУДОЖЕСТВЕННОГО ВОПЛОЩЕНИЯ
ГОРСКОЙ МЕНТАЛЬНОСТИ В ТВОРЧЕСТВЕ М. Ю. ЛЕРМОНТОВА.....7

ТЕХНИЧЕСКИЕ НАУКИ

А. С. Марутян, Т. Л. Кобалия

ЛЕГКИЕ МЕТАЛЛОКОНСТРУКЦИИ ИЗ ПЕРЕКРЕСТНЫХ
ФЕРМ ТИПА «ПЯТИГОРСК».....15

Р. А. Мамедов

СИСТЕМНЫЙ АНАЛИЗ ТРАФИКА ПРОВАЙДЕРА НА ПРЕДМЕТ ВЫЯВЛЕНИЯ
РАСПРЕДЕЛЕННОЙ АТАКИ НА ОТКАЗ ОБСЛУЖИВАНИЯ КАНАЛА.....24

ИСТОРИЧЕСКИЕ НАУКИ И АРХЕОЛОГИЯ

Г. Н. Рыкун

ПЕРВАЯ МИРОВАЯ ВОЙНА В ОБЩЕСТВЕННОМ
МНЕНИИ РОССИЯН (1914–1918 годы).....32

Т. А. Шебзухова

ИСТОРИЯ НАУЧНЫХ ДИСКУССИЙ О МЕСТЕ И РОЛИ ИНТЕЛЛИГЕНЦИИ
В СОВРЕМЕННОЙ РОССИИ.....37

ЭКОНОМИЧЕСКИЕ НАУКИ: КЛАССИЧЕСКИЕ ИССЛЕДОВАНИЯ И ИННОВАЦИИ

С. С. Слепаков

ВЛИЯНИЕ ЭКОНОМИЧЕСКИХ РЕФОРМ НА ИНТЕЛЛЕКТУАЛЬНО-
ЭМОЦИОНАЛЬНОЕ СОСТОЯНИЕ РОССИЙСКОГО ОБЩЕСТВА.....43

ЮРИДИЧЕСКИЕ НАУКИ

К. В. Чемеринский

ПРИНЦИПЫ ЗАКОННОСТИ И РАВЕНСТВА
ПЕРЕД ЗАКОНОМ В УГОЛОВНОМ ЗАКОНОДАТЕЛЬСТВЕ РОССИИ.....58

М. И. Кругликова

ПРАВОВАЯ КУЛЬТУРА: ВЧЕРА И СЕГОДНЯ.....64

МЕДИЦИНСКИЕ НАУКИ

А. Н. Князев

БИОФИЗИКА. ТЕОРИЯ ПОЗНАНИЯ ОСНОВНЫХ ДВИЖЕНИЙ ЧЕЛОВЕКА.....68

Л. Н. Коваль

ВЛИЯНИЕ ЗНАНИЙ В ОБЛАСТИ ФИЗИЧЕСКОЙ КУЛЬТУРЫ
НА ФОРМИРОВАНИЕ ЗДОРОВЬЯ И ФИЗИЧЕСКОЙ ПОДГОТОВЛЕННОСТИ
СТУДЕНТОВ ВЫСШИХ УЧЕБНЫХ ЗАВЕДЕНИЙ.....75

НАУКИ О ЗЕМЛЕ

Н. В. Медяник, О. В. Михайлюк

АНАЛИЗ И СОВЕРШЕНСТВОВАНИЕ ТЕРРИТОРИАЛЬНОГО
МАРКЕТИНГА БАЛЬНЕОЛОГИЧЕСКИХ КУРОРТОВ.....81

КРАТКИЕ СООБЩЕНИЯ

А. Ю. Асланова

ДЕЯТЕЛЬНОСТЬ ПОЛИЦИИ ПО ОБЕСПЕЧЕНИЮ
КОНСТИТУЦИОННЫХ ПРАВ И СВОБОД ГРАЖДАН.....93

ДИСКУССИОННЫЕ СТАТЬИ

И. Н. Исаков

ОСОБЕННОСТИ РАЗВИТИЯ РЕГИОНАЛЬНЫХ ПРАВОВЫХ СИСТЕМ
В УСЛОВИЯХ РОССИЙСКОГО ФЕДЕРАТИВНОГО ГОСУДАРСТВА.....96

ТРЕБОВАНИЯ К ОФОРМЛЕНИЮ РУКОПИСЕЙ.....107

CONTENTS

TECHNOLOGY OF RESORT AND RECREATION COMPLEX

N. A. Logunova

FEATURES OF THE ART EMBODIMENTS OF MOUNTAIN MENTALITY
IN M. YU. LERMONTOV'S CREATIVITY.....7

ENGINEERING SCIENCES

A. S. Marutyan, T. L. Kobaliya

LIGHTWEIGHT METAL CONSTRUCTION REPRESENTED
BY CROSS FARMS OF «PYATIGORSK» TYPE.....15

R. A. Mamedov

THE SYSTEM ANALYSIS OF TRAFFIC PROVIDER TO IDENTIFY
A DISTRIBUTED DENIAL OF SERVICE CHANNEL.....24

HISTORICAL SCIENCES AND ARCHEOLOGY

G. N. Rykun

REFLECTION OF THE FIRST WORLD WAR IN THE PUBLIC OPINION
OF RUSSIANS (1914–1918).....32

T. A. Shebzukhova

THE HISTORY OF SCIENTIFIC DISCUSSIONS ABOUT THE PLACE
AND ROLE OF INTELLECTUALS IN CONTEMPORARY RUSSIA.....37

ECONOMIC SCIENCES: CLASSICAL STUDIES AND INNOVATION

S. S. Slepakov

ECONOMIC REFORMS INFLUENCE TO THE RUSSIAN SOCIETY INTELLECTUAL
AND EMOTIONAL CONDITION.....43

LEGAL SCIENCE

K. V. Chemerinsky

THE PRINCIPLES OF LEGALITY AND EQUALITY IN FRONT OF LAW
IN THE CRIMINAL RUSSIAN LEGISLATION.....58

M. I. Kruglikova

LEGAL CULTURE: YESTERDAY AND TODAY.....64

MEDICINE SCIENCES

A. N. Knyazev

BIOPHYSICS. THEORY OF KNOWLEDGE OF BASIC RIGHTS MOVEMENT.....68

L. N. Koval

THE INFLUENCE OF KNOWLEDGE IN THE FIELD OF PHYSICAL CULTURE
ON HEALTH FORMATION AND PHYSICAL PREPARATION
OF HIGHER EDUCATIONAL SCHOOL STUDENTS.....75

EARTH SCIENCE

N. V. Medyanik, O. V. Mihailuk

ANALYSIS AND IMPROVEMENT OF REGIONAL MARKETING
BALNEOLOGICAL RESORTS.....81

BRIEF COMMUNICATIONS

A. S. Aslanovae

THE ACTIVITIES OF THE POLICE IN ENSURING
THE CONSTITUTIONAL RIGHTS AND FREEDOMS OF CITIZENS.....93

DEBATABLE ARTICLES

I. N. Isakov

DEVELOPMENT OF REGIONAL LEGAL SYSTEMS FEATURES
IN CONDITIONS OF THE RUSSIAN FEDERATIVE STATE.....96

ТЕХНОЛОГИИ КУРОРТНО-РЕКРЕАЦИОННОГО КОМПЛЕКСА

УДК 821.161

Н. А. Логунова [N. A. Logunova]

**ОСОБЕННОСТИ ХУДОЖЕСТВЕННОГО ВОПЛОЩЕНИЯ
ГОРСКОЙ МЕНТАЛЬНОСТИ В ТВОРЧЕСТВЕ
М. Ю. ЛЕРМОНТОВА**

**FEATURES OF THE ART EMBODIMENTS OF MOUNTAIN
MENTALITY IN M. YU. LERMONTOV'S CREATIVITY**

В настоящее время проблемы изучения ментальности этноса становятся все более очевидными. Обращение к литературным источникам как носителям определенной исторической информации дает возможность выявить специфические духовные ценности, традиции, образцы поведения, представления, идеалы, обычаи, нормы той или иной этнической группы. Наиболее ярко особенности горской ментальности нашли отражение в творчестве М. Ю. Лермонтова.

At the present moment problems of ethnos mentality studying have become increasingly apparent. Appeal to the literary sources as bearer of certain historical information gives an opportunity to reveal particular spiritual values, traditions, samples of behavior, conceptions, ideals, customs, norms of this or that ethnic group. Most vividly features of mountain mentality were reflected in M. Yu. Lermontov's creativity.

Ключевые слова: ментальность, этнопсихологический компонент, обрядовый компонент, лексика народов Северного Кавказа, этический кодекс горца.

Key words: mentality, ethno-psychological component, ritual component, the lexicon of the Northern Caucasus people, the ethics code of the mountaineer.

Первая треть XIX века – особый период в истории русской литературы, ознаменованный именами Жуковского, Пушкина, Лермонтова и др. Широка историческая сюжетная панорама произведений этого периода. Русскую прогрессивную интеллигенцию XIX века волновала сложность отношений между царским правительством и горцами Кавказа. В целом интересы Российского государства и народов Северного Кавказа и Закавказья были взаимными. «Россия исторически выступала в качестве покровителя местных племен, во многом нейтрализовав неблагоприятную внешнеполитическую конъюнктуру» [9, с. 44].

История показывает, что вне личности никакое общество не может отстоять свои права и независимость. Для того чтобы, выражаясь языком синергетики, успешно пройти точку бифуркации и выбрать оптимальный в сложившейся ситуации сценарий дальнейшего развития, не бросаясь в крайности, отказавшись от жестокости и насилия, авторитаризма, отстаивая права, свободу и достоинство личности, необходимо обратиться к национальным истокам, разобраться в том, что есть ментальность народа, понять национальный «Космо-Психо-Логос» (Г. Гачев), стиль мышления, разобраться, где «свое», а где «чужое» и как со всем этим ужиться, как скорректировать свое поведение, действия и поступки [6, с. 55].

Проблемы изучения ментальности этноса в наши дни становятся актуальными. Ментальность – своеобразный тип, образ мышления, «общая духовная настроенность» этнической

группы и представителей этнической общности. Каждому этносу присущ свой специфический способ, образ мышления и мировосприятия. Особенности менталитета у представителей этнической общности проявляются по-разному как в обыденной, так и в экстремальной ситуациях, в коллективном сознании представителей этнической общности находят отражение объективные особенности этноса [3, с. 26]. Под ментальностью (менталитет) народа чаще всего имеют в виду наиболее устойчивые структуры сознания и социальной психологии, то есть специфические духовные ценности, традиции, образцы поведения, представления, идеалы, обычаи, нормы. Ментальность на уровне личности проявляется в ее отдельных поступках, оборотах речи, манерах поведения, оценках и т. д. У каждого народа существует своя этногосфера – сконцентрированный духовный опыт нации, сохранение и развитие которого – залог благотворного развития этноса. Следует признать наличие в этнической субстанции каждого народа стабильного «ядра», «нерастворяющейся гранулы», которая обеспечивает жизнеспособность и самобытность каждой этнической группе. Сильными внутренними саморегуляторами действий личности является ее свободолюбие.

Далекий экзотический Кавказский край стал «узлом» противоречий эпохи первой трети XIX века, символом «вольности святой». Официальная царская пропаганда, оправдывая репрессивные «мероприятия» правительства по отношению к свободолюбивым горцам Кавказа, изображало их как людей, для которых нормальная стихия – «кровь и бой, насилие, хищность и разбой» (А. Полежаев).

В сознании многих русских читателей долгое время удерживалось искаженное представление о горце, вынесенное в основном из знакомства с кавказскими повестями Бестужева-Марлинского. Осетинский поэт и публицист XIX века Инал Кануков высказал протест против распространения в русской художественной литературе негативных представлений о Кавказе и его обитателях. Он писал, что пора покончить с теми представлениями, будто бы на Кавказе «за каждым кустом, за каждым камнем непременно сидит «косматый дьявол» со взведенной винтовкой» [7, с. 31]. Появление образа горца, описание его быта в русской литературе совпадает со временем активизации колониальной политики России в отношении Северного Кавказа. Поэтому образ этот вошел в литературу с очень невыгодной стороны – кровожаден, свиреп, чужд гуманности. Зачастую художественные произведения русских авторов были единственным источником, из которого читатель получал сведения о жизни народов Кавказа и Закавказья. Только в 1830-х годах появились серьезные этнографические исследования, зазвучала иная риторика со страниц литературных произведений.

«Экзотические» романтические произведения А. С. Пушкина и М. Ю. Лермонтова о Кавказе восхищали читателя, но были далеки от реальности. Первая кавказская поэма Пушкина «Кавказский пленник» показывает воинственность горцев, вместе с тем сцены мирной жизни отражают и другие их качества, такие как заботливость, щедрость, гостеприимство. По некоторым деталям читатель может судить о роли труда в жизни горцев. В своих кавказских произведениях и А. Пушкин и М. Лермонтов создали романтический образ бунтаря-одиночки, выступающего против официальных устоев буржуазного общества.

Неподдельный интерес к иной ментальности, сочувствие трагическому положению национальных меньшинств активизировали в писательской среде антиколониальные настроения. В литературных произведениях стали исчезать мотивы вражды между народами и зазвучали, хотя и робкие, но все же искренние рассказы о дружбе русских военных с жителями национальных окраин. Многие писатели стали проповедниками гуманистических, прогрессивных методов в деле «присоединения» Кавказа к России. Именно в этот период стала формироваться общая тенденция русской литературы – приблизиться к реальному отображению горской ментальности. Эта тенденция особую важность и актуальность приобрела для нас сегодня, так как помогает осознать первопричины событий, происходящих в последнее время в этом регионе.

В кавказский период творчества самосознание М. Ю. Лермонтова обогатилось жизненным опытом, и взгляд на историю России стал не узко групповой (славянофильский, западнический, декабристский), а национально-государственный. В лермонтовском художественном

пространстве национальный Космос показан как целый мир особой жизни, в гармонии соединены горы Кавказа и степи России. Авторскому художественному исследованию интересен не только мир природы, но и мир людей. Поэт много путешествовал по Кавказу, воочию наблюдал жизнь здешних народов. В его произведениях, – пишет К. Э. Штайн, – «дается схематичная и в то же время полная картина народов Кавказа и их нравов. Поразительны толерантность поэта и то, как обстоятельно и точно он определяет главные черты восточных народов, которые, конечно же, отличаются от привычных русским людям» [10, с. 463].

Н. А. Бердяев выдвинул положение о том, что человек входит в человечество через национальную индивидуальность, он существует не как абстрактный, а как «национальный человек». А культура не может быть «отвлеченно-человеческой», она «всегда... национальная, индивидуально-народная и лишь в таком качестве восходящая к общечеловечности» [4, с. 96]. Н. А. Бердяев и И. А. Ильин в состав русского архетипа вводят понятие «свободолюбивый народ». Это качество присуще многим нациям, в том числе русским, знавшим цену закабаления (нашествие татаро-монголов, войны с турками, шведами, французами) и не допуская повторения истории. Лермонтов, раскрывая этнонациональную ментальность (особый стиль мышления и чувствования), высоко ценил свободолюбие, храбрость, трудолюбие горцев, проповедовал идеи мирного сосуществования всех народов, высказывал мысль о том, что враждующий человек жалок. По представлению поэта, небо (обращение к небу в «Валерике») одно для Кавказа (Востока) и России, оно «объединяет всех». Лермонтов проповедовал диалог культур, сам перенимал лучшее у разных народов и призывал учиться других.

Для поэта Кавказ был символом вольности – «прекрасен ты, суровый край свободы», люди здесь, «как вольные птицы, живут беззаботно», для него это «святая земля». Свобода для Лермонтова представляет высшую ценность. «Поэт восхищается людьми Кавказа, потому что эти малые народы героически отстаивали свою свободу, независимость. <...> Осознавая самобытность народов Кавказа, в частности и ту опасность, которая шла от них, М. Ю. Лермонтов понимает и другое: это особая культурная среда, ее знание обогащает русского человека», – пишет К. Э. Штайн [10, с. 467]. Мотив свободы, воли у Лермонтова часто является антитезой цивилизации, которая не может соотноситься с абсолютной свободой не только личности, но и всего общества. В представлении поэта человек должен чувствовать в себе и культивировать высшее начало, составляющее нравственную основу жизни общества, которое, однако, зачастую уничтожается цивилизацией. Горские народы тем и покорили Лермонтова, что у них верность своим идеалам, чувство чести не утрачено, не стерто цивилизацией, а является естественной составляющей бытия. Если современное поэту общество сосредоточило в себе земные пороки, заменило нравственные ориентиры страстями, то нецивилизованные народы в чистой естественной жизни сохранили некую высшую гармонию – социальную, духовную, нравственную – и готовы отстаивать ее в борьбе даже с таким колоссом, как Россия.

По мнению Г. Гачева, «в ходе своей истории каждый народ... вступает на поверхности земли в горизонтальные контакты с другими странами и народами – в торговле, войнах, дипломатии, в культурном обмене». Этот процесс работает на «стимулирование собственной энергии организма», являясь своего рода «массажем для внутренних органов, артерий, сосудов, сущностных энергий» [6, с. 299]. М. Ю. Лермонтов понимает разницу в сознании враждующих, вскрывает внутреннее состояние, «тревоги дикие войны», осмысливает чувства людей, вблизи которых умирают другие. Поэт мыслит высокими общечеловеческими категориями, не проходит мимо боли человека, связанной с враждой между людьми, тяготами и кровью войны.

Точки соприкосновения людей Лермонтов видит в постоянном тяжелом труде, в кочевой жизни, в отношении к войне, общих чертах религиозной психологии сохраняющих ярко выраженную этническую ментальность «кавказцев» и русских, а также в толерантности людей. Его слово обращено к добру, правде, торжеству жизни, оно противостоит насилию. Мир держится не на оружии, не на страхе, а на любви, гуманизме. Вообще русские писатели XIX века использовали собирательно-обобщенные наименования всех горских народов, называя их «черкесами», не всегда различали кавказские народы, нивелировали людей разных национальностей.

Общим является постулат, что всех «детей гор» в основном называли этнонимами – татары, черкесы или чеченцы, хотя есть примеры дифференциации народностей. Мы задались вопросом: являются ли данные Лермонтовым этнические характеристики личностными или авторское видение сформировано мнением, бытовавшим в аристократической среде того времени?

Рассмотренные под таким углом зрения произведения о Кавказе подводят к выводу об этнической идентичности и дают основание утверждать, что Лермонтов дифференцировал представителей горских народов. В литературоведческом плане изучение этнонациональной ментальности предполагает рассмотрение проблем этнической самоидентификации литературного героя, пути художественного воплощения инационального характера, национального воззрения на мир, логику, склад мышления, миропорядка, этнокультурных моделей, что и составляет «национальный образ мира» [6, с. 16].

Симпатия к горским народам, стойко и мужественно борющимся за свою свободу, находит отражение уже в ранних поэтических опытах М. Лермонтова – это поэмы «Кавказский пленник», «Черкесы» (обе – 1828 г.). И хотя поэмы подражательны, однако, по словам Л. П. Семенова, «юный автор обнаруживает глубокую самостоятельность; он стремится внести в знакомые ему сюжетные положения нечто свое...» [9, с. 112].

Этнограф XIX века Семен Броневский утверждал, что «независимо от предрассудков воспитания и образа жизни кавказцы – народ добрый и рассудительный; в общежитии гостеприимны, догадливы, остроумны, тверды в дружбе, на войне храбры» [5, с. 117]. Но, по словам Броневского, они обладают и не меньшими недостатками: бывают обидчивы и мстительны, заносчивы и горды, вероломны и склонны к грабежу, что «собственно значит проворство и искусство жить в понятии горских народов» [5, с. 124]. Собственно эти же качества отмечает у горцев и М. Ю. Лермонтов:

*Отец мой был великий воин...
Он был свирепый враг, но верный друг,
И низкой лжи уста его не знали...
Я дочь его, и честь его храню:
Умру, погибну – но не изменю!* [1, т. 1, с. 412]

Лермонтова привлекает внутренняя свобода горских народов, выражающаяся в отрицании социальных рамок европеизированного общества. Вот эта необремененность обществом, одиночество не трагическое, а сродни вольности, свободе характерно для произведений М. Ю. Лермонтова о Кавказе:

*Он рос один... по воле, без забот,
Как птичка, меж землей и небесами* [1, т. 1, с. 339]!
*Черкес прямой – всегда, везде один,
И служит только родине да воле* [1, т. 1, с. 413]!

*Но вольность, вольность для героя
Милей отчизны и покоя* [1, т. 1, с. 326].

Пропаганде идей свободы, независимости личности служит обращение к природе Кавказа, такой же неприступной, порывистой, необузданной, под стать людям, живущим в этом краю:

*Терек воеет, дик и злобен,
Меж утесистых громад,
Буре плач его подобен,
Слезы брызгами летят* [1, т. 1, с. 180].

Стихи, посвященные народам Кавказа, носят несколько экзотический характер, так как наблюдается погружение в среду иной культуры, имеющей свои особенности. Лермонтовские стихотворения философско-нравственной, военной тональности выражают глубокую почтительность к культурам Кавказской земли. М. Ю. Лермонтов, продолжая традиции своих предшественников, рисовал национальный Космос кавказцевцев как особую жизнь, раздираемую внутренними противоречиями. Мир горской жизни в изображении Лермонтова – это мир, воспринятый глазами и душой самих горцев.

Отдавая дань почитания культурам иных народов, М. Лермонтов не превратился в космополита, а сохранил любовь к Отечеству. В романе «Герой нашего времени» в изображении быта и нравов он транслирует реалии этнонациональной действительности, отражая этнический фактор, этнокультурные константы, использует лексику языков многих народов Северного Кавказа. В формировании этноса сказываются географические (природная среда), социальные (подобие социальных структур), социобиологические (антропологический тип) и хозяйственные факторы.

Этническая культура включает в себя ряд компонентов, под которыми понимаются структурные составляющие, характеризующие качественную определенность этноса. Этнопсихологический компонент включает ощущение человеком связи с этносом, интерес к истории и культуре своего народа, характеризует интенсивность внутриэтнических связей, выбор установок межнационального общения. Языковой компонент представлен таким показателем, как язык – наиболее устойчивый признак этноса, отражающий его историю и духовный мир. Так, в роман «Герой нашего времени» включаются кавказские слова и выражения, экзотизмы (кунак, йок, яман, урус, сакля, аул, байран, джигитовка, гяур, уздени и т. д.). Лермонтов использует топонимы: Бештау, Казбек, Эльбрус, Машук, Пятигорск, Кисловодск, гидронимы: Исси су (горячие воды) и др. В романе «Герой нашего времени» действие происходит в Пятигорске, Кисловодске, крепости и др. Многие города и станицы претендуют на то, что именно они являются местом действия произведений Лермонтова. Выдвигаются разные версии: например, упоминание Кисловодска, рядом с которым расположена кольцо-гора (круглое окошко в скале, созданное природой). К югу от Кисловодска есть большая скала над пропастью, описанная как место дуэли Печорина с Грушницким. Сейчас трудно отделить вымысел от факта, так как сохранилось недостаточное количество артефактов, свидетельствующих о пребывании Лермонтова на Кавказе. Остается только выдвигать гипотезы, опираясь на тексты его произведений.

История несчастной Бэлы – это история, увиденная и воспринятая извне, со стороны, и расцененная в рамках инонациональной морально-этической системы. Имена героев: Бэла, Казбич, Азамат – бытуют у всех северокавказских горцев. Мы полагаем, что Лермонтов в эпизоде, где Азамат крадет коня, сохраняя историко-бытовые понятия, строит сюжетный ход «Бэлы» в романтическом ключе, придав повествованию необычность, включив национальный колорит в сюжет похищения девушки. Образные структуры, представленные в художественном мире романа, создают многозначность, расширяют смысловое пространство произведения, актуализирует «этническую составляющую» личности.

Лермонтов глубоко проникся инонациональными – «чужими» – ценностями. В романе «Герой нашего времени» внимание автора направлено на воссоздание различных характеров: не знающий, куда деть избыток жизненных сил, горячий, «преупрямый мальчишка» Азамат; спокойная и рассудительная Бэла; угрюмый, упорный, жесткий, необузданный Казбич – это все характеры, своеобразие которых далеко не исчерпывается их национальной принадлежностью. Мотив верности хозяину (в данном случае конь Карагёз и Казбич) – общий для фольклора и литературы кавказских народов. Образ коня в повести выполняет важную идейно-композиционную роль: раскрывает особенности характера горца, его морально-психологический тип. Глубоко индивидуальны и черты внешности каждого персонажа, прочно вошедшие в сознание читателя благодаря деталям, например, у Казбича глаза «неподвижные, огненные». Выразительна портретная характеристика персонажа – «рожа у него была самая разбойничья: маленький, сухой, широкоплечий», «ловок-то был, как бес»; Бэла «высокая, тоненькая, глаза черные, как у горной серны, так и заглядывали к вам в душу» [1].

Интересны наблюдения Лермонтова за «кавказцем» Максимом Максимычем – типичным представителем русского человека, долгие годы прожившего на Кавказе и воспринявшего обычаи местных жителей. Недаром именно ему автор доверяет роль рассказчика в романе. Он знал богатырский эпос, был знаком со многими местными жителями, ему была известна родословная княжеских семей, он мог изъясняться по-татарски (тюркские наречия), использовал удобную в данных условиях одежду (черкеска, баранья шапка, бурка), имел кавказское

(шашка, кинжал) оружие. Он приспособился к горским обычаям, ценил и уважал национальные обычаи и культуру. Автор отмечает интеграцию русских офицеров и солдат в инонациональную, в данном случае горскую, среду, что проявлялось в поведении, особенностях языка и мышления. Максим Максимыч ценит красоту и моральные качества горняков. Он с уважением относится к черкешенкам, отделяя их от женщин других национальностей: «Вы черкешенок не знаете, <...> это совсем не то, грузинки или закавказские татарки, совсем не то. У них свои правила: они иначе воспитаны» [1, т. 2, с. 473].

В повести «Бэла» Максим Максимыч как стихи передает песню Казбича, в которой раскрывается ментальность народов Кавказа.

По мнению Г. Гачева, «каждый народ остается самим собой до тех пор, пока сохраняется особый климат, пейзаж, национальная пища, этнический тип, язык... – ибо они постоянно подкармливают и воспроизводят национальную субстанцию, особый склад жизни и мысли» [6, с. 32].

Обрядовый компонент (традиционные свадебные, похоронные) в большей степени, чем что-либо другое, характеризует этнос. В тексте Лермонтова наблюдаем, как предметное бытие соприкасается с духовной составляющей, колорит роману придают этнографические особенности (празднование свадьбы – «Бэла»; прием гостей – «Кавказский пленник» и т. п.). Вот описание свадьбы, данное в пересказе Максима Максимыча: «Сначала мулла прочитает им что-то из Корана; потом дарят молодых и всех их родственников; едят, пьют бузу; потом начинается джигитовка, и всегда один какой-нибудь оборвыш, засаленный, на скверной, хромой лошаденке, ломается, паясничает, смешит честную компанию; потом, когда смеркнется, в кунацкой начинается, по-нашему сказать, бал!» [1, т. 2, с. 462–463], «...у этих азиатов все так: натянулись бузы, и пошла резня!!!» [1, т. 2, с. 467].

Национальный колорит прослеживается и в языке произведений М. Ю. Лермонтова. Так, часты «восточные» дефиниции: абреки, Алла, Аллах («Аул Бастунджи», «Беглец», «Измаил-Бей», «Хаджи-Абрек», «Тебе, Кавказ, суровый царь земли», «Бэла»); арба («Измаил-Бей», «Хаджи-Абрек», «Княжна Мери»); аркан («Кавказский пленник», «Аул Бастунджи», «Бэла»); аул («Кавказский пленник», «Аул Бастунджи», «Измаил-Бей», «Хаджи-Абрек», «Мцыри», «Бэла»); архалук, ахалук – поддевка («Кавказец», «Княжна Мери»); байран, байрам – торжество («Измаил-Бей»); башка («Бэла»); башлык («Измаил-Бей», «Хаджи-Абрек»); бешмет («Бэла», «Измаил-Бей», «Аул Бастунджи», «Тамань», «Княжна Мери»); буза («Княжна Мери»); бурка («Аул Бастунджи», «Измаил-Бей», «Кавказский пленник», «Черкесы», «Хаджи-Абрек»); гяур («Бэла», «Измаил-Бей»); джигит («Бэла», «Измаил-Бей»); джигитовка («Бэла»); духан – лавочка, духанщица («Бэла»); каллы – убийца («Каллы»); калым («Бэла»); Коран («Аул Бастунджи», «Беглец», «Измаил-Бей»); кумыс («Хаджи-Абрек», «Кавказский пленник»); кунак, кунацкая («Бэла»); мечеть («Аул Бастунджи», «Измаил-Бей»); мулла («Аул Бастунджи», «Измаил-Бей», «Каллы», «Бэла»); муэцин («Демон»); мюрид (послушник) («Валерик»); намаз («Валерик»); ноговицы – часть обуви («Валерик», «Княжна Мери»); папаха («Демон»); сакля («Аул Бастунджи», «Измаил-Бей», «Кавказский пленник», «Каллы», «Мцыри», «Хаджи-Абрек», «Бэла»); уздень («Измаил-Бей», «Черкесы», «Хаджи-Абрек»); чалма («Валерик», «Демон», «Каллы», «Спеша на Север из далёка»); чекмень – крестьянский кафтан («Измаил-Бей»); яман («Бэла»); якши («Бэла»).

Автор раскрывает богатство внутреннего мира своего героя через описание кавказской природы. Лермонтов любил природу, считал, что в ней отсутствует трагичное и безобразное, отличающее человеческое общество. Мир природы отвечал идеалам поэта.

Литература, являясь высшей архаической формой бытования языка, аккумулировала и сохранила древнейшие матрицы художественного сознания и лингвистические пласты. В любом языке есть художественный слой, наиболее полно воплощенный в этикетных выражениях. Через речевой этикет, являющийся одним из средств воплощения этических норм, правила речевого поведения, Лермонтов демонстрирует коммуникативные нормы в обращении («скажите, пожалуйста», «А вы, смею спросить» и т. д.), приветствиях, при прощании, привлечении внимания, благодарности, просьбах, поздравлениях, советах, приглашениях («у азиатов,

знаете, обычай всех встречных и поперечных приглашать на свадьбу») и т. п., но в горской среде они целенаправленны, связаны с традициями национальной речевой культуры, зависят от идентичности, социальных характеристик собеседников (мужчина – женщина, старший – младший, свой – чужой, который мог бы посягать на их государственный суверенитет), от эмоционального отношения к собеседнику (нейтральное, сдержанное, почтительное, теплое, дружеское), степени знакомства собеседников (близко знакомы, малознакомы, незнакомы), места и времени общения (в гостях, дома, во время случайной встречи), адаптированы к местному колориту, мотивированы стремлением сделать общение этически адекватным, гармоничным, духовно-нравственным.

Особенности речевого этикета героев романа «Герой нашего времени» демонстрируют этику общения, характеризуют персонажи, их типы, духовные и нравственные установки, предполагают знание принципов этического взаимодействия, которые лежат в основе любого общения. Важно подчеркнуть, что роман «Герой нашего времени» выступает самостоятельной единицей. Эмпирические наблюдения за «конфигурацией мысли» горца дали возможность увидеть онтокартину мира и прийти к выводу о том, что социокультурный исторический код соединяет текст данного романа со всей суммой предшествующих знаний. Ценность произведений М. Лермонтова заключается в значительном обновлении художественных возможностей инациональной темы на путях реализма.

Таким образом, широко привлекаемый русскими писателями самобытный материал из жизни народов Кавказа обогатил их творчество новыми темами, сюжетами, образами, художественными приемами. «Кавказские произведения» Лермонтова явились плодом всестороннего изучения Кавказа, его природы, истории, общественного устройства, политики, религии, фольклора, обычаев, культуры горцев и «инкорпорирование» этих знаний в систему своих философских, эстетических представлений о мире и человеке. Художественная модель мира, созданная Лермонтовым, есть результат творческого восприятия бытия в его психологических, социальных, исторических и культурных проявлениях. Динамика внутренних связей лермонтовских текстов о Кавказе отражает процесс становления личности, ищущей и достигающей соответствия между своими чувствами, стремлениями и долгом.

ЛИТЕРАТУРА

1. Лермонтов М. Ю. Сочинения: в 2 т. / сост. и комм. И. Чистяковой; вступ. ст. И. Л. Андроникова. М.: Правда, 1988–1990.
2. Андрейченко Г. В., Шульгина И. А. Честь, гордость, достоинство в контексте этнонациональной ментальности: личностный аспект // Этнонациональная ментальность в художественной литературе. Ставрополь: Из-во СГУ, 1999. 260 с.
3. Багдасарова А. Б. Социально-философские аспекты формирования этнической ментальности // Этнонациональная ментальность в художественной литературе. Ставрополь: Из-во СГУ, 1999. 260 с.
4. Бердяев Н. А. Судьба России // Опыты по психологии войны и национальности. М.: Наука, 1990. 224 с.
5. Броневский С. Новейшие географические и исторические известия о Кавказе, собранные и пополненные Семеном Броневским. М., 1823. 365 с.
6. Гачев Г. Д. Ментальности народов мира. М., 2003. 544 с.
7. Корзун В. Б. Литература горских народов Северного Кавказа. Грозный: Чечено-ингушское книжное издательство, 1966. С. 40–84.
8. Рясная Ю. О. Горская элита в поисках компромисса между государственными интересами и этническим патриотизмом (на примере деятельности кабардинского князя Кучука Джанхотова) // Современная наука и инновации. Ставрополь; Пятигорск, 2013. Вып. 2. С. 44–50.
9. Семенов Л. П. Лермонтов на Кавказе. Пятигорск: Крайиздат, 1939. 221 с.
10. Штайн К. Э., Петренко Д. И. Метапоэтика Лермонтова. Ставрополь: Изд-во СГУ, 2009. 504 с.

ОБ АВТОРЕ

Логунова Наталья Александровна, старший преподаватель кафедры сервиса, туризма и рекреации, ФГАОУ ВПО Северо-Кавказский федеральный университет, филиал в г. Пятигорске, 357431, г. Железноводск, ул. Набережная, 9А, тел.: +7(905) 4991009. E-mail: logunova.natalja@ramblre.ru.

Logunova Natalia A., a senior lecturer of service, tourism and recreation department, FSAEI HPE North-Caucasian Federal University brunch in Pyatigorsk, 357431, Zheleznovodsk, st. Naberezhnaya, 9A, tel.: +7 (905) 4991009. E-mail: logunova.natalja@ramblre.ru.

**FEATURES OF THE ART EMBODIMENTS OF MOUNTAIN MENTALITY
IN M. YU. LERMONTOV'S CREATIVITY**

N. A. Logunova

Appeal to the literary sources as bearer of certain historical information gives an opportunity to reveal particular spiritual values, traditions, samples of behavior, conceptions, ideals, customs, norms of this or that ethnic group. Most vividly features of mountain mentality were reflected in M. Yu. Lermontov's creativity.

Thus, the widely employed Russian writers of original material from the life of the peoples of the Caucasus have enriched their work with new themes, plots, images, art techniques. The «Caucasian works» Lermontov was the result of a comprehensive study of the Caucasus, its nature, history, society, politics, religion, folklore, customs and culture of the highlanders and the «incorporation» of this knowledge in their philosophical and aesthetic ideas about the world and man. Artistic model of the world created Lermontov, is the result of creative perception of life in its psychological, social, historical and cultural manifestations. The dynamics of the internal connections of Lermontov's texts about the Caucasus reflects the process of personality formation, seeking and reaching correspondence between their feelings, aspirations and debt.

ТЕХНИЧЕСКИЕ НАУКИУДК 692.48:725.4:
002.237

А. С. Марутян [A. S. Marutyanyan]

Т. Л. Кобалия [T. L. Kobaliya]

**ЛЕГКИЕ МЕТАЛЛОКОНСТРУКЦИИ ИЗ ПЕРЕКРЕСТНЫХ ФЕРМ
ТИПА «ПЯТИГОРСК»****LIGHTWEIGHT METAL CONSTRUCTION REPRESENTED
BY CROSS FARMS OF TYPE «PYATIGORSK»**

В статье приведено новое техническое решение легких металлических конструкций зданий и сооружений с использованием перекрестных ферм, замаркированное после патентной экспертизы как модуль типа «Пятигорск».

The paper presents new technical solution for lightweight metal construction of buildings and structures with usage of cross farms. The solution was patented as «Pyatigorsk» type module.

Ключевые слова: легкие металлические конструкции, перекрестные системы, гнутосварные профили, перекрестные стальные фермы, модуль типа «Пятигорск», реконструкция, этажность, сейсмостойкость.

Key word: lightweight metal construction, crossed systems, bent-welded profiles, cross steel farms, «Pyatigorsk» type module, renovation, number of stores, seismic stability.

Предлагаемое техническое решение относится к области строительства и может быть использовано преимущественно для покрытий (перекрытий) зданий и сооружений. Разработана пространственная решетчатая несущая конструкция, включающая систему перекрестных ферм, в которой верхние и нижние пояса ферм одного направления расположены над одноименными поясами ферм другого направления. Узлы перекрестных ферм совмещены по вертикали, а раскосы решетки вышележащей фермы в узлах смещены от оси узлов на ширину верхнего пояса нижележащей фермы. Нижние пояса вышележащих ферм выполнены съемными и фермы соединены через верхние пояса (рис. 1а) [1]. Такая конструкция, имея поэтажное пересечение поясов, при больших пролетах и значительном числе ячеек в поясных сетках требует соблюдения повышенной точности изготовления и монтажа. При этом съемные пояса ферм одного направления необходимо пропустить сквозь фермы другого направления и соединить как в узлах пересечения поясов, так и в узлах треугольной решетки, что тоже увеличивает трудоемкость конструкции. Известно также пространственное покрытие, преимущественно квадратное в плане при опирании по углам, из перекрестных элементов: контурных, внутренних (основных) и дополнительных. В состав покрытия входят и элементы ограждения. Дополнительные элементы выполняют функцию прогонов, а основным видом ограждающих элементов является стальной настил из профилированных листов. Контурные и внутренние несущие элементы выполняются в виде ферм, при этом элементы ограждения вместе с дополнительными могут совмещать в себе функцию несущих [2]. Такая конструкция при равномерной нагрузке на покрытие имеет внутренние основные элементы, значительно перегруженные ближе к середине по сравнению с контурными элементами. Их унификация обычно выполняется в большую сторону, что сопровождается ростом жесткостей поясов, соответствующим повышением степени различий усилий и в целом увеличивает материалоемкость конструкции. Отказ от унификации в целях уменьшения расхода конструкционного материала приводит к резкому увеличению трудоемкости конструкции из-за большого числа типоразмеров сечений элементов.



Рис. 1. Схемы перекрестных ферм:

а – по авторскому свидетельству на изобретение № 964083 «Пространственная решетчатая несущая конструкция» (УкрНИИПроектстальконструкция); 1 – вышележащие фермы; 2 – нижележащие фермы; 3 – верхние пояса вышележащих ферм; 4 – верхние пояса нижележащих ферм; 5 – нижние пояса вышележащих ферм; 6 – нижние пояса нижележащих ферм; 7 – раскосы вышележащих ферм; 8 – раскосы нижележащих ферм; 9 – сварные швы заводских соединений; 10 – заглушки; 11 – сварные швы монтажных соединений; б – по авторскому свидетельству на изобретение № 992689 «Пространственное покрытие» (ЦНИИ строительных конструкций); 1, 2, 3 – внутренние фермы; 4 – контурные фермы

Наиболее близким к предлагаемому является пространственное покрытие, преимущественно квадратное в плане, включающее равновысокие контурные и расположенные внутри контура перекрестные несущие элементы, одноименные пояса которых выполнены с равновеликими сечениями (рис. 16). При этом площади сечения поясов контурных несущих элементов A_K и площади сечения поясов внутренних несущих перекрестных элементов A_B связаны соотношением:

$$A_K / A_B = 0,5n...0,5(n + 2), \quad (1)$$

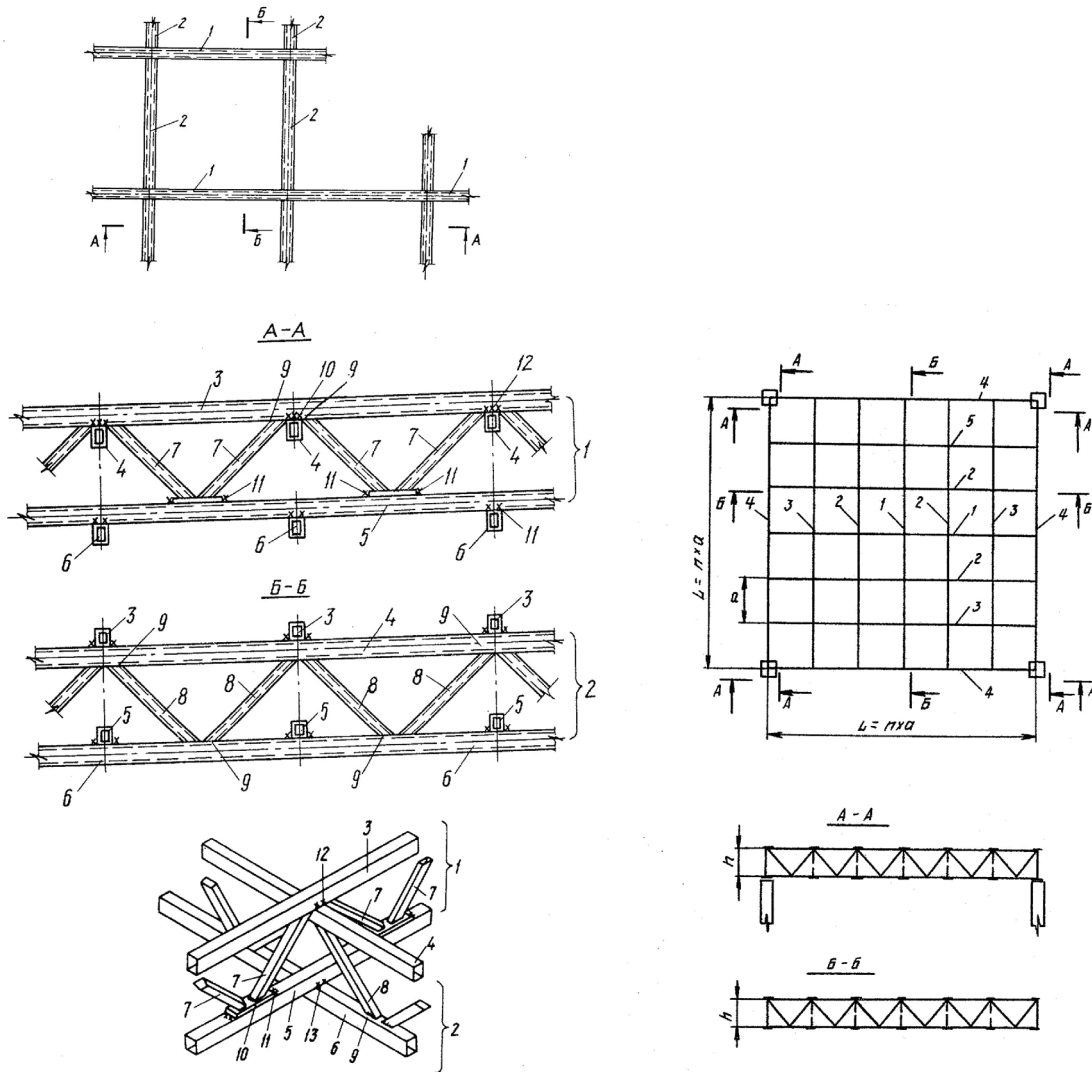
где n – число членений несущими элементами стороны плана покрытия на одинаковые или почти одинаковые отрезки, $n \geq 4$ [3].

Основным недостатком данного покрытия является то, что приведенное в нем соотношение позволяет унифицировать между собой только внутренние несущие элементы, затрудняя их применение в составе контурных элементов и снижая тем самым степень унификации конструкции. Кроме того, отмеченное соотношение сформулировано для перекрестных систем

с числом ячеек $n \times n = 4 \times 4$ и более, что сужает область применения, так как здесь пропущено начало ряда, когда $n \times n = 2 \times 2$ и $n \times n = 3 \times 3$.

Технический результат, достигаемый при реализации предлагаемого, заключается в повышении степени унификации и расширении области применения несущих конструкций из перекрестных систем. Указанный технический результат достигается тем, что в модуле (блоке) покрытия (перекрытия) из перекрестных ферм, преимущественно квадратном в плане и опертом по углам, включающем установленные вертикально равновысокие контурные и расположенные внутри контура перекрестные несущие элементы с одноименными поясами, выполненными с равновеликими сечениями, при числе ячеек в поясных сетках 3×3 во всех несущих элементах использованы одинаковые фермы, сдвоенные по контуру и одиночные внутри контура, причем сдвоенные по контуру фермы жестко скреплены друг с другом на всей длине их пролета в единое целое и под нагрузкой работают аналогично решетчатым конструкциям из парных профилей, а при числе ячеек 2×2 во всех несущих элементах также применены одинаковые фермы, одиночные по контуру и внутри него (рис. 2) [4].



Рис. 2. Схемы модуля типа «Пятигорск» из перекрестных ферм при количестве ячеек 2×2 (а) и 3×3 (б):
1 – одиночные перекрестные фермы; 2 – элементы ограждения (профилированные листы)

Предлагаемый модуль (блок) покрытия (перекрытия) из перекрестных ферм имеет достаточно универсальное решение, согласно которому по контуру и внутри него можно использовать одинаковые несущие элементы, что повышает степень унификации конструкций. Такое решение осуществимо в перекрестных системах с минимальным числом ячеек в поясных сетках, что охватывает простейшие структуры с самого начала их ряда и расширяет область применения конструкций. Эта область может включать модули двухэтажной компоновки, где система перекрестных ферм покрытия, одинаковых по контуру и внутри него, состоит из 2×2

ячеек, а система перекрестных ферм перекрытия из-за большей интенсивности распределенной нагрузки содержит 3×3 ячейки. Здесь внутри контура те же фермы, что и в покрытии, а по контуру они сдвоены и жестко скреплены друг с другом на всей длине их пролета в единое целое, например посредством прерывистых сварных швов. При значительном шаге перекрестных ферм 1, а также при действии нагрузок большой интенсивности для облегчения элементов ограждения 2 под них в модуле (блоке) можно устанавливать дополнительные несущие элементы 3 в виде прогонов (рис. 3). Для унификации прогонов 3 с верхними поясами перекрестных ферм 1 в состав предлагаемого модуля (блока) целесообразно включить подкосные элементы 4. Элементы ограждения 2 опираются непосредственно на верхние пояса перекрестных ферм 1 и прогоны 3, совмещая в себе функцию несущих.

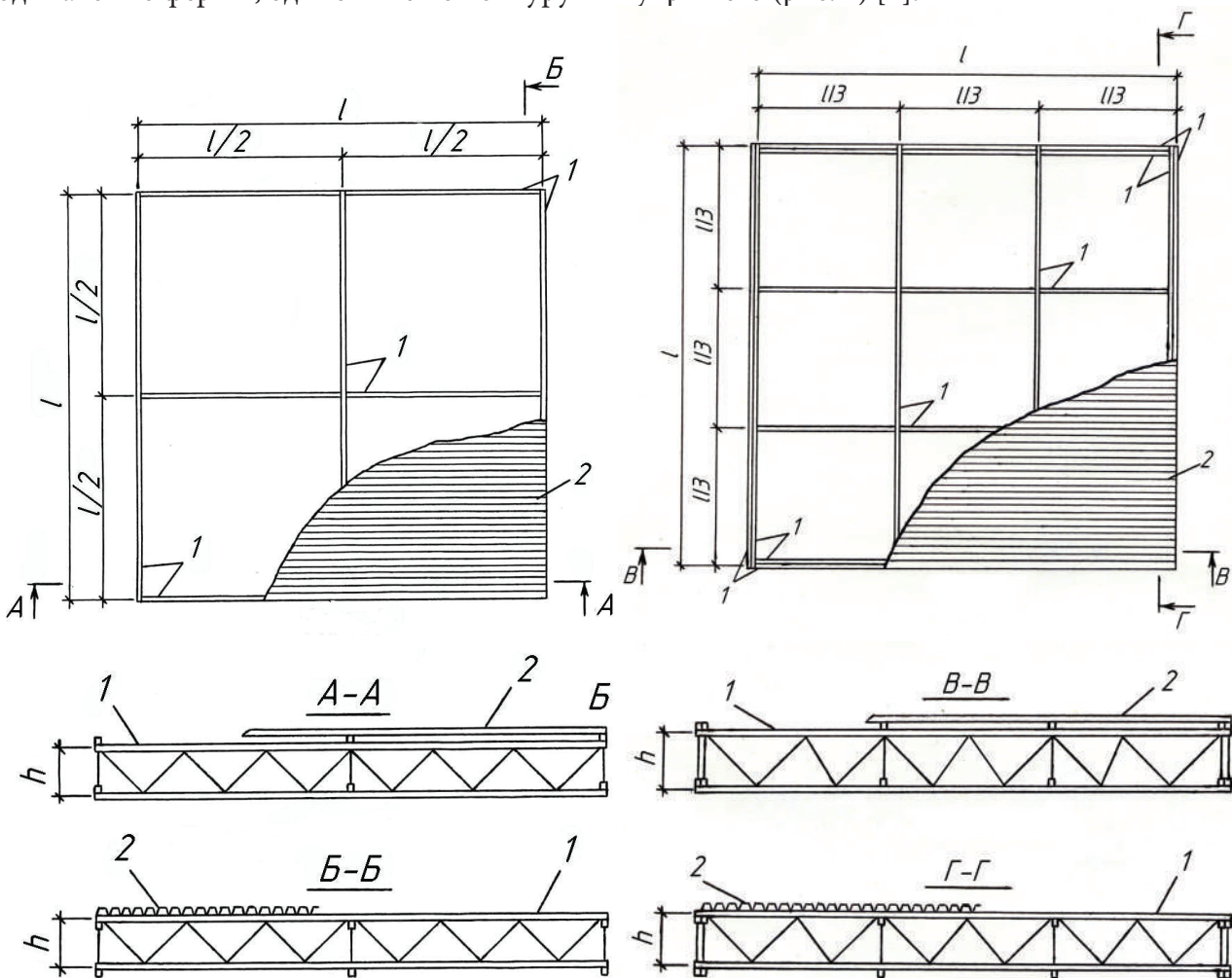

Рис. 3. Схемы модуля типа «Пятигорск» из перекрестных ферм с прогонами при количестве ячеек 2×2 (а) и 3×3 (б): 1 – одиночные перекрестные фермы; 2 – элементы ограждения (профилированные листы); 3 – прогоны; 4 – подкосные элементы

Предлагаемый модуль (блок) может иметь как одноэтажные, так и двухэтажные модификации (рис. 4), в которых перекрестные системы покрытий и перекрытий с числом ячеек $n \times n = 2 \times 2$ и $n \times n = 3 \times 3$ компонуются из одинаковых ферм. Так, например, в двухэтажном модуле офисного здания с размерами в плане 8×8 м перекрестные системы скомпонованы из одинаковых ферм высотой $h = l / 20 = 0,4$ м (l – длина пролета, $l = 8$ м), а расчетные характеристики имеют следующие значения:

покрытие – $n \times n = 2 \times 2$, $p = 200 \text{ кгс/м}^2$,

$$N_K = -11520 \text{ кгс}, M_K = 22,21 \text{ кгс}\cdot\text{м}, \sigma_K = 0,99R_y,$$

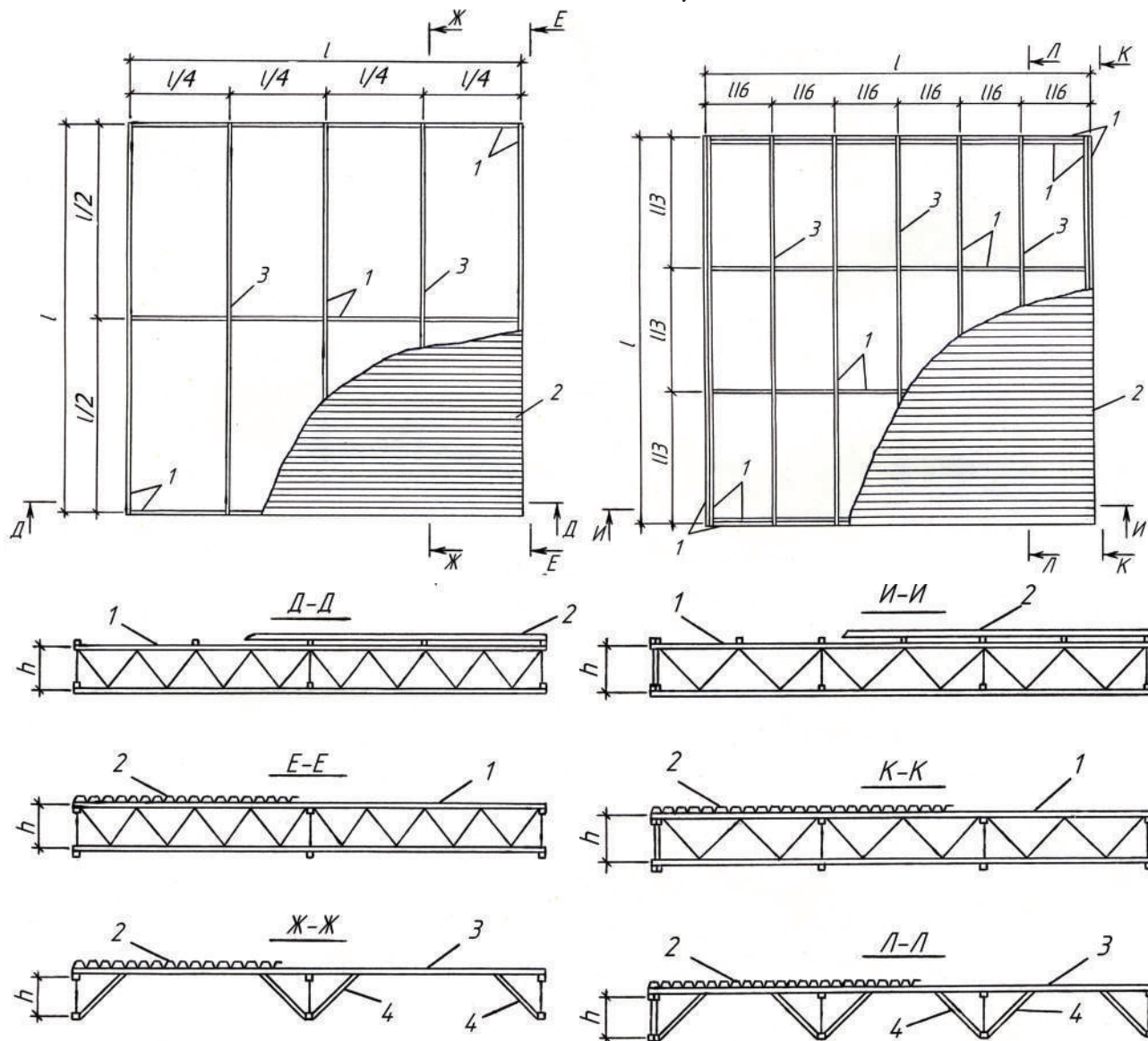
$$N_B = -7720 \text{ кгс}, M_B = 44,42 \text{ кгс}\cdot\text{м}, \sigma_B = 0,76R_y;$$

перекрытие – $n \times n = 3 \times 3$, $p = 350 \text{ кгс/м}^2$,

$$N_K = -16420 \text{ кгс}, M_K = 46,21 \text{ кгс}\cdot\text{м}, \sigma_K = 0,73R_y,$$

$$N_B = -8270 \text{ кгс}, M_B = 92,42 \text{ кгс}\cdot\text{м}, \sigma_B = 0,97R_y,$$

где p – интенсивность равномерно распределенной расчетной нагрузки; N_K (N_B), M_K (M_B), σ_K (σ_B) – продольная сила (минус относится к сжатию), изгибающий момент, напряжение соответственно в средней панели верхнего пояса контурной (внутренней) фермы; R_y – расчетное сопротивление конструкционного материала, $R_y \text{ кгс/см}^2$.



а)

б)

Рис. 4. Снимки двухэтажных модулей при возведении складского строения (а) и блока перекрытия в интерьере офисного здания (б)

Как видно, повышение степени унификации несущих конструкций, реализованное в предлагаемом модуле, сопровождается рациональным распределением конструкционного материала, свойственным перекрестным фермам. Достигнутый результат расширяет область эффективного применения перекрестных систем до самого начала их ряда, когда число ячеек в поясных сетках минимально. Причем область рационального использования таких систем расширяется также за счет включения малых пролетов. Повышенная унификация и расширенная применимость несущих элементов покрытия (перекрытия) дает возможность снизить также трудоемкость изготовления и монтажа конструкций, что улучшает их технико-экономические характеристики и обеспечивает стабильность спроса на них.

Таким образом, модуль типа «Пятигорск», имея габариты в пределах $6 \times 6...12 \times 12 \text{ м}$, занял ту нишу, которая обозначилась после разработки легких металлоконструкций с использованием перекрестных систем из гнутосварных профилей (ГСП) для производственных зданий и сооружений, имеющих квадратную сетку колонн 18×18 и $24 \times 24 \text{ м}$ [5, 6]. Он стал промежуточным итогом проработок последних пяти лет и нашел применение на десятках объектов промышленного, складского, торгового, логистического, гаражного, жилищного назначения в Пятигорске, Лермонтове, Учкене, Новороссийске, Туапсе, Волковке, Шепси, Шаумяне и т. д., а общая серийность его изготовления уже превысила несколько сот штук. Из-за небольших габаритов такие конструкции можно условно классифицировать как «карманные модули» и изготавливать формирующие их перекрестные фермы цельносварными. Необходимый и достаточный запас несущей способности перекрестных систем из трубчатых ферм с бесфасоночными раскосными узлами [7] был подтвержден еще раз во время контрольных испытаний модулей покрытий с размерами в плане $7,5 \times 7,5 \text{ м}$, оборудованных подвесным краном грузоподъемностью $3,2 \text{ т}$ [8].

Первая апробация перекрестных систем из ГСП после их полномасштабного теоретического и лабораторного (стендового) изучения имела место при натурных исследованиях опытно-промышленного образца блока покрытия (с размерами в плане $19,2 \times 15,2$ м) на испытательном полигоне Армянского НИИ строительства и архитектуры (г. Ереван) с 13 ноября 1987 г. по 5 марта 1988 г. (рис. 5), что предопределило их внедрение в практику строительства, включая восстановительную зону землетрясения в Спитаке (7 декабря 1988 г.). На этом же полигоне была исследована конструктивная схема сейсмостойких 9-этажных жилых зданий серии 111, оснащенных динамическими гасителями колебаний в виде гибкого верхнего этажа (ГВЭ) [9]. Модули типа «Пятигорск», увеличивая при реконструкции этажность существующих строений (рис. 6), по сути своей формируют каждый раз подобный ГВЭ, что подтверждает бесспорную целесообразность их применения для повышения сейсмостойкости зданий и сооружений. Такое повышение сейсмостойкости вполне реализуемо не только при реконструкции и модернизации существующих объектов, но и в новом строительстве [10]. Так, например, в поселке Иноземцево введено в эксплуатацию двухэтажное здание торгового предприятия (рис. 7). Технической новизной его конструктивного решения является компоновка из восьми 6-метровых и четырех 12-метровых модулей, разделенных по высоте междуэтажным перекрытием в виде настила из монолитной железобетонной плиты [11]. Покрытие второго этажа выполнено в форме облегченной пространственной конструкции с применением настила из стальных оцинкованных профилированных листов. Четырехветвенные колонны жестко заделаны в столбчатых фундаментах из монолитного железобетона, расположенных с шагом 6 м в обоих ортогональных направлениях. По среднему ряду колонны первого этажа, где расположены служебные помещения, в уровне междуэтажного перекрытия прерываются, что обеспечивает полную свободу планировки торгового зала на втором этаже. В итоге получилась весьма рациональная и эффективная совмещенная пространственно-стержневая комбинированная сталежелезобетонная конструкция здания с ГВЭ, обладающая необходимым и достаточным ресурсом несущей способности. При этом очевидно, что с одной стороны такой подход может сделать конъюнктурный спрос на модули типа «Пятигорск» еще более стабильным и привлекательным для частных инвестиций, а с другой – вовлечь формирующие их перекрестные системы в сферу дальнейшей разработки и исследования легких металлических конструкций нового поколения (в том числе и управляемых) [12–15].



Рис. 5. Общий вид испытательного полигона АрмНИИСА с опытно-промышленным образцом блока покрытия (на переднем плане) и моделью 9-этажного каркасного здания с динамическим гасителем колебаний в виде гибкого верхнего этажа (на заднем плане)



Рис. 6. Общие виды реконструкции одноэтажного здания с ГВЭ из четырех блоков покрытия типа «Пятигорск» с размерами в плане 5×5 м (а) и реконструкции двухэтажного здания с ГВЭ из восьми блоков покрытия типа «Пятигорск» с размерами в плане 6×6 м (б)

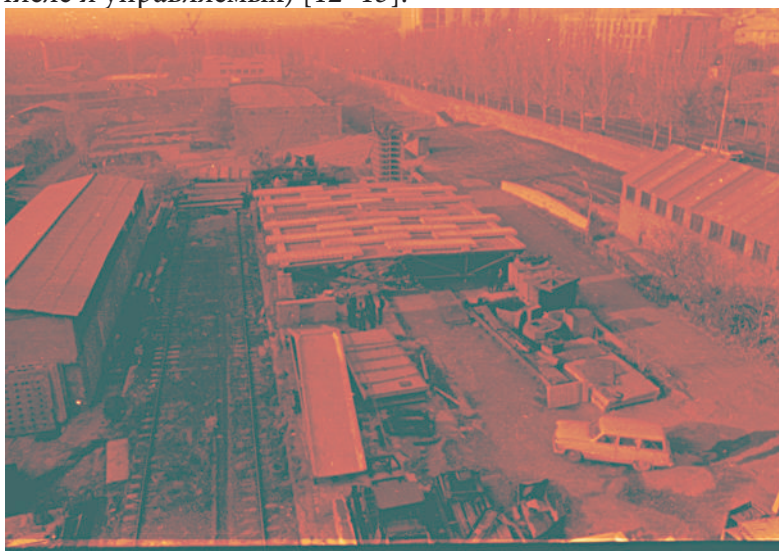

Рис. 7. Общий вид здания торгового предприятия с первым этажом из восьми блоков перекрытия типа «Пятигорск» размерами в плане 6×6 м, а также ГВЭ из четырех блоков покрытия типа «Пятигорск» размерами в плане 12×12 м в процессе строительства (а) и эксплуатации (б)

Конечно, модуль типа «Пятигорск» по своим габаритам заметно уступает модулям «Кисловодск» и «Москва», «Молодечно» и «Тагил», «Орск» и «Канск». Однако он продолжает традиции отрасли легких металлических конструкций комплектной поставки, и вполне возможно со временем его ниша в отмеченном ряду станет более заметной.

ЛИТЕРАТУРА

1. Авторское свидетельство СССР 964083 Пространственная решетчатая несущая конструкция / Аденский В. А., Гринберг М. Л., Прицкер А. Я., Шимановский В. Н., Трофимов В. И., Штепа Б. А. // БИ. 1982. № 37.
2. Пособие по проектированию стальных конструкций (к СНиП II-23-81* «Стальные конструкции») / ЦНИИСК им. Кучеренко. М.: ЦИТП, 1989. С. 80, рис. 38.
3. Авторское свидетельство СССР 992689 Пространственное покрытие / Аденский В. А., Гринберг М. Л., Прицкер А. Я., Шимановский В. Н., Трофимов В. И., Штепа Б. А., Пименов И. Л., Чадаев В. К. // БИ. 1983. № 4.

4. Патент РФ 117944 Модуль (блок) покрытия (перекрытия) из перекрестных ферм типа «Пятигорск» / Марутян А. С., Кобалия Т. Л. // БИПМ. 2012. № 19.
5. Трофимов В. И., Каминский А. М. Легкие металлические конструкции зданий и сооружений (разработка конструкций, исследования, расчет, изготовление, монтаж): учебное пособие. М.: Изд-во АСВ, 2002. С. 72–75, 107–115.
6. Марутян А. С. Легкие металлоконструкции из перекрестных систем / Пятигорский государственный технологический университет. Пятигорск: РИА КМВ, 2009. 348 с.
7. Патент РФ 100784 Бесфасоночный раскосный узел трубчатых ферм / Марутян А. С., Кобалия Т. Л. // БИПМ. 2010. № 36.
8. Марутян А. С. Перекрестные системы из стальных ферм с бесфасоночными раскосными узлами // Строительная механика и расчет сооружений. 2011. № 1. С. 70–75.
9. Мелкумян М. Г. Исследование эффективности одно- и двухмассового динамического гасителя колебаний на модели каркасного здания при вибрационных испытаниях // Инженерно-строительный журнал. 2012. № 5. С. 23–29.
10. Харланов В. Л. Детерминированный анализ металлических каркасов на динамические нагрузки высокой интенсивности: монография / ВолгГАСУ. Волгоград, 2006. С. 102–106.
11. Марутян А. С. Модули (блоки) покрытий (перекрытий) из перекрестных ферм типа «Пятигорск» с железобетонными настилами. – «Актуальные проблемы бетона и железобетона. Материалы и конструкции, расчет и проектирование»: материалы научно-практической конференции (академических чтений) в Кисловодске 6–9 октября 2010 г. Ростов-н/Д: РГСУ, 2010. С. 119–124.
12. Марутян А. С. Разработка и исследование, проектирование и внедрение стальных ферм и их перекрестных систем типа «Пятигорск»: монография / ПГТУ. Пятигорск, 2012. 209 с.
13. Павленко Ю. И., Першин И. М., Марутян А. С. Использование уравнений математической физики при исследовании динамических характеристик металлоконструкций: материалы Международной молодежной научной конференции «Математическая физика и ее приложения» (28–30 июня 2012 г., г. Пятигорск). Пятигорск: СКФУ, 2012. Т. 2. С. 106–111.
14. Марутян А. С. Разработка и исследование управляемых металлических конструкций нового поколения // Строительная механика и расчет сооружений. 2011. № 5. С. 75–83.
15. Марутян А. С., Эмба С. И. Проектирование стальных ферм покрытий из прямоугольных, ромбических и пятиугольных замкнутых гнутосварных профилей: учебно-справочное пособие. Пятигорск: СКФУ, 2012. 156 с.

ОБ АВТОРАХ

Марутян Александр Суренович, кандидат технических наук, профессор кафедры «Строительство» филиала СКФУ в г. Пятигорске; E-mail: al_marut@mail.ru.

Marutyan Alexander S., Candidate of Technical Sciences, Professor of the Construction Department, North-Caucasian Federal University, branch in Pyatigorsk; E-mail: al_marut@mail.ru.

Кобалия Тамази Леонидович, кандидат экономических наук, доцент кафедры «Строительство» филиала СКФУ в г. Пятигорске; E-mail: tkobaliya@mail.ru.

Kobaliya Tamazy L., Candidate of Economical Sciences, Docent of the Construction Department, North Caucasian Federal University, branch in Pyatigorsk; E-mail: tkobaliya@mail.ru.

**LIGHTWEGHT METAL CONSTRUCTION REPRESENTED BY CROSS FARMS
OF «PYATIGORSK» TYPE**

A. S. Marutyan, T. L. Kobaliya

A new technical solution light metal structures of buildings and structures using cross-farms, marked after the patent examination process as a module of type «Pyatigorsk» is given. The designated area of its rational use, coinciding with the beginning of a series of cross-systems consisting of 2×2 and 3×3 cells. Describes design-layout design module, which, when the column grid of 6×6 to 12×12 m increases the degree of unification and ensures the stability of demand, attracting the attention of investors and customers improved technical and economic characteristics of load-bearing structures of roofs and floors. The prospects of increasing the number of stores and seismic stability by forming a flexible top floor (GVA) of the blocks of the coatings of the type «Pyatigorsk» the renovation of existing buildings and structures, as well as in the construction of new facilities.

УДК 303.732.4

Р. А. Мамедов [R. A. Mamedov]

**СИСТЕМНЫЙ АНАЛИЗ ТРАФИКА ПРОВАЙДЕРА
НА ПРЕДМЕТ ВЫЯВЛЕНИЯ РАСПРЕДЕЛЕННОЙ АТАКИ
НА ОТКАЗ ОБСЛУЖИВАНИЯ КАНАЛА**

**THE SYSTEM ANALYSIS OF TRAFFIC PROVIDER
TO IDENTIFY A DISTRIBUTED DENIAL
OF SERVICE CHANNEL**

В настоящей статье рассмотрен стандартный метод выявления распределенной атаки на отказ в обслуживании посредством мониторинга и анализа трех уровней сетевой модели OSI. Разработана новая методика оценки угрозы, основанная на мониторинге физического уровня сетевой модели и анализе его содержимого при использовании нечеткой логики.

This article considers the standard method of detecting distributed denial of service through monitoring and analysis of three-layer network model OSI. A new method of evaluation of the threat developed, it based on monitoring the physical layer network model and the analysis of its content and using fuzzy logic.

Ключевые слова: DDOS-атака, нелегитимный трафик, распределенный отказ в обслуживании канала.

Key words: DDOS-attack, illegitimate traffic, distributed denial of service channel.

Одной из наиболее серьезных проблем, возникающих при обеспечении информационной безопасности провайдера, является своевременное оперативное определение распределенной атаки на отказ в обслуживании. На сегодняшний день для выявления нелегитимного трафика существует множество прикладных методов идентификации DDOS-атак, но каждая методика требует серьезного анализа текущего состояния системы.

Важнейшим аспектом проблемы идентификации нелегитимного трафика на стороне провайдера является необходимость привлечения большого количества трудовых и вычислительных ресурсов, что впоследствии может характерно сказываться на качестве предоставления доступа в сеть Интернет для клиентов провайдера. Кроме того, это влияет на оперативность принятия решения по локализации проблемы и мобилизации требуемых ресурсов.

Основная цель при решении проблемы идентификации – выработка методики по нестандартному выявлению нелегитимного трафика с учетом наименьшего количества данных для анализа, служащая для сокращения необходимости использования вычислительных и трудовых ресурсов для данного процесса.

Основными задачами при разработке новой методики идентификации DDOS-атаки являются:

- глубокое исследование проблемы оперативной идентификации нелегитимного трафика на стороне провайдера;
- анализ существующих методов решения данной проблемы;
- разработка методики контроля над текущим состоянием системы в целях обеспечения оперативной идентификации нелегитимного трафика.

В настоящее время данная проблема является одной из самых актуальных и весьма значимых по причине стремительно возрастающего количества хакерских атак на серверы с разной вычислительной мощностью.

Проблема своевременной оперативной идентификации DDOS-атаки так же актуальна, как и её локализация. Однако ввиду стремительно развивающихся на рынке программных и аппаратных продуктов по обеспечению фильтрации на стороне сервера нелегитимного трафика

наибольшую популярность получает DDOS-атака, целью которой является отказ в обслуживании канала связи, что делает все существующие системы фильтрации трафика неэффективными [1]. Причина заключается в ширине канала, заполняющейся нелегитимным трафиком и не дающей возможности попасть легитимным запросам на сервер, что по истечении срока пакета приводит к его ликвидации, вследствие чего ресурс становится недоступным пользователю, отправившему данный запрос.

Конечно, провайдер не будет и не способен самостоятельно фильтровать весь трафик ввиду требуемых для данного процесса больших расходов вычислительных ресурсов. Но это никак не сказывается на значимости оперативной идентификации DDOS-атаки: решение данной задачи необходимо для последующей разработки системы по предоставлению услуги динамического расширения канала для связи клиентов в момент внештатной ситуации, которая может повлечь за собой переполнение ширины канала клиента [2]. А после расширения канала сервер клиента будет способен продолжать фильтровать трафик, таким образом, будет обеспечена бесперебойная работа ресурса.

Идентификация нелегитимного трафика

На сегодняшний день существует устоявшаяся методика идентификации DDOS-атаки, осуществляющаяся посредством мониторинга поступаемых запросов и дальнейшего анализа их параметров на каждом уровне протокола TCP/IP. Данный метод позволяет скрупулезно идентифицировать и классифицировать все входящие пакеты.

На рис. 1 представлена схема прохождения запроса по трем уровням сетевой модели OSI. При мониторинге запросов на предмет выявления DDOS-атаки прослушиваются следующие уровни:

- сетевой, где производится мониторинг всех входящих IP-адресов для учета частоты обращений одного IP в определенный промежуток времени;
- транспортный, необходимый для мониторинга получаемых пакетов с дальнейшим анализом их заголовков с целью выявления пакетов, сформированных инфицированным компьютером;
- прикладной, прослушивающий обращения к приложениям, открытым для доступа по данному протоколу. Данный процесс необходим для выявления незапланированных нагрузок на приложения, возникающие впоследствии обнаружения злоумышленником уязвимости в программном обеспечении.

Такой подход позволяет контролировать полученный запрос на каждом уровне и тем самым обнаруживать на нем нелегитимных клиентов.



Рис. 1. Схема мониторинга получаемого запроса на предмет выявления DDOS-атаки

Недостатком данной системы является низкая скорость выявления нелегитимного трафика вследствие многоуровневой проверки запроса. К примеру, только на сетевом уровне для проверки IP-адреса машине со среднестатистической мощностью потребуется как минимум двести девяносто миллисекунд. Указанное время необходимо для получения информации из таблиц в базе данных [3], хранящих сведения о времени последнего входа в систему, а также список игнорируемых IP адресов, в которые заносятся сведения об адресах, несоответствующих политике безопасности от DDOS-атак.

Для определения затрачиваемого времени был произведен расчет по формуле (1).

$$T = \begin{cases} T + ((r \times 2) + w) & \text{если } (d - \tau) \geq R (B_i \neq IP \\ T + ((r + w) \times 2) & \text{если } (d - \tau) < R (B_i = IP \end{cases} \quad (1)$$

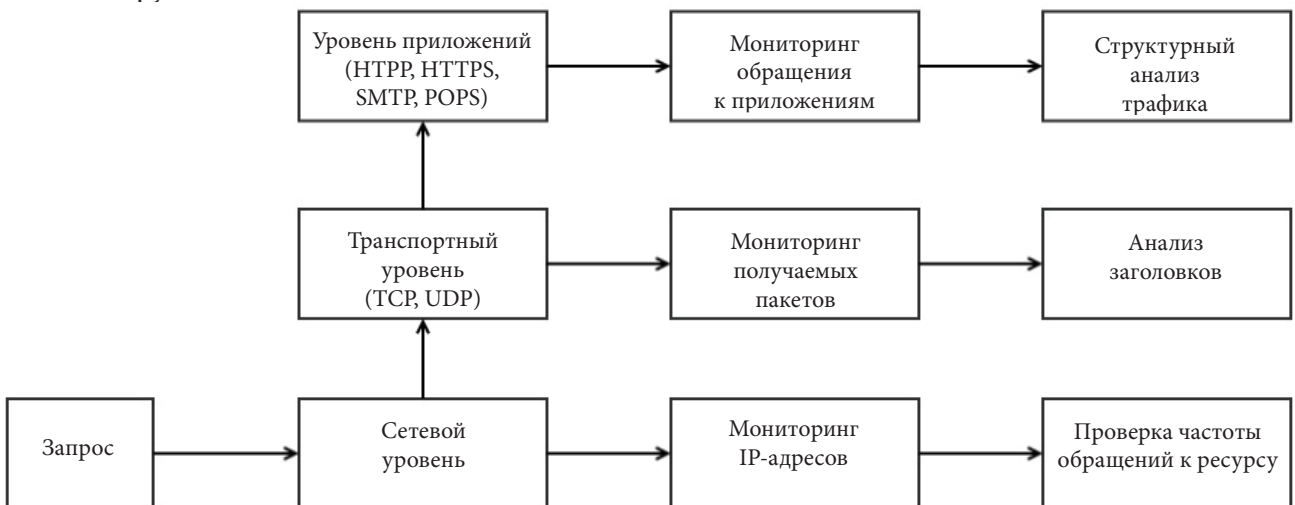
где r – средняя скорость чтения, полученная путем сравнительного анализа современных баз данных; w – средняя скорость записи в базу, которая была получена аналогичным образом; d – время записи в базе последнего входа по данному IP; τ – текущее время поданного запроса; R – регламентированный минимальный промежуток времени, позволяющий распознавать легитимные запросы. В случае уменьшения заданного порога запрос не будет пропущен через систему фильтрации; B_i – список игнорируемых IP адресов; IP – адрес компьютера, подавшего запрос.

Такая временная задержка происходит только на одном из уровней фильтрации, но уже дает возможность заметить неэффективность использования данного метода для оперативного выявления DDOS-атаки. Также из рис. 1 видно, что на каждом уровне должно расходоваться большое количество вычислительных ресурсов, что является нерентабельным в использовании машин с невысокой мощностью.

Еще одной из значимых проблем в данной схеме является «обход» фильтрации на разных уровнях. К примеру, на транспортном уровне при анализе заголовков пропускаются запросы, содержимое которых подходит под критерии оценки идентификации машины, с которой посылаются запросы субъектом, а не вирусом или программой для управления компьютером.

Обход данной фильтрации для злоумышленника не составит труда, так как на сегодняшний день существует большое количество вирусных программ с интеллектуальной системой отправки запросов на сервер. Следовательно, эффективность защиты на данном уровне значительно сокращается.

Структурный анализ на уровне приложений необходим для выявления ошибок в приложениях, поскольку злоумышленники стараются атаковать наиболее уязвимые и ресурсоемкие участки системы, чтобы сократить вычислительные и временные ресурсы на атаку. Отсюда следует, что данный анализ позволит в зависимости от нагрузки трафика на конкретный порт выявить уязвимости системы. Однако проблема заключается в том, что устранение данной уязвимости не всегда будет возможным вследствие высокой нагрузки на данное приложение. По этой причине мониторинг данного уровня не всегда является целесообразным и, следовательно, нерентабельным.

На стороне провайдера данная методика не совершенствуется по причине отсутствия необходимости повышения оперативности в идентификации DDOS-атак, проводимых на его клиентов [2]. Отсутствие потребности в модификации данной методики обусловлено тем, что на сегодняшний день провайдер не занимается обеспечением безопасности клиентов от атак в виде распределенного отказа в обслуживании. Провайдер лишь принимает меры в виде обеспечения бесперебойного доступа в сеть Интернет для других его клиентов. При получении данных в ходе мониторинга, не удовлетворяющих положительному прогнозу со стороны провайдера относительно атакуемого клиента, провайдер может перейти на крайние меры и произвести отключение клиента на время атаки.

Разработка методики оперативного выявления атаки распределенного отказа в обслуживании канала клиента

Оперативность выявления распределенной атаки на отказ в обслуживании канала необходима для последующего применения данного метода в разработке динамического расширения канала клиента при атаке, превышающей его ширину. Отсюда следует, что оперативность идентификации напрямую влияет на мобилизацию ресурсов по предоставлению услуги динамического расширения канала клиента.

Проведенный анализ существующего метода по выявлению DDOS-атак показал, что многоуровневые проверки и дискретизация процессов анализа входящей информации значительно замедляет процесс идентификации и непосредственно влияет на высокое потребление вычислительных ресурсов.

Исходя из результатов, полученных в ходе осуществления анализа, было проведено исследование сетевой модели OSI на предмет поиска объектов модели, чья структура и содержимое позволили бы оперативно выявлять DDOS-атаки с наименьшим количеством потерь вычислительных и временных ресурсов.

Проведенное исследование показало, что DDOS-атаки имеют характерную отличительную динамику нагрузки на канал клиента в момент начальной стадии атаки относительно штатной ситуации или повышение нагрузки за счет увеличения рекламы, способствующей привлечению новых пользователей. В ходе исследования было выявлено, что даже при самой слабой атаке динамика повышения нагрузки на канал клиента развивается в несколько раз стремительнее, чем в других случаях.

Отсюда следует, что для оперативной идентификации атаки на распределенный отказ в обслуживании канала клиента достаточно использовать один из уровней сетевой модели OSI: так называемый «физический уровень». Успешная организация процесса оперативного выявления DDOS-атаки заключается в постоянном мониторинге лишь одного физического уровня сетевой модели OSI для получения текущего состояния загруженности канала клиента и последующего анализа полученных данных.

Для анализа получаемых данных оптимальным вариантом будет использование аппарата нечеткой логики. Данное направление математики предоставляет возможность обозначить нечеткое множество посредством лингвистической переменной и на ее основе выявлять и распознавать новые методы распределенной атаки, сконфигурированной злоумышленником.

Анализ данных будет происходить в два этапа:

- 1) оценка загруженности канала;
- 2) оценка риска скорости увеличения трафика.

Первый этап будет являться постоянным процессом, а второй – запускаться только в случае прохождения определенного условия, после чего следующий этап будет производить более детализированный анализ.

Лингвистическая переменная для первого этапа анализа получаемых данных будет включать в себя следующие элементы:

- безопасная зона;
- зона отслеживания темпов роста;
- зона, приближенная к дефициту;
- дефицит пропускной способности.

Графическое представление данного этапа отображено на рис. 2.



Рис. 2. Оценка загрузки канала

Как видно из рис. 2, если ширина канала клиента составляет 300 мегабайт, постоянная рабочая зона будет строго равна 50 % от общей ширины канала клиента, следовательно, пока загрузка канала не превышает 150 мегабайт, система должна работать в штатном режиме.

После того как загрузка канала превысит пороговый уровень, равный 50 %, система автоматически перейдет в статус зоны отслеживания темпов роста загрузки канала, где анализ данных будет проводиться по графике, представленному на рис. 3.

Интервал от 80 % до 100 % является так называемой «зоной, приближенной к дефициту». Данный интервал – последний этап перед зоной дефицита пропускной способности, требующий от системы принятия незамедлительного решения, в противном случае канал клиента будет забит, и легитимные пользователи могут не получить доступ к ресурсу.

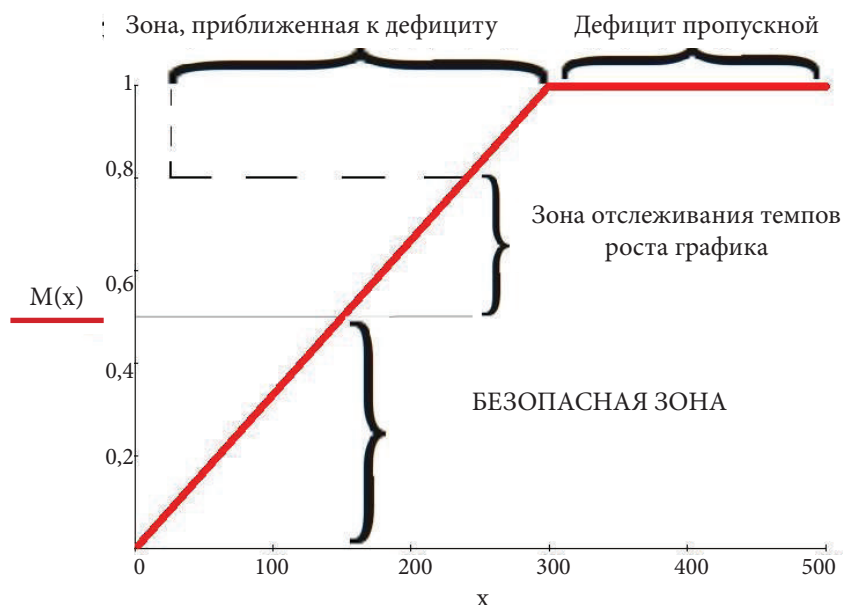

Рис. 3. Оценка риска скорости увеличения трафика

Рис. 3 представляет детализированный анализ зоны отслеживания темпов роста. Данный этап включает в себя следующие зоны:

- привлечение пользователя посредством увеличения количества рекламы, разработки и установки на ресурс новых сервисов, имеющих большой спрос на рынке, сокращение интервала по публикации новостей и т. д. Данное увеличение нагрузки, не превышающее 30 %, является приемлемым и не требует немедленного реагирования;

– зона риска подразумевает, что система должна реагировать на столь стремительные темпы роста и принимать соответствующее решение.

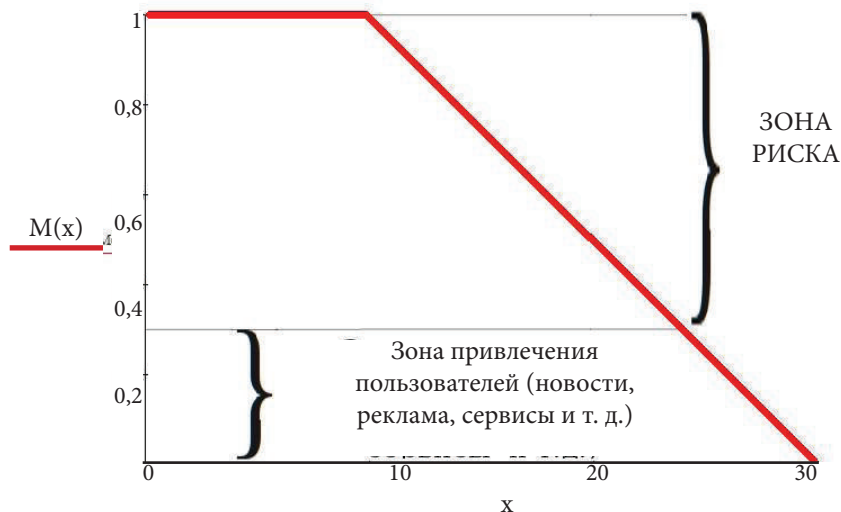
Ось x отображает количество прошедших минут за 10-мегабайтовое увеличение нагрузки на канал от момента последней записи о состоянии нагрузки на канал клиента. Следовательно, увеличение в 10 мегабайт за 10 минут будет означать, что на канал клиента производится стремительно нарастающая DDOS-атака. Данные цифры рассчитываются относительно ширины канала клиента, представленной на рис. 2.

Для определения оценки загруженности канала и оценки риска скорости увеличения трафика используется следующая формула (2).

$$M(x) = \begin{cases} \left(\frac{1}{N}\right) \times x & \text{если } x \leq N \\ 1 & \text{если } N < x \leq K \\ -\left(\frac{x-E}{E-K}\right) & \text{если } K < x \leq E \end{cases} \quad (2)$$

где N – начальное значение абсолютной принадлежности; K – конечное значение абсолютной принадлежности; E – значение абсолютной непринадлежности; $x = 0 \in kol$, где переменная kol отражает ширину канала клиента.

Анализ графика, представленного на рис. 2, производится с использованием функции $L1(i, x, t)$, зависящей от i – номера клиента, x и t текущего времени. Определение безопасной зоны производится следующим образом (3):

$$L1(i, x, t) = 0, \quad (3)$$

где 0 – означает отсутствие необходимости в реагировании системы, так как нагрузка на канал производится в штатном режиме. Определяется это из следующих граничных условий:

$$0 \leq M(x) \leq 0,5$$

Следовательно, пока не пройден пороговый уровень в 50 % от ширины канала, как говорилось выше, система будет работать в обычном режиме. Для анализа зоны отслеживания темпов роста используем следующую формулу (4).

$$L1(i, x, t) = L2(i, x, t) \quad (4)$$

где $L2(i, x, t)$ – функция, отвечающая за анализ графика «Оценка риска скорости увеличения трафика», представленного на рис. 3.

Содержимое данной функции представлено в (5). Определение необходимости запуска функции $L2(i, x, t)$ обусловлено следующими граничными условиями:

$$0,5 < M(x) \leq 0,8$$

Как видно, зона отслеживания темпов роста принадлежит к $[0,5 \in 0,8]$, где в промежутке происходит более детализированный анализ нагрузки на канал.

$$L2(i, x, t) = 0 \quad (5)$$

Аналогично (3) в формуле (2) значение 0 отображает нормальное состояние системы: нагрузка на канал происходит по естественным причинам, а в случае постепенного увеличения нагрузки на канал клиента, влекущей за собой выход за предел 80 %, система перейдет в состояние «Зона, приближенная к дефициту», расчет которой представлен в (8). Граничные условия для (5) имеют следующий вид

$$0 \leq M(T(i, x, t)) \leq 0,3$$

Функция вычисляет количество времени, пройденного на момент увеличения нагрузки на канал клиента, в размере десяти мегабайт см. (6).

$$T(i, x, t) = t - S \quad (6)$$

Для расчета времени необходимо фиксировать последнее изменение нагрузки на ширину канала в размере 10 мегабайт. Исходя из данной задачи, нужно определить объект хранения (массив, база данных, файл и т. д.). В данном примере хранение производится в массиве S ,

$$S = \left(\begin{array}{c|c} x_1 & t_1 \\ x_2 & t_2 \\ \dots & \dots \\ x_n & t_n \end{array} \right)$$

где в столбце с переменными x представлена нагрузка на канал n -ого клиента, выраженная в мегабайтах, а в столбце с переменными t отражается время на момент последней записи в матрицу. Каждая строка матрицы отражает данные по каждому клиенту провайдера. Исходя из вышеописанного можно представить граничные условия для (6) в следующем виде

$$x - S_{i,0} \geq 10$$

Определение зоны риска осуществляется по формуле (7).

$$L2(i, x, t) = DK(x) \tag{7}$$

где $DK(x)$ – это абстрактная функция, которая обеспечивает процесс динамического расширения канала клиента и вызывается при следующем условии:

$$M(T(i, x, t)) > 0,3$$

Зона, приближенная к дефициту, функционирует аналогичным образом (8).

$$L1(i, x, t) = DK(x) \tag{8}$$

Граничные условия имеют следующий вид:

$$0,8 < M(x) \leq 1$$

И заключительный этап, имеющий статическое значение и именуемый «Дефицит пропускной способности», вызывает функцию динамического расширения канала пользователя. В случае каких-либо обстоятельств, возникающих в системе не запущенной своевременно функции $DK(x)$, данная функция вызывается повторно в принудительном порядке при граничных условиях, имеющих следующий вид

$$M(x) = 1.$$

То есть повторный запуск функции динамического расширения канала производится в момент абсолютной загруженности канала.

Исходя из проведенного исследования на предмет оперативной идентификации DDOS-атаки, было выявлено, что сокращение временного и вычислительного ресурса для определения атаки на стороне клиента будет возможным при анализе лишь одного уровня сетевой модели OSI: так называемого «Физического уровня», в котором предлагается анализировать темпы роста нагрузки на канал клиента.

Практическое применение результатов данного исследования позволит своевременно реагировать провайдеру на DDOS-атаки и оперативно мобилизовать ресурсы для сокращения нагрузки на канал.

Сокращение нагрузки планируется решить посредством разработки системы, обеспечивающей динамическое расширение канала клиента, путем извлечения свободных ресурсов провайдера.

ЛИТЕРАТУРА

1. Мамедов Р. А. DDOS-атаки как Интернет-терроризм и современные методы борьбы с ними // Материалы Всероссийской научной конференции «Вузовская наука – Северо-Кавказскому федеральному округу» / ФГАОУ ВПО «СКФУ» (филиал) в г. Пятигорске 2013. Т. 2 (ч. II). С. 12–15.
2. Мамедов Р. А. Анализ применения и последствия массированных атак распределенного отказа в обслуживании на сервер со среднестатистической мощностью // Научно-технический вестник Поволжья. 2014. № 3. Казань, 2014. С. 150–157.
3. Лисин С. И. Обзор и сравнительный анализ систем управления нереляционными базами данных // Молодежный научно-технический вестник: электронный журнал. М.: Издатель ФГБОУ ВПО «МГТУ им. Н. Э. Баумана». Эл. №. ФС77-51038. ISSN 2307-0609 <http://sntbul.bmstu.ru/doc/574609.html>.

ОБ АВТОРЕ

Мамедов Раман Айдын оглы, ФГАОУ ВПО Северо-Кавказский федеральный университет (филиал в г. Пятигорске), ассистент кафедры Информационных систем и технологий, E-mail: ramamedov89@mail.ru.

Mamedov Raman Aydin ogli, Federal State Autonomous North-Caucasian Federal University (Branch in Pyatigorsk), assistant of chair information system and technologies, E-mail: ramamedov89@mail.ru.

**THE SYSTEM ANALYSIS OF TRAFFIC PROVIDER TO IDENTIFY
A DISTRIBUTED DENIAL OF SERVICE CHANNEL**

R. A. Mamedov

On the basis of studies on the subject line identification DDOS attacks, it was revealed that reducing the time and computing resource to determine the attack on the client side is possible with the analysis of only one layer of OSI networking model: the so-called «Physical layer», which proposes to analyze the growth of the load on the client channel.

Practical application of the results of this study will allow to respond to the provider for DDOS attacks and quickly mobilize resources to reduce the load on the channel.

The load reduction will be solved through the development of systems that provide dynamic expansion of the client channel by extracting free resources provider.

ИСТОРИЧЕСКИЕ НАУКИ И АРХЕОЛОГИЯ

УДК 682.521

Г. Н. Рыкун [G. N. Rykun]

**ПЕРВАЯ МИРОВАЯ ВОЙНА В ОБЩЕСТВЕННОМ МНЕНИИ
РОССИЯН (1914–1918 годы)****REFLECTION OF THE FIRST WORLD WAR IN THE PUBLIC
OPINION OF RUSSIANS (1914–1918)**

В статье представлены основные факторы формирования общественных настроений в российском обществе в годы Первой мировой войны, прослежена динамика их изменения, показана взаимосвязь с боевыми успехами русской армии.

This article presents the main factors of forming public sentiment in Russian society during the First World War, traced the dynamics of their change, the relationship with the military successes of the Russian army is shown.

Ключевые слова: общественное мнение, настроения в армии, восприятие врага, противники, патриотизм, бытовые проблемы, военные будни.

Key words: public opinion, the mood in the army, the perception of the enemy, enemies, patriotism, household problems, military life.

В преддверии 100-летия начала Первой мировой войны в отечественной историографии вновь оживился интерес к тематике и проблематике этого важного исторического события XX века. Подъем исследовательской активности ученых различных научных направлений уже наблюдался в 2004 году, а также накануне 80-летия в 1994 году, когда по инициативе Института истории РАН была создана Российская ассоциация историков Первой мировой войны. Ее возглавил Юрий Алексеевич Писарев, академик РАН, известный специалист по истории Первой мировой войны и международных отношений. К сожалению, это был его последний проект, в рамках которого был подготовлен и выпущен сборник статей «Первая мировая война: дискуссионные проблемы истории». Этот сборник стал своего рода ориентиром в выборе направлений исследовательской деятельности, среди которых особое место отводилось международной обстановке в Европе, развитию общественных движений в годы войны, ситуации в различных регионах воюющих сторон, а также историографии проблемы. Обращаясь к читателям, авторы сборника говорили о необходимости отрешиться от безапелляционности, поспешности, «жажды во что бы то ни стало вписаться в игру политических страстей», обратиться к новому прочтению как известных, так и слабо изученных страниц Первой мировой войны [1].

В то же время хотелось бы подчеркнуть, что одним из актуальных направлений исследовательской работы сегодня признано изучение отношения к Первой мировой войне различных слоев российского общества. Это направление является наиболее востребованным, поскольку длительное время замалчивались факты, которые свидетельствовали о патриотических настроениях в обществе. В исторических изданиях советского периода говорилось лишь о народном сопротивлении царской внешней политике, массовых требованиях о прекращении военных действий, выходе из коалиции, роспуске армии и т. д. Но дело даже не в конъюнктурных особенностях интерпретации событий того времени.

Вопрос в том, что общественные настроения времен Первой мировой войны действительно изучены очень слабо. Упомянутый выше Ю. А. Писарев подчеркивал, что крестьяне, например, были далеки от войны и вряд ли вообще понимали ее цели и смысл. Осознанное патриотическое поведение было свойственно тогда интеллигенции, что касается вопроса об отношении к войне политических партий, общественных движений и организаций, то он вообще практически не изучен.

Академик Павел Васильевич Волобуев, который в середине 1970-х годов подвергся административным репрессиям за попытку пересмотреть дореволюционную историю России и историю Октябрьской революции, также утверждает, что с точки зрения восприятия населением Первая мировая война остается белым пятном в российской истории. Не отрицая важности военной и международной составляющих проблемы, он считает, что неменьшего внимания со стороны научной общественности заслуживают следующие вопросы:

- Понимали ли массы природу войны?
- Считали ли ее отечественной войной?
- Какова была роль патриотизма на различных этапах войны, и каково было его распределение в различных слоях населения?

Кроме того, по мнению большинства военных историков, углубленного изучения требуют настроения армии, которые до сих пор исследовались только с позиций пропагандистской работы большевиков в войсках.

В этой связи интересен тот факт, что западные исследователи этим вопросам уделяют больше внимания. Например, в США вышла книга американского историка У. Б. Линкольна об отношении жителей России к Первой мировой войне 1914–1918 гг. Он пишет, в частности, что патриотические манифестации имели место лишь в первые месяцы войны и только в крупных городах и что они были вызваны не столько военными событиями, сколько бедственным положением народа. Что касается отношения крестьян, то они, по словам автора книги, воспринимали войну как помеху в простых хозяйственных делах. Женщины переживали войну как потерю кормильцев, не представляя, за что и с кем воюют их мужья. К этому нужно добавить, что еще П. Н. Милюков в своих воспоминаниях говорил о том, что на расстоянии ста верст от крупного города люди не знакомы с событиями большой политики [2].

На этом фоне естественный интерес представляет и проблема отношения российского общества к гражданам стран противника, прежде всего Германии. Генерал А. А. Брусилов в свое время писал, что русские солдаты не знали, кто такие сербы. О немцах, конечно, такого сказать нельзя, хотя бы потому, что в то время в России имелось большое количество немецких колоний, однако бытовое восприятие немецкого населения не имело ничего общего с общественно-политическими настроениями. После начала Первой мировой войны по крайней мере в интеллигентной среде эти настроения формировались под воздействием деятельности религиозно-философского общества памяти Владимира Соловьева. Членами этого общества являлись Н. А. Бердяев, С. Л. Франк, В. Ф. Эрн, С. Н. Булгаков, В. И. Иванов, Е. Н. Трубецкой и другие научные и общественные деятели. Они с нескрываемым восторгом говорили о том, что наконец-то начинает сбываться предсказание Ф. Достоевского о всечеловечности русских, о великой освободительной миссии России, которая встала на защиту славянской расы [3]. Н. А. Бердяев выразил мнение о том, что война призывает Россию к определяющей роли в жизни человечества, «с новой силой поставила задачу понять идею России, идущую от Москвы как Третьего Рима...» [4].

Не менее пафосные настроения царили и в среде творческой интеллигенции. Патриотические публикации В. Я. Брюсова, Б. Л. Пастернака, А. И. Куприна, В. В. Маяковского, Н. С. Гумилева, В. А. Гиляровского и многих других пользовались большой популярностью. С одной стороны, они были пропитаны призывами к освобождению славян и восхищением мужеством русских солдат; с другой стороны, в них не скрывалась ненависть к немцам, причем не только входившим в состав германской армии. В этом смысле примечательными являются слова

В. В. Розанова из его книги «Война 1914 и русское возрождение»: «Помимо Гете их всех можно было бы вытолкнуть из человеческого общежития». Ему же принадлежат и следующие слова: «... чем темнее и невежественнее Россия, чем порочнее и пьянее русские – тем все это хлебнее и выгоднее для немца» [5].

Иными словами, антинемецкая пропаганда была поставлена на уровень профессиональных литераторов и публицистов. В ней принимала участие практически вся отечественная литературно-художественная элита. Но это были настроения столичной интеллигенции. Анализ материалов в фондах Российского государственного военно-исторического архива свидетельствует о том, что в войсках в начале войны была совершенно иная атмосфера. В частности, в данном архиве хранится довольно интересная подборка цензурных отчетов, которые в то время состояли из двух частей. В официальной части, как правило, рассказывалось о возрастающем боевом духе солдат. Во второй части обобщались письма военнослужащих домой. Так вот, на первом месте в армейских письмах стоят хозяйственные вопросы, на втором – проблемы верности семье и семейному долгу, на третьем – размышления о трудностях жизни в тылу, на четвертом – жалобы на трудности с получением отпусков и увольнительных в армии, плохое обмундирование и т. п. [6]. Судя по заключениям военных цензоров, более глубокого и вообще иного понимания войны в солдатских письмах не было. Поэтому Первую мировую войну вряд ли можно считать отечественной, поскольку в народных настроениях не имелось трех основных компонентов такого определения. Во-первых, не было выражения всемирно-исторического смысла войны как давно ожидавшейся борьбы между германизмом и славянством и как исторической миссии России. Во-вторых, не было понимания войны и явно выраженного мотива необходимости участвовать в этой войне. В-третьих, не наблюдалось явно выраженной ненависти к противнику. По этому поводу участник Первой мировой войны В. В. Муйжель высказался так: «Люди стреляют в окопах вовсе не в определенного, конкретного немца, это абстрактный, невидимый немец» [7].

Еще одним источником, по которому с большой степенью достоверности можно судить о настроениях в войсках в 1914–1915 гг., являются солдатские песни и народные частушки. Они были собраны В. И. Симаковым и опубликованы под названием «Частушки про войну, немцев, австрийцев, Вильгельма, казаков, монополию, рекрутчину, любовные и т. д.». Исследователи пытались найти выражение ненависти к врагу в этом народном фольклоре, однако эта попытка оказалась неудачной, если не считать такие безобидные слова, как «Зададим мы немцу перцу, пропадет он ни за грош» или «Много горя, много слез наделал нам немецкий пес». Другие частушки упоминали не абстрактного немца, а германское государство, которое русские солдаты винили за введение в армии сухого закона: «Нет вам, пьяницы, вина – Теперь с Германией война».

Приведенные примеры свидетельствуют о том, что в начальный период Первой мировой войны патриотический подъем наблюдался в основном среди просвещенной интеллигенции. Что касается простого народа, то он, не понимая смысла и целей этой войны, как и прежде, руководствовался верностью трем ипостасям: вере, царю и отечеству, будучи поглощенным при этом собственными делами и бытовыми проблемами. Но это вовсе не означает отсутствие желания победить и защитить свою землю. Дальнейшая история Первой мировой войны полна примеров героизма и стойкости русских солдат, достойных памяти многих поколений.

Что касается отношения к немцам, то оно резко изменилось после того, как русская армия начала терпеть поражения. Теперь уже и в письмах солдаты отмечали, что им не приходится ждать побед, если русскими частями командуют немцы. Антинемецкие настроения охватили и российское гражданское общество. В результате было принято решение о выселении немцев и австрийцев в один из поволжских городов сначала из крупных промышленных центров, а потом и из аграрных регионов «без различия возраста и пола, независимо от времени перехода в русское подданство» [8].

Конечно, основные репрессии пришлись на немецких колонистов, проживавших на европейской территории России. Причем цель, как всегда, оправдывала средства. В жандармских заключениях отмечалось, например, что, если человек признает свою национальную принадлежность, имеет несколько сыновей и женат на немке, то он не может быть благонадежным в военно-политическом отношении [9]. Причем репрессии усиливались по мере того, как осложнялась обстановка на фронте. На местах гражданское население брало инициативу в свои руки по выселению немцев, несмотря на то что многие из них проживали в России уже не в первом поколении. В таких ситуациях не удавалось избежать различного рода злоупотреблений и перегибов [10]. Более того, в некоторых районах старосты немецких колоний и самые влиятельные колонисты задерживались как заложники до окончания военных действий, они были гарантами того, что жители той или иной колонии не будут совершать каких-либо враждебных России действий [11].

События, направленные против гражданского немецкого населения, не могли остаться незамеченными в армии. Начиная с весны 1916 года, в солдатских письмах также стало проявляться недовольство немецким засильем в армии и недоумение по поводу бездействия правительства [12]. Интерес представляет то обстоятельство, что даже февральская революция 1917 года в армейской фронтовой среде была воспринята как свержение немецкого засилья. В письмах домой солдаты поздравляли родственников и друзей с новым русским правительством, пришедшим на смену старому немецкому правительству. Такое восприятие событий стало главным фактором поддержки Временного правительства солдатскими массами [13].

Начиная с 1916 года, в армии стало изменяться и отношение к немцам как противникам на фронте. Это было связано, прежде всего, с обнаруженными данными о жестоком обращении с русскими пленными в германских лагерях. В солдатских письмах этой теме уделялось большое внимание. Авторы писем, с одной стороны, выражали ужас перед пленом, с другой стороны, предпочтению смерти перед пленом [14]. Еще одним фактором озлобленности русских солдат в отношении германских военнослужащих были случаи использования немцами отравляющих веществ, горючих жидкостей, взрывных боеприпасов [15]. Осуждению простых российских людей, в том числе и солдат, подвергалось также поведение немцев на временно оккупированных территориях России. Особое недовольство вызывали факты осквернения православных церквей, насилие над мирными жителями. При этом многие исследователи едины во мнении, что отношение к немцам ухудшалось по мере осложнения положения на фронте. В начальный период войны, когда русская армия одержала ряд значимых побед, резких изменений общественного мнения россиян не наблюдалось. Тем не менее уже на третьем году войны на фронтах имели место случаи братания между русскими и немецкими солдатами. Эти факты связывались с тем, что личный состав противоборствующих армий, устав от войны, не видел возможностей ее прекращения политиками и правительствами, поэтому брал инициативу в решении данного вопроса в свои руки.

Таким образом, Первая мировая война породила глубокий духовный и цивилизационный кризис в европейском, в том числе и в российском, обществе, что явно отразилось на состоянии общественных настроений россиян в различные периоды войны. В отношении немецкого населения России начали складываться новые стереотипы, которые, однако, проявлялись только в периоды обострения международной обстановки. В мирное время эти стереотипы утрачивали свое значение и заменялись традиционными нормами межэтнического взаимодействия.

Что касается в целом проблемы общественных настроений в годы Первой мировой войны, то проведенный анализ со всей очевидностью показал широту исследовательских возможностей, многие из которых до сих пор еще не реализованы. Фактически каждое изложенное выше положение может стать основой для его более глубокой научной разработки.

ЛИТЕРАТУРА

1. Первая мировая война и ее воздействие на историю XX века // Новая и новейшая история. 1994. № 4/5.
2. Милюков П. Н. Воспоминания. М., 1991. С. 391.
3. Трубецкой Е. Н. Война и мировая задача России. М., 1915. С. 11.; Эрн В. Время славянофильствует. Война. Германия. Европа и Россия. М., 1915. С. 22. и др.
4. Бердяев Н. А. Душа России // Судьба России: опыты по психологии войны и национальности. Репринтное издание 1918 г. М., 1990. С. 1.
5. Розанов В. В. Война 1914 и русское возрождение. Петроград, 1915. С. 142, 148.
6. Российский государственный военно-исторический архив (РГВИА). Ф. 2003. Штаб Верховного главнокомандующего. Оп. 1. № 1486. Л. 84об.
7. Муйжель В. С железом в руках, с крестом в сердце (на восточно-прусском фронте). Петроград, 1915. С. 9.
8. РГВИА. Ф. 2005. Оп. 1. № 66. Л. 318.
9. РГВИА. Ф. 2005. Оп. 1. № 66. Л. 397–399.
10. Там же. № 27. Л. 1.
11. РГВИА. Ф. 2005. Оп. 1. № 28. Л. 136об.
12. РГВИА. Ф. 2003. Оп. 1. № 1486. Л. 139.
13. Там же. Л. 37–38об.
14. Там же. Л. 56об.
15. РГВИА. Ф. 2000. Оп. 1. № 5369. Л. 76–76об.

ОБ АВТОРЕ

Рыкун Галина Николаевна, доктор исторических наук, профессор, профессор кафедры истории, философии и педагогики (филиал СКФУ в г. Пятигорске) г. Пятигорск, пр. 40 лет Октября, 56. Тел: 89624422054, E-mail: galina.rykun@gmail.com.

Rykun Galina N., Doctor of Historical Sciences, Professor, Department of History, Philosophy and Pedagogy (branch SKFU in Pyatigorsk) Pyatigorsk, etc. 40 October, 56. Tel: 89624422054, E-mail: galina.rykun @ gmail.com.

REFLECTION OF THE FIRST WORLD WAR IN THE PUBLIC OPINION
OF RUSSIANS (1914–1918)

G. N. Rykun

In anticipation of the upcoming 100-year anniversary of the beginning of the First world war in Russian historiography has been revived interest in the topics and problems of this important historical events of the twentieth century. The rise of the research activity of scientists of different scientific fields have been observed in 2004, and on the eve of the 80th anniversary in 1994, when at the initiative of the Institute of history, Russian Academy of Sciences was founded by the Russian Association of historians of the First world war. It was headed by Yuri A. Pisarev, academician of the Russian Academy of Sciences, a renowned expert on the history of the First world war and international relations. Unfortunately, it was his last project, which was prepared and published a collection of articles «the First world war: a discussion of the problems of history». This collection has become a sort of landmark in the selection of areas of research activity, among which a special place was given the international situation in Europe, the development of social movements during the war, the situation in different regions of the warring parties, as well as the historiography of the problem.

УДК 378

Т. А. Шебзухова [T. A. Shebzukhova]

**ИСТОРИЯ НАУЧНЫХ ДИСКУССИЙ О МЕСТЕ
И РОЛИ ИНТЕЛЛИГЕНЦИИ В СОВРЕМЕННОЙ РОССИИ****THE HISTORY OF SCIENTIFIC DISCUSSIONS ABOUT
THE PLACE AND ROLE OF INTELLECTUALS IN CONTEMPORARY
RUSSIA**

В статье рассматриваются различные дискуссионные точки зрения о месте и роли интеллигенции в современной России. Развитие полемического дискурса между дефинициями «элита», «интеллектуал» и «российская интеллигенция» привело к появлению и выделению в качестве общих, устойчивых признаков образование, интеллект и профессиональные занятия умственным трудом. Следует признать, что интеллигенция характеризуется противоречивостью с позиций философии, культурологии, истории, социологии и политической науки.

The article deals with various discussion point of view of the place and the role of intellectuals in modern Russia. Development of polemical discourse between the definitions «elite», «intellectual» and «the Russian intelligentsia» has led to the emergence and release as a general, steady signs education, intelligence and vocational studies in mental work. It should be recognized that the intelligentsia is treated with the contradictory positions of philosophy, culture, history, sociology and political science.

Ключевые слова: интеллигенция, интеллектуалы, элита, гуманитарная интеллигенция, эволюционизм.

Key words: intelligence, intellectuals, elite, humanitarian intelligence, evolutionism.

В настоящей статье предпринята попытка изучения различных социокультурных условий воспроизводства интеллигенции в конце XX – нач. XXI веков, т. к. к концу XX в. информационная революция создала рост фрагментации «картины мира», определила разнообразие исторических предпочтений и стилей жизни групп интеллигентов.

По мнению А. И. Шендрика, в 1990–2000-х гг. власть сформировала из представителей интеллигенции страту новых политических и экономических элит, т. е. лишила их способности выполнять функцию социальной критики.

О. П. Савельева по-новому оценивает различия интеллектуала и интеллигента. Первый – прежде всего профессионал. Интеллигент сверх того способен рефлексировать смысл своей деятельности, видеть профессиональные вопросы в более широком контексте социокультурных проблем.

Предлагается более широкое понятие «интеллектуальный потенциал общества» (С. А. Крайних). Оно включает в себя не только интеллигенцию как реальную социальную группу, но и форму организации умственного труда; способы создания, накопления и использования интеллектуальных знаний; механизмы внешнего регулирования и самоорганизации интеллектуального сообщества; ресурсное обеспечение (материальную базу, финансирование, коммуникации).

Власть и интеллектуалы постоянно нуждаются друг в друге. Власти необходимы эксперты для эффективного управления. Интеллектуалам власть нужна для творческой самореализации и воплощения своих замыслов. На данной основе развиваются внутренние противоречивые отношения «притяжения и отталкивания». Они цикличны, т. к. полное слияние власти и интеллектуалов, равно как и их взаимная изоляция, пагубны для общества.

О месте и роли интеллигенции в современной России идет сегодня активная дискуссия.

Так, в определении, данном Н. И. Лапиным, интеллигенция характеризуется как страта квалифицированных специалистов, которая выполняет совокупность ценностных функций

по отношению к обществу как целому, т. е. социетально-ценностных функций. Эта страта, согласно концепции Н. И. Лапина, включает многие профессии, каждая из которых по-своему интерпретирует ценности – их состав и содержание. Основные из них Н. И. Лапин располагает в последовательности (основываясь на хронологическом порядке появления на общественной арене): теологи, священники, философы; затем законодатели, судьи, правоведы, политики, художники (деятели литературы и искусства); далее – журналисты, социологи, психологи, преподаватели школ всех ступеней и т. д. Иными словами, российский социолог сближает понятие интеллигенции с профессиональной деятельностью, а именно такой, которая связана с функционированием общества как системы в его ценностном аспекте. Р. В. Рывкина показывает, что идеологическая функция советской интеллигенции с падением советского строя исчерпала себя, изменился спрос в обществе на духовные ценности, в результате чего произошла утрата «властителей дум». Интеллигенция «распылилась» на политическую элиту, бизнес-элиту, в слои малоимущих и бедных. Если в советское время интеллигенция и государственный аппарат представляли собой разные социальные реальности, что позволяло интеллигенции выполнять функции в социально-классовой структуре, то сейчас часть интеллигенции «вошла во власть», слилась с государственным аппаратом. В целом интеллигенция ушла в прошлое вместе с партийной номенклатурой, колхозным крестьянством, рабочим классом (в их классовых, а не профессиональных характеристиках).

С этим солидарен Н. Е. Покровский. Надо признать уход интеллигенции из общественной жизни, хотя фрагменты ее есть и будут долго еще обнаруживать себя в политических практиках.

Этим взглядам активно противостоят В. М. Соколов, Ф. И. Минюшев и ряд других исследователей интеллигенции. В полемике В. М. Соколов провел границу между понятиями «элита», «интеллектуал» и «российская интеллигенция», подчеркивая, что интеллигенция (именно российская – уникальная, такого феномена нет нигде в мире), несет в народ идеи правды и справедливости, высокой морали, что является ее неотъемлемой характеристикой (а вовсе не профессиональная принадлежность). Интеллигенция – своего рода «братство скитальцев» (Л. А. Анненский).

Систематизация многочисленных мнений об интеллигенции выделяет в качестве ее общих, устойчивых признаков образование, интеллект и профессиональные занятия умственным трудом, т. е., интеллигенция – это образованная часть российского общества. Данный подход акцентирует наличие высшего образования, что позволяет ввести некоторую количественную меру и тем самым получить представление о численности социальной группы «носителей национального интеллекта». Попытки использования таких присущих интеллигенции понятий, как духовность и / или нравственность, к сожалению, совершенно неоперациональны.

По мнению А. А. Вартумяна, в современном научном дискурсе отсутствуют четкие методологические ориентиры, т. к. представители различных гуманитарных наук весьма неоднозначно и противоречиво подходят к осмыслению и определению дефиниций гуманитарной интеллигенции.

Отдельные исследователи считают тождественными понятия «элита» и «интеллигенция» (Ю. О. Рясная). Следует отметить противоречивость данного подхода, т. к. «интеллигенция» является одухотворенным продуктом бытия, а «элита» – технократической производной социальной иерархии.

В широком смысле в России интеллигенция – особый социальный слой людей интеллектуального труда, характеризующийся не столько единым образом жизни (сегодня социальная дифференциация в этом слое велика), сколько определенным уровнем и характером убеждений, связанных с представлением о своей миссии в обществе.

По нашему мнению, к гуманитарной следует отнести ту часть интеллигенции, которая на профессиональном уровне создает духовные ценности, хранит и распространяет (транслирует) духовную культуру, занята в учреждениях, образующих ее инфраструктуру. Интеллигенция, прежде всего гуманитарная, – созидатель и хранитель высших духовных ценностей общества. Внутри всей интеллигенции существует большая дифференциация по роду, характеру

деятельности и пр. А если изучать гуманитарную ее часть, то дифференциация будет еще более основательной. По характеру труда, по политической роли и отношениям с непосредственным окружением учитель и научный работник, журналист и писатель, актер и деятель массовой культуры различаются гораздо больше, чем разные представители инженерно-технической интеллигенции. И эти различия сильнее отражаются в их сознании, чем принадлежность к многочисленному слою людей сложного умственного труда.

Именно к гуманитарной интеллигенции относятся те, кого называют «властителями дум», – известные журналисты, актеры, режиссеры, писатели, ученые. Многие из них принадлежат к так называемому политическому классу. Признано, что на интеллигенцию (а особенно на ее гуманитарную часть) больше чем на какую-либо другую социальную группу, класс влияют события и явления политического процесса, а еще более идеи, концепции, программы, т. е. разного рода идеологическая продукция. Выработкой ее занимается ограниченный круг лиц. Но интеллигенция массы, в отличие от других слоев и классов, наиболее открыта для восприятия новых идей и ценностей. Именно поэтому внутри гуманитарной интеллигенции обостряется противостояние приверженцев разных позиций: за этим резким противостоянием – борьба идей.

Так как гуманитарная интеллигенция – носитель культуры, знаний, политических идей и ценностей, то велико ее влияние не только на остальную интеллигенцию, но и на все общество. Оно многократно усиливается средствами массовой информации.

Педагогическая интеллигенция – самая многочисленная часть гуманитарной интеллигенции, являющаяся, по сути, ядром интеллигенции массы. Ее труд носит творческий характер и в то же время жестко регламентирован; доходы, уровень жизни тесно увязаны с государственным бюджетом, она испытывает на себе все колебания государственных выплат.

Гуманитарная интеллигенция в качестве актора политического процесса трактуется как обладающее качествами интеллигентности ядро слоя интеллигенции, осуществляющее особую консолидирующую, политико-строительную роль в обществе, функцию артикуляции, агрегирования и репрезентации интересов иных субъектов политики (как и своих собственных), функцию индоктринации сознания этих политических субъектов, активистскую роль лидера – паттерна и катализатора кристаллизации политической инфраструктуры. В таком значении категория «интеллигенция» не может включать интеллигентскую периферию. Векторы развития правящей элиты и интеллигенции в целом, а также интеллектуальной элиты и массовых групп интеллигенции не совпадают.

В. А. Беляев выделяет следующие трактовки политической роли интеллигенции:

- системные и дистанцирующие трактовки, исходящие соответственно из эволюционистской и конфликтологической ориентаций;
- функционально-стратификационные и «миссионерские» вариации, опирающиеся соответственно на неопозитивистский и аксиологический подходы.

Взаимное наложение ориентаций и направлений позволяет сформулировать классификацию основных концепций политической роли интеллигенции: а) эволюционистский неопозитивизм стал основой для структурного функционализма, выделяющего интеллигенцию по ее функциям и потому трактующего ее как слой «профессионалов», и для теории стратификации, заменяющей интеллигенцию аполитичным «новым средним классом»; б) конфликтологический неопозитивизм выдвигает концепцию конкуренции, обосновывающую неизбежность конфликта между властью и интеллигенцией; в) конфликтологический гуманизм в разных формах марксизма акцентирует роль обслуживания «политической» интеллигенцией «заимствованных интересов»; г) гуманитаристский эволюционизм в рамках концепции «нового класса интеллигенции» выделяет дискурсивную, телеологическую или негэнтропийную миссию последней.

Общий вектор оценки властью политических функций интеллигенции зависит от степени жесткости правящего режима, сам во многом являясь ее индикатором, что объясняется спецификой профессий интеллигенции. Названный вектор в России XX – начала XXI вв. можно

определить как сознательное отчуждение интеллигенции властью от реальных рычагов воздействия на политику, ограничение присущих интеллигенции политических функций. Одной из важнейших легальных функций, оставшихся у гуманитарной интеллигенции в данной ситуации, является политическая социализация общества, воспитание гражданственности, гражданской активности.

Специфика российской интеллигенции объясняется социетальной системой страны. На Западе власть и собственность институционально разделены, а в России – сосредоточены в руках государства. Лояльность государственной власти и уже – правящей элите – давала санкцию на интеллектуальный успех. И напротив, функция творчества и созидания политических идей в России обычно связана с радикальной оппозицией.

В постиндустриальном обществе знания и информация превращаются в важнейший ресурс экономики. Основой отнесения людей к господствующему классу становится контроль над знаниями, возможность распоряжаться им. В западных социальных науках он получил название «knowledge-class».

Политический аспект дискуссий о смысле интеллигенции может быть интерпретирован с позиций постструктурализма (П. Бурдьё) как инструмент макросоциального программирования. Социальные группы для властвования должны овладеть символическим пространством общества, т. е. навязать другим свой тип мировоззрения. В массовое сознание для этого должны быть внедрены стереотипы базовых категорий, в т. ч. оценки акторов политики. Определить смысл какого-либо научного понятия означает локализовать его в символическом пространстве.

В противовес моралистическому стратификационный подход позволяет объективно исследовать статус интеллигенции, ее позиции и ресурсы влияния в обществе, степень групповой сплоченности и идентичности. Наиболее реалистичен функциональный подход. Интеллигенция выполняет широкий круг функций. Она обеспечивает интеграцию общественной системы, социализирует индивидов, структурирует групповое и общественное сознание, разрабатывает идеологические системы.

При идеализме и эмоциональности моралистического подхода в нём есть некоторые «рациональные зерна»: доминантой становится субъектность группы (т. е. самоидентификация), признается политическая роль эксперта государственного курса, поддерживается дистанцирование от правящей власти.

Гуманитарная интеллигенция в качестве актора политического процесса трактуется как обладающее качествами интеллигентности ядро слоя интеллигенции, осуществляющее особую консолидирующую, политико-строительную роль в обществе, функцию артикуляции, агрегирования и репрезентации интересов иных субъектов политики (как и своих собственных), функцию индоктринации сознания этих политических субъектов, активистскую роль лидера – паттерна и катализатора кристаллизации политической инфраструктуры.

Подобно тому, как в российской научной традиции различаются ценностно-моралистичная и стратификационная трактовки интеллигенции, в западных науках проводятся разграничения смыслов термина. М. Фуко противопоставляет интеллектуала-специалиста и интеллектуала универсального, который был «по преимуществу писателем: всеобщей совестью, свободным субъектом...». Вместе с тем Фуко признает наличие «многоликого сообщества интеллектуалов» и необходимость их сплочения, единения с массами.

Благодаря работам М. Фуко наступил качественно новый этап в исследовании взаимодействия ученых и власти. Он выделял две формы власти: государственно-институциональную и ту, которая пронизывает всё общество сетью властных отношений. По словам Фуко, «власть – это не некий институт или структура, не какая-то определённая сила, которой некто был бы наделён: это имя, которое дают сложной стратегической ситуации в данном обществе». М. Фуко подчеркивает, что власть являет собой множественное и подвижное поле отношений силы, соперничество акторов за ресурсы и общественную поддержку. Следовательно, научное

знание тоже представляет собой один из подвигов власти. Словами Фуко, «знание сплетено с властью, оно лишь тонкая маска, наброшенная на структуры господства».

Смена парадигм в трактовке власти качественно преобразовала всё исследовательское поле. Важно установить, каким образом отношения власти пронизывают науку (производство знаний и идей), каковы способы выражения власти в отношениях между индивидами, отраслевыми группами интеллигенции, а также всей группы в целом с политическими институтами и акторами.

Политический аспект дискуссий об интеллигенции может быть интерпретирован с позиций постструктурализма (П. Бурдьё) как инструмент макросоциального программирования. Социальные группы для властвования должны овладеть символическим пространством общества, т. е. навязать другим свой тип мировоззрения. В массовое сознание для этого должны быть внедрены стереотипы базовых категорий, в т. ч. оценки акторов политики. Определить смысл какого-либо научного понятия означает локализовать его в символическом пространстве.

Интеллигенция определяется нами как реальная социальная группа, занятая умственным трудом высокой квалификации и сложности, производящая культурный капитал общества. Интеллигенция сопоставима с «образованным классом» стран Европы. Она создает систему нормативных ценностей и стремится распространить их на всё общество. Причём такую роль играет именно группа, а не отдельные индивиды.

Итак, в итоге исследований интеллигенции в политической мысли сформировались парадигмы научного знания. Парадигма объединяет ряд неоднородных теорий, общих в стремлении объяснить политические явления через свойства субъекта политики.

ЛИТЕРАТУРА

1. Цапко М. С., Фомина Ю. Ю. Интеллигенция в диалоге культур // Социс. 2007. № 10. С. 140–141.
2. Красильников С. А. Вдогонку за прошедшим веком: Развитие России в XX веке с точки зрения мировых модернизаций. М., 1998. С. 69–73.
3. Судьба российской интеллигенции. СПб., 1999; Шевченко В. Н. Интеллигенция и общественность в российском обществе: история и современность // Личность. Культура. Общество. 2002. Т. IV. № 3–4 (13–14). С. 107–128.
4. Ценностная и социальная идентичность российской гуманитарной интеллигенции: тезисы Всерос. теорет.-методол. конференции. Москва, 26–27 апреля 2000 г. М., 2000. С. 20–23.
5. Интеллигенция и современность: сб. статей по материалам науч. конференций «Социальный статус и имидж гуманитарной интеллигенции». М., 2001. Вып. 2. С. 24–27.
6. Гражданские позиции интеллигенции: «Камо грядеши?»: сб. статей по материалам Международ. теор.-методол. конференции. 31 марта 2004 г. М., 2004.
7. Гражданские позиции интеллигенции: «Камо грядеши?»: сб. статей по материалам Международ. теор.-методол. конференции. 31 марта 2004 г. М., 2004.
8. Магарил С. А. Интеллигенция и модернизация // Гражданин. 2003. № 5, 6. С. 16–18.
9. Вартумян А. А. К определению дефиниций гуманитарной интеллигенции: поиски теоретических обоснований // Гуманитарий Юга России. 2012. № 1. С. 38–46.
10. Вартумян А. А. Политическая социализация современной российской интеллигенции: опыт теоретико-методологического осмысления // Вестник Волгоградского государственного университета. 2013. № 1(23). Серия 4. История. Регионоведения. Международные отношения. С. 109–116.
11. Рясная Ю. О. Горская элита в поисках компромисса между государственными интересами и этническим патриотизмом // Современная наука и инновации. 2013. № 2. С. 44–51.
12. Фуко М. Интеллектуал в законе // Независимая газета. 2002. 3 окт.
13. Фуко М. Воля к истине: по ту сторону знания, власти и сексуальности: Работы разных лет. М., 1996. С. 192.

14. Огурцов А. П. Наука: власть и коммуникация // Вопросы философии. 1990. № 11. С. 3–23.
15. Бердяев Н. А. Истоки и смысл русского коммунизма. Репринт. изд. М., 1990. С. 17.

ОБ АВТОРЕ

Шебзухова Татьяна Александровна, ФГАОУ ВПО Северо-Кавказский федеральный университет (филиал в г. Пятигорске), доктор исторических наук, профессор, директор филиала, e-mail: director@pfncfu.ru

Shebzukhova Tatiana A., Federal State Autonomous North Caucasus Federal University (branch in Pyatigorsk), Doctor of historical sciences, professor. Director of the branch, E-mail: director@pfncfu.ru/

THE HISTORY OF SCIENTIFIC DISCUSSIONS ABOUT THE PLACE AND ROLE OF INTELLECTUALS IN CONTEMPORARY RUSSIA

T. A. Shebzukhova

The article describes the main approaches to the definition of «intellectuals» and «elite». Provided category of «humanitarian intelligentsia», which acts as the actor of the political process, performing the function of indoctrination. Denotes the vector of the intelligentsia and the ruling elite, defines the basic concepts of the political role of intellectuals. Provided the specificity of the political intelligentsia of Russia. One of the most important legal functions remaining in humanitarian intelligentsia is the political socialization of society, civic education, civic engagement, and the function of creativity and creation of political ideas in Russia associated with the radical opposition. The political aspect of the discussions about the intelligentsia viewed from the perspective of post-structuralism as a tool macrosocial programming. The author examines the intelligentsia as a real social groups involved in mental work qualifications and complexity of producing cultural capital of society.

ЭКОНОМИЧЕСКИЕ НАУКИ: КЛАССИЧЕСКИЕ ИССЛЕДОВАНИЯ И ИННОВАЦИИ

УДК 316

С. С. Слепаков [S. S. Slepakov]

**ВЛИЯНИЕ ЭКОНОМИЧЕСКИХ РЕФОРМ
НА ИНТЕЛЛЕКТУАЛЬНО-ЭМОЦИОНАЛЬНОЕ
СОСТОЯНИЕ РОССИЙСКОГО ОБЩЕСТВА**

**MODERNIZATION AND INTELLECTUAL EMOTIONAL STATE
OF SOCIETY'S REACTIVE SENSIBILITY**

В статье представлена постановка проблемы приоритетной значимости реакций общества на проводимые в России реформы. Обоснована необходимость корректировки российских реформ от обслуживания собственных интересов представителей властно-олигархических структур, к реализации общенациональных интересов – функции наиболее эффективного способа воспроизводства социально-экономической жизнедеятельности общества. Сформулированы авторские определения категорий, выражающих формирование генеральной экономической идеи, диктующей типы экономического поведения индивидов: «наноэкономики», «сенсбилизации», «симулякра» в экономике. Определены подходы к модернизации алгоритма поведения представителей власти и бизнеса.

The article presents the problem of priority importance relating to society's reactions towards the modernizing reforms being held in Russia as the most significant criterion of estimation results of its social and economic development. The purpose correction problem of Russian reforms from, servicing particular interests of representatives of powerful oligarchical clans to achievement of national interests, which is the most efficient way to reproduce social and economic vital activity of society, is worked out in the article. Author's elaborations of categories expressing the formation process of general economic idea, which defines individual line in behavior of «nanoeconomy», «sensibilization» and «simulation product» in economy are presented in the article. Approaches to modernization of behavior algorithm in authority and in business are defined.

Ключевые слова: модернизация, институты, власть, общество, индивид, экономическое сознание, девастация, экономическое поведение, «наноэкономика», «сенсбилизация», «симулякр», генеральная национально-экономическая идея, алгоритм общественного поведения.

Keywords: modernization, institutes, authority, society, individual, economic consciousness, devastation, economic behavior, «nanoeconomy», «sensibilization», «simulation product», general national economic idea, algorithm of social behavior.

Целью настоящей публикации служит обоснование в контексте «теории реформ», приоритетной значимости реакций российского общества на происходящие в стране трансформации для оценки реальных результатов социально-экономического развития. Отсутствие интереса к учету таковых (реакций) у агентов российских реформ, их готовность и решительность к реформированию не только без учета, а, как правило, вопреки воле общества, социально-экономическим условиям и предпосылкам, препятствует достижению разумной цели реформирования (трансформации институтов) – улучшению институциональной среды жизнедеятельности общества.

Мы в полной мере разделяем подход, представленный научной школой «теории реформ», согласно которому изменение институтов не может ограничиваться лишь движением цен, емкостью рынков, технологией рыночных процессов и прочее.

Реформирование должно быть ориентировано на благо общества, проводиться в его интересах, в том числе и прежде всего, при проведении «непопулярных» реформ. Общество это благо должно осознать и признавать.

Проблема корректировки целей российских реформ от обслуживания собственных интересов представителей властно-олигархических структур, к реализации общенациональных интересов, по определению автора, функции наиболее эффективного способа воспроизводства социально-экономической жизнедеятельности общества, давно назрела. В полной мере солидаризируясь с мнением академика РАН В. М. Полтеровича, считающего, что: «...законы о реформах нередко являются результатом коллективного творчества полуграмотных чиновников, политиков и лоббистов, не умеющих ясно сформулировать даже собственные своекорыстные цели. В результате законы стимулируют перераспределительную, а не производственную активность, настоятельно требуют изменений, едва вступив в силу» [1]. Отметим, что дефицит научных представлений в области восприятия и реакций общества на российские реформы очевиден. Причина отсутствия спроса на такие знания у субъектов и объектов реформ видится в безответственности агентов-реформаторов перед обществом за результаты реформационной деятельности.

Деструкция социально-экономического пространства

Либеральная идеология российских реформ 1990–2000-х гг. изначально декларировалась как глобальный переход от института государственной монополии к институтам частной собственности, предпринимательства и конкурентного рынка. Однако, как известно, «рынок» в России создавался на основе модели Вашингтонского консенсуса [2], по сути системы институтов деструкции [3]. В угоду политическим приоритетам институциональное развитие обеспечило приватизацию и реструктуризацию государственных монополий, что не послужило и не могло послужить условием формирования конкурентного рынка.

Широкомасштабные, институционально-трансформационные реформы 90-х годов, проведенные посредством трансплантации (заимствований) институтов из передовых стран, стран бывшего социалистического лагеря, а также Африки и Латинской Америки, В. М. Полтерович справедливо оценил как «апогей неудач», а результаты «десятилетия реформ» (90-х гг. в России. – С. С.) – как «одну из самых крупных экономических катастроф XX века... Экономическая наука потерпела наиболее крупное поражение за всю историю ее существования. Никогда еще предсказания «большинства» экономических экспертов не были столь далеки от реальности» [4].

Экономическая система продолжила свое развитие, оказавшись во власти новой формы монополии, крайне неэффективной и социально безответственной. При этом дефицит отечественных товаров и услуг был «деактуализирован» их массивным импортом. Возникла иллюзия рыночной победы над дефицитом товаров и услуг «советского» периода.

В ходе рыночных реформ в России были разрушены отрасли народного хозяйства: приборостроение, электронная промышленность, авиационная промышленность, судостроение, промышленность средств связи, тяжелое машиностроение, сельскохозяйственное и тракторное машиностроение, станкостроение, легкая промышленность, единая энергетическая система, вся отраслевая наука – НИИ, КБ, проектные институты, головные институты, опытные заводы, серийные заводы, системы «управленческих» институтов, вузов, ПТУ и прочее. Прекратили существование десятки тысяч предприятий, многие из которых производили вполне конкурентоспособную продукцию. Например, более 30 % мировых авиaperевозок осуществлялось авиалайнерами отечественного производства. Конверсия оборонной промышленности фактически была сведена к уничтожению предприятий оборонного комплекса посредством прекращения финансирования оборонного заказа. Значительная часть вполне

жизнеспособных предприятий самых разных отраслей прекратила работу, оказавшись во власти криминала.

Деструктивные тенденции получили развитие в экономике современной России. В условиях усиления внешних и внутренних вызовов ее промышленность, сельское хозяйство, наука, образование, здравоохранение, ОПК и вооруженные силы продолжали разрушаться.

Действие институтов деструкции глобализировало дефициты инвестиционных и кредитных ресурсов, градообразующих предприятий, рабочих мест, инфраструктуры, услуг социальной сферы. В общей численности населенных пунктов России за годы реформ фактически прекратили существование 39 000 малых городов и сельских поселений (порядка 25,2 % общего количества населенных пунктов России). Более 30 % сельских поселений современной России имеет население менее 10 жителей [5]. Разрушение и опустошение – девастация [6] – народного хозяйства России, охватившая провинцию, малые и средние города, мегаполисы, определенная руководством страны и рядом ее ведущих ученых-экономистов (Д. Медведев, Э. Набиуллина, В. Мау и др.) как «новое огораживание» представлена обществу как неизбежный и прогрессивный процесс [7].

Так, Президент РФ на тот период Д. А. Медведев 28 октября 2011 года на заседании комиссии по модернизации и технологическому развитию экономики России призвал в целях формирования модернизационного потенциала, а также нового общественного консенсуса, исходящего из осознания необходимости перемен, проводить в России политику «нового огораживания», разрушая социально-экономический полуаграрный уклад, заставляя рабочих искать новые места работы, в том числе за пределами городов и регионов постоянного проживания, т. е. поощряя тем самым трудовую мобильность.

Президент (а ныне премьер-министр) РФ склонен считать, что впредь не следует искусственно защищать советское наследие в виде убыточных моногородов, крупных предприятий, решительно заявляя о необходимости сокращения неэффективных активов, перевода людей и ресурсов на использование в более конструктивном русле. Польза от «разрушения» уклада им видится в создании стимула к массовым перемещениям населения, которые потребуют развития инфраструктуры, в первую очередь – транспортной, что должно привести к росту инвестиционных программ, сокращению безработицы и повышению уровня занятости [8].

Совершенно очевидно, что представленная последовательность действий: 1) «принуждение» людей к массовым перемещениям, 2) создание стимула к развитию инфраструктуры (включая транспортную) и 3) формирование предпосылки роста инвестиционных программ – по меньшей мере неубедительна. Не вызывает сомнений лишь то, что население пришедших в упадок и прекративших существование средних и малых городов, сельских поселений при подобном ходе событий массово деградирует. Необоснованное, не подготовленное должным образом перемещение миллионов соотечественников в мегаполисы и крупные города, которые и без того перегружены, не может быть успешным ни экономически, ни социально. По вопросу об использовании «людей и ресурсов в более конструктивном русле», отметим, единственным общим признаком «огораживания» в Англии и других странах Западной Европы в XV–XIX веках и процессов, происходящих в пореформенной России в XXI веке, является депопуляция населения и его массовый пауперизм.

Тем самым в России пореформенного периода в результате девастации необходимых условий хозяйственной и социальной жизнедеятельности получила развитие новая форма дефицитной экономики – дефицит жизненного социально-экономического пространства.

Неминуемым результатом глобального разрушения и опустошения – девастации – страны, ее городов и сельских поселений, отраслей и предприятий стало сокращение населения. За годы реформ население России сократилось более чем на 8 млн человек (порядка 6 %), получила развитие его депопуляция. В сравнении с переписью 2002 г. численность населения сократилась в 63, а возросла лишь в 20 субъектах РФ [9].

В поисках решения проблемы в Правительстве РФ и администрации Президента РФ разрабатываются различные проекты, в числе которых, например, замена 83 субъектов РФ 20-ю и даже 10-ю городскими агломерациями, с целью концентрации ограниченных ресурсов в ключевых точках, поскольку, как считают реформаторы-разработчики, развивать малые города бессмысленно. Однако при таких темпах сокращения численности населения его может не хватить даже для ограниченного числа агломераций. Происходящее сегодня вхождение в репродуктивный возраст поколения 90-х не дает никаких оснований надеяться на улучшение в России демографической ситуации посредством естественного прироста населения.

Все, что в России зарубежными и отечественными экспертами неолиберального толка признается неэффективным, немедленно уничтожается. В пореформенный период государственная власть фактически выступила в качестве «института зачистки» территории собственной страны, (прежде всего ее провинции, но также и мегаполисов) от объектов и социально-экономических условий жизнедеятельности.

Воистину пророчески звучат слова Ф. Гойя: «Сон разума порождает чудовищ». Уровень хозяйственного и культурного развития государства не измеряется площадью ее территории. Если бы главным критерием уровня развития государств служили масштабы их территорий, то самыми великими странами считались бы просторы мирового океана, пустынь, горных массивов, Арктики, Антарктиды. Совершенно очевидно, что уровень развития государств оценивается критериями социального и хозяйственного освоения территорий, степенью и качественным уровнем таковых (освоений). Представляют интерес не просторы, а города и сельские поселения на этих просторах, культура, инфраструктура, промышленное и сельскохозяйственное производство, социальные условия жизнедеятельности [10].

Признание объективной необходимости и даже позитивная оценка девакации национальных территорий представителями власти, олигархии, экономической науки дает основания для вполне определенных выводов о мировоззрении и гражданской позиции тех, кто объявил себя национальной элитой. Ее фундаментальная либерально-рыночная зацикленность, когда эффективность населенных пунктов оценивается по критериям эффективности, скажем, ларьков, а вопрос «быть или не быть» в отношении населенных пунктов и, например, коммерческих структур решается одинаково легко, очевидна для миллионов и ввергает людей в безысходное, депрессивное состояние.

В России получил развитие кризис доверия граждан экономическим и правовым, национальным и международным институтам. Россияне теряют веру в эффективность правительства. Так, по данным Левада-центра, в марте 2011 года большинство граждан (40 % против 23 %) заявили, что не верят в способность правительства добиться в ближайшее время позитивных изменений в стране. В целом одобряли деятельность правительства 48 % россиян против 54 % в 2010 году. Считали, что страна идет по правильному пути, 40 % граждан против 48 % в 2010 году. Число россиян, уверенных, что Россия сейчас движется фактически в неверном направлении, выросло с 2010 по 2011 гг. – с 34 % до 42 % [11].

Специалистами Центра стратегических разработок Михаилом Дмитриевым, Сергеем Белановским и др., по заказу Комитета гражданских инициатив Алексея Кудрина экспертами ЦСР был подготовлен доклад – масштабное исследование, базирующееся на оценках участников сформированных фокус-групп самого широкого состава: «Изменения политических настроений россиян после президентских выборов» Москва, 23 октября 2012 года [12]. Авторы доклада выяснили, что подавляющее большинство респондентов (88 % опрошенных) считают, что «власть так или иначе работает лишь в своих интересах», и лишь 12 % – что «в интересах народа». Причем из 88 предложенных на выбор характеристик власти ни один из респондентов не признал единственной: «власть хорошо знает, что делать дальше». Эксперты поставили состоянию российского общества диагнозы: «социальный синдром выученной беспомощности», «отсутствие связи между народом и властью», «выраженная социальная депрессия» из которой народ не находит конструктивного выхода.

Модернизация без учета общественных интересов

«Краеугольным камнем» современного социально-экономического развития России служит модернизация – национальный проект, в котором безусловный приоритет отдан технико-технологической составляющей. Преодоление технологического отставания, диверсификация экономики, ее освобождение от нефтегазовой зависимости, по мысли авторов реформы, должны обеспечиваться вторичной, неорганической, «догоняющей» модернизацией, объединяющей пять базисных направлений развития: энергетику, ядерную промышленность, телекоммуникации, информационные технологии и медицину [13].

Особенностью принятия и реализации данного политического курса служит абсолютно авторитарный и безответственный способ принятия решений. При этом характерно несоответствие целям системного макроэкономического характера модернизации как названных основных направлений, так и наиболее значимых в финансовом отношении государственных модернизационных проектов, общие затраты на которые изначально оценивались в 20 трлн руб. (в пределах 38 % ВВП России в 2011 г. и 33 % в 2012 г.): «Новая Москва» – 10 трлн руб., «Северный Кавказ» – 5,5 трлн руб., Сочинская Олимпиада 2014 г. и Чемпионат Мира по футболу 2018 г. – 2 трлн руб., строительство «Северного» и «Южного» потоков, а также газопровода «Алтай» – 1,24 трлн руб., АТЭС – 0,6 трлн руб., Глонасс – 0,4 трлн руб., Долина Сколково – 0,1 трлн руб., не включенных в «Топ-7» планов развития Северного Морского пути и оборонно-промышленного комплекса. Однако планируемые затраты существенно перерасходованы, сроки завершения объектов не выполняются. Реализация масштабных проектов связана с коррупционными скандалами, выяснением целесообразности и рационального характера инвестиций [14].

Политика реализации амбициозных проектов, при немедленном, безальтернативном закрытии всего, что не приносит быстрой прибыли и коррупционных доходов в современной России, как и в 90-е, определяет развитие событий. Не только модернизации, но даже первоначального накопления капитала на опустевших и обезлюдивших пространствах России не происходит. То, что накапливается, не капитал (самовозрастающая стоимость). Под продвижение пафосных проектов модернизации страна теряет население, освобождая от его присутствия прежде освоенные территории, тем самым, разрушаясь и сокращаясь изнутри. Мегаполисы же и другие крупные города, не располагающие необходимой инфраструктурой, рабочими местами, жильем интенсивно переполняются избыточным населением, мигрирующим из «умирающей» провинции.

Проектный смысл модернизации не может быть сведен лишь к тому, чтобы «догнать» передовые страны, сократив разрыв с ними в технико-технологическом развитии. Модернизация должна быть направлена на решение комплекса национальных проблем, то есть подчиняться общенациональному интересу, состоящему, как было отмечено, в реализации функции наиболее эффективного способа воспроизводства социально-экономической жизнедеятельности. Устойчивые тенденции существенного сокращения численности населения, отраслей материального производства и социальной сферы, городов и сельских поселений убеждают в необходимости корректировки курса модернизации, который находится в остром противоречии общенациональному интересу.

Существенно то, что в передовых странах модернизация произошла и происходит как естественноисторический процесс, без административной команды и принуждения. Основу продвижения общества из традиционного в обновленное состояние составил приход на смену «традиционному» человеку, «нового», рационального человека, по духу и идеологии – инноватора. «Догоняющая» модернизация в странах традиционной культуры, населенных людьми с нерациональным, неинновационным мировоззрением, не может произойти естественно, в силу чего носит мобилизационный, административный характер. В России так было при Петре I, Александре II, в годы социалистической индустриализации, коллективизации и культурной революции, в новейшей истории (деиндустриализация и попытки модернизации в пореформенный период).

«Институт современного развития» И. Юргенс, Е. Гонтмахер с коллегами в докладе «Россия XXI века: образ желаемого завтра» представили в качестве официальной государственной доктрины модернизации, по-прежнему (вслед за Е. Гайдаром) ее «прозападную», либерально-догоняющую модель, ориентированную на получение не вполне определенных конечных результатов (догоняющая модернизация, основывающаяся на импорте знаний, техники и технологий априори не может завершиться, достигнуть моментов догнавшей, и уж тем более перегнавшей, модернизации) [15]. Предпочтение, отданное в России модели «вестернизации» развития не принимает во внимание того факта, что в новейшем времени в число передовых стран ускоренно входят Китай, Индия, Бразилия, Аргентина, Мексика и другие, для которых характерны иные, не менее прогрессивные подходы к определению модернизации. На фоне серьезных проблем современного социально-экономического развития в США и странах Старого Света наиболее продуктивной проявила себя свободная от самодовлеющего «неолиберального рыночного фундаментализма» [16] «национальная модернизация», объединившая передовой опыт западных и восточных стран в выработке подходов и механизмов решения задач модернизационного развития для определенной страны. Авторы и сторонники этой новейшей концепции отвергли догоняющую модель [17].

Наиболее приемлемый для России модернизационный проект должен быть предназначен для решения комплекса общенациональных проблем с использованием прогрессивного опыта модернизации, накопленного в передовых странах Востока и Запада, с учетом национальной культуры, менталитета, традиций, мировоззрения, в проектировании конкретных целей и задач развития каждого региона.

Наноэкономика – экономическое поведение

В официальной (технологической, догоняющей) трактовке проблемы модернизации в России обращает на себя внимание то, что такой важнейший момент, как поведение участников социально-экономического процесса, их отношение, реакции на происходящие в стране события и перемены агентами реформирования не востребованы. Отметим, что научный термин, обозначающий экономическое поведение индивидуальных экономических агентов – «наноэкономика» – был предложен сравнительно недавно, в 1987 году, К. Эрроу (Kenneth J. Arrow) [18].

Через несколько лет Г. Б. Клейнер обозначил термином «наноэкономика» «экономику физических лиц», получившую развитие в России в пореформенный период. В 2004 году Г. Б. Клейнер уточнил понятие «наноэкономика», как представляющее поведение частично иррационального в общем случае агента, имеющего творческий дар и склонного не только к «алгебре» расчетов наилучшего результата, но и к внелогическому, порой вдохновенному, а порой и апатичному поиску характерной именно для него экономической истины [19].

Цель и смысл применения термина «наноэкономика», таким образом, состоят в необходимости идентификации и научного исследования феномена поведения индивидуальных экономических агентов. Такого рода знания необходимы, в частности, для выяснения причин нарушения экономических и социальных коммуникаций, низкого уровня взаимоуважения, взаимопонимания, сотрудничества в российском обществе, и прежде всего между властью и обществом.

Российское государство как «макроинициатор» определяет формы и содержание инициатив для наноуровня. Наноединица представлена официальной доктриной в значении индивида. Этот подход нам представляется спорным, «нано» как сфера, «отвечающая» за поведение экономических агентов, по определению может находиться только в области сознания, где заключен механизм осмысления информации и принятия решений, определяющих поведение. Поскольку сознание духовно, человек как целостность не является единицей нано. По нашему мнению, наноэкономика служит выражением глубинной сущности экономики, самодостаточной, самодетерминированной, неизменной категории ее классической рациональности, которая является строительным и наследственным материалом всей системы [20].

Экономика материально-вещественна, однако как явление она не может быть осмыслена без учета того, что первопричина происходящих в ней процессов – мысли и чувства участников. Концепции, хозяйственные системы, стратегические программы развития, модели, механизмы, инструментарий и прочее носят производный характер по отношению к нано-элементу экономики. В наноэкономике аккумулярован заряд смыслов, определяющих доминантные цели, формы и способы осуществления экономической жизнедеятельности агентов, реализующих собственные интересы. На границе взаимодействия между миром «нано» и материальным миром постоянно происходит реакция, реализующаяся в определенных формах, видах, способах поведения людей в социально-экономической среде. Тем самым наноэлемент экономики – это не только универсальный атрибут, но и первопричина явлений экономической жизнедеятельности.

Поведение служит проявлением внутреннего состояния агента-индивида, его оценки природы и жизнеобеспечивающих свойств социально-экономической среды, реакций на изменения ее институционального содержания. Общество, состоящее из агентов-индивидов, определенным образом оценивает мир, реагирует на внешние обстоятельства хозяйственной жизнедеятельности, испытывая при этом весь спектр чувств и состояний: от радости, душевного подъема, гордости, уверенности в своих силах и оптимизма, до усталости, бессилия, безысходности, печали, негодования, апатии, отвращения и прочее. Изменчивые чувства и состояния самым непосредственным образом влияют на экономику, которую «делают» люди.

Сенсибилизация как интеллектуально-эмоциональное состояние реактивной чувствительности общества

В основе экономического поведения лежит явление, которое экономической наукой до настоящего момента не исследовано. Речь идет о внутренних состояниях и реакциях экономических агентов на сигналы, воспринимаемые сознанием из внешнего мира. Наиболее адекватным обозначением категории, отражающей состояния и реакции, происходящие в человеческом мире «нано», нам представляется термин «сенсибилизация» (применительно к индивиду, группе, социуму). Понятие «сенсибилизация» (фр. sensibilisation от лат. sensibilis – чувствительный) широко используется в различных отраслях знаний и означает: в медицине – повышение чувствительности организма к воздействию раздражителей, вызывающих, например, аллергическую реакцию, «приобретение организмом повышенной чувствительности к чужеродным веществам... Образно говоря, сенсибилизация – это как дурное знакомство с далеко идущими последствиями»; в физике – передачу энергии возбуждения от одной молекулы к другой; в психологии – повышение чувствительности нервных центров под влиянием действия раздражителя; в фотографии – повышение светочувствительности фотоматериала [21].

Применение категории «сенсибилизация» в экономических исследованиях открывает возможность обозначить реальное, малоизученное, по сути неэкономическое явление, играющее ключевую роль в социально-экономическом развитии.

Сенсибилизация в экономике представляет собой интеллектуально-эмоциональное состояние реактивной чувствительности общества и его агентов к воздействиям политических, институциональных и хозяйственных процессов на условия социально-экономической жизнедеятельности.

Применение категории требует определения и научного исследования ее системообразующих элементов, в числе которых: область существования сенсибилизации – индивидуальное и общественное сознание как сфера жизнедеятельности наноэкономики (экономической субстанции); сенсибилизаторы – стимулирующие сигналы, поступающие из внешней среды (информационные потоки, энергии), являющиеся причинными раздражителями, воздействующими на условия жизнедеятельности общества и его агентов. Отражаясь в сознании, сенсибилизаторы осмысливаются, оцениваются и преобразуются в определенные мотивы поведения:

- механизмы воспроизводства сенсибилизаторов институциональной системой;
- трансферт сенсибилизаторов из внешней среды в наносферу, реализующийся посредством коммуникаций – прямых и обратных связей между агентами социально-экономической жизнедеятельности;

- природа сенсibilизаторов, определяющая формирование доминирующих предпочтений в выборе обществом и его агентами типичных моделей экономического поведения;
- причины изменения уровня, восприимчивости и реактивной чувствительности общества и его агентов, требующие разработки методологии изучения превращения сенсibilизаторов в факторы сенсibilизации, их способности (или неспособности) сенсibilизировать, чувствительности реакций индивидуального и общественного сознания к восприятию сигналов внешней среды, с определением нормы и отклонений;
- виды восприятия сенсibilизаторов: прямое и косвенное, первичное и вторичное и прочее;
- характеристики и оценки уровней восприимчивости, реактивной чувствительности к воздействию сенсibilизаторов, например, нормальная и аномальная; агенты влияния (единичные, перманентные, постоянные, специфические и неспецифические) и изменение чувствительности под их воздействием.

Генеральная экономико-поведенческая идея: созидание или паразитизм?

Разработка основ теории сенсibilизации в экономике является самостоятельной фундаментальной проблемой, в силу чего не может быть осуществлена в рамках настоящей публикации. Однако и на данном этапе исследования очевидно то, что сенсibilизаторы различной природы, воздействуя на общественное сознание, формируют типы экономического поведения и, прежде всего, его основу – содержание главной экономической идеи, определяющей типичный для данного общества характер (способ) участия его агентов в воспроизводственном процессе.

Каждый из агентов экономики определенным образом решает для себя этот вопрос. Проблема выбора смыслов предпочтений: созидательной деятельности, то есть производства необходимых обществу товаров, работ, услуг как генеральной идеи, определяющей способ реализации собственного интереса; либо паразитической деятельности, представляющей симбиоз как минимум двух агентов, один из которых (паразит) «питается» за счет другого, не производя ничего полезного; либо определенного сочетания созидания с паразитизмом.

Общее число паразитов в природе составляет не менее 50 % всех видов живых организмов [22]. В обществе это соотношение не подсчитано, однако критическая масса тех и других зависит от сознательного, рационального выбора агентами между созидательной или паразитической моделями социально-экономического поведения, предпочтения ресурсов экономики либо хрематистики. Еще Аристотель учил: «Так как хрематистика расположена рядом с экономикой, люди принимают её за саму экономику; но она не экономика. Потому что... черпает свою прибыль из самих денег, а не из вещей, к распространению которых были введены деньги... этот вид обогащения самый извращённый». Аристотель справедливо полагал, что из-за хрематистики у людей появилось представление о безграничном имуществе и богатстве, однако он же предупреждал, что скатывание в хрематистику губительно [23].

Выбор определяется сигналами извне, сенсibilизаторами, которые воспринимают и осмысливают агенты. Какие же сенсibilизаторы формируют интеллектуально-эмоциональное состояние реактивной чувствительности современного российского общества, его агентов?

В дореформенный период (в хозяйственной системе государственного социализма): при низких эффективности производства и качестве продукции, дефиците товаров народного потребления и услуг, невысоком уровне жизни, «железном занавесе», уравнительном распределении и несовершенстве системы стимулирования институт «тоталитаризма» обеспечивал – преимущественно неэкономическим способом принуждения к труду – всеобщую занятость и уравнительную систему минимальных социальных гарантий, то есть практически полное отсутствие альтернативы участию подавляющего большинства членов общества в созидательном общественно-воспроизводственном процессе. Разумеется, в дефицитной экономике наибольшие доходы давала возможность участия в системе перераспределения дефицита, то есть, по сути, в паразитической, противозаконной деятельности. Однако обогащался подобным способом ограниченный круг лиц. Критическая масса агентов была занята созидательной деятельностью. Вопрос, что и как производилось, этого положения не меняет. Идеология,

мировоззрение социализма (в том числе в его «зрелой» и даже «перезрелой» стадиях) позитивному, созидательному характеру сенсбилизации общества не противоречили. Общество изначально было настроено на созидание. Однако в условиях «закрытой» экономики по мере нарастания тенденции ее дефицитности в своей значительной массе люди утратили веру в рациональность, дееспособность, социальную справедливость управляющих институтов.

Пореформенный период (со 2-й половины 80-х гг. прошлого века и до настоящего времени) привнес в общественное сознание комплекс новых сигналов-сенсбилизаторов, в числе которых: сокращение численности населения (на 5–7 % за 1990–2012 гг.) и тяжелые демографические проблемы; неэффективность бюджетной политики; доминанту энерго-сырьевой экономики; «уход» государства из отраслей высокой социальной значимости; глубокие деструктивные процессы в территориально-экономическом развитии городских и сельских поселений, промышленности, сельском хозяйстве, отраслях инфраструктуры (нарастание угрозы системных аварий на объектах), ЖКХ, науке, культуре, здравоохранении, образовании, социальном обеспечении; низкий уровень производительности общественного труда, недопустимо высокая, национально опасная зависимость экономики от экспорта продовольствия, промышленных товаров, оборудования и прочее; фрагментарность, несистемный характер стратегического развития экономики и социальной сферы с крайне несовершенным прогнозированием; неэффективность федеральных целевых программ, развивающихся в ущерб реальным потребностям экономики и социальной сферы; прогрессирующая межрегиональная социально-экономическая дифференциация; высокий уровень безработицы, низкий уровень доходов населения и углубление разрыва между богатыми и бедными; недопустимо высокий уровень коррупции и воровства, превратившихся в самоцель экономического и социального проектирования («откаты» превышают 50 и доходят до 70 %); «бегство» капиталов «за рубеж»; криминализация хозяйственной жизни; барьеры на пути развития малого и среднего бизнеса и низкая доля среднего класса в обществе – далеко не полный перечень сигналов о проблемах и угрозах, которые носят нарастающий характер. Население непосредственно участвует в данных процессах, а современные информационные системы обеспечивают кумулятивный эффект сенсбилизационных реакций на преимущественно негативную информацию.

Под воздействием «пресса» осмысления и оценки событий новой и новейшей истории, реалий сегодняшнего дня у оставшихся «не у дел» агентов сложившейся хозяйственной системы сформировалось и утвердилось интеллектуально-эмоциональное ощущение несправедливости, униженности, тщеты усилий, беспочвенности надежд, победы безотчетного эгоизма, деградации трудовых мотиваций, накопившихся усталости, апатии, разочарования.

Существенное сокращение сферы производства товаров и услуг, несправедливый, преимущественно перераспределительный способ обретения богатств, господство в российском обществе странного симбиоза монополизма с идеологией «либерального фундаментализма» и беспредельного криминала привели российское общество отнюдь не в пост- и не в доиндустриальное состояние. В обществе сформировалось убеждение в том, что созидательный труд как источник благ, необходимых для благополучной и достойной жизнедеятельности, как правило, непрестижен и бесперспективен, а сама возможность созидания существенно сокращена. То есть в новых условиях приоритетную роль по отношению к конструктивной идее созидания играет деструктивная идея паразитизма – участия в перераспределении общественного богатства на основе идеологии индивидуализма и безотчетного эгоизма.

В чем же специфика реализуемой в российском обществе генеральной идеи обеспечения экономической жизнедеятельности? Исходными моментами определения идеи как таковой, на наш взгляд, являются ее жизнедеятельность в реальном времени; реализация в системе координат: «общественные интересы – способы и эффективность их реализации»; консолидирующая роль в общественном развитии. Например, потребность населения в защите должна обеспечиваться властью, действующей от имени общества: в реальном времени, в соответствии с общественными интересами, в необходимом масштабе от уровня индивида до общества в целом. Однако в современной России любые локальные события властью трактуются

как частности, не требующие радикального изменения общих институциональных правил (законов, порядков, условий жизнедеятельности). В неконсолидированном обществе государство не способно воспринимать локальные события как глобальные вызовы. Тем самым возможность глобальной защиты общества блокирована. Защита возможна, но лишь в случаях, в мерах и формах, выгодных либо не противоречащих интересам власти, когда необходимые действия не затрагивают основ, не требуют значительных усилий и средств.

Условия и возможности реализации генеральной экономической идеи обеспечения жизнедеятельности общества, солидарно им признаваемые, отражают состояние общественного сознания и могут включать определенный диапазон моделей общественного поведения. Молодые люди в современной России в своем намерении преуспеть стремятся работать банкирами, чиновниками в контролирующих органах и силовых структурах, предпринимателями в сферах, где есть возможность спекулировать деньгами и товарами, получать административную ренту, приобщиться к коррупционной деятельности. Участвовать в производстве реальных товаров и услуг, за редкими исключениями (сырье, энергоносители, прочее), невыгодно и непрестижно. Такое стремление значительной и наиболее активной части общества к паразитированию и демонстрирует «срез» генеральной экономической идеи в современной России, точнее сказать, ее отсутствие. Деидеологизация служит прямым результатом деструктивных процессов, получивших развитие в 90-х годах прошлого, 2000-х годах текущего столетия.

Граждане, с большим или меньшим успехом «пристраиваясь» в заведомо паразитической системе, утратили представление о сути самого понятия «общественно полезный, созидательный труд», как правило, не затрудняясь мыслью о том, что это противоестественно, аморально и в жизни надо что-то менять. Не бедствует тот, кто паразитирует наиболее успешно. Генеральная экономическая идея не может существовать в подобном виде. Диктуя индивидуальную линию поведения, идея не консолидирует, а разобщает и дифференцирует граждан, превращая их не столько в конкурентов, сколько в антагонистов. Идея, по сути, не общенациональна, в силу чего является типичным симулякром.

Симулякры

Существенное расхождение между социально-экономической реальностью и общественными ожиданиями и предпочтениями, по нашему мнению, имеет в основе события (явления, поведение, предметы), имитирующие с какой-либо целью другие события (явления, поведение, предметы). Такие события могут быть обозначены термином «симулякр» (от лат. *simulatio* – видимость, притворство). В словаре «Культурология. XX век» читаем: «Симулякр (франц. – стереотип, псевдовещь, пустая форма). Симулякр – понятие, введенное в научный оборот французскими философами Жаном Бодрийаром, Жилем Делезом, означает продукт симуляции. Это копия, снятая с копии... фантом, который может принимать любые призрачные формы, оригинал которой не существует в природе [24]. В нашем случае представляет интерес явление симулякра в результате существенного расхождения между социально-экономической реальностью и ее политической витриной, демонстрирующей искаженную видимость, призванной служить своего рода «агитпунктом» интересов власти и капитала.

Термин «симулякр» в экономических исследованиях используется крайне редко. Между тем российская социальная и экономическая действительность полна симулякрами – от «Потемкинских деревень» в XVIII веке до рекламы ОАО «Газпром», «Роснефти», «Российской корпорации нанотехнологий» в новейшем времени. В экономике СССР к числу типичных симулякров можно было отнести, например, категории рыночной экономики, функционировавшие на основе общественной собственности и директивного планирования (рынок, деньги, цена, прибыль, рентабельность и прочее). В пореформенный период типичные симулякры – «ваучерная» приватизация, «рыночная» экономика, в которой есть место лишь для монополий, но не для бизнеса и «среднего» класса.

Роль симулякров в современном развитии России значима [25]. Реализуемая модель транзита власти фактически задает ее долгосрочную конфигурацию, возможно, до 2036 года. При

этом создается видимость (симулякр) того, что ставка сделана не на личности, а на институты. Но совершенно очевидно, что главный институт России – это долговременный политический союз ее руководителей. Фактически под видом институтов страной не управляют, а располагают приватизировавшие власть персоны [26].

Рокировка в «тандеме» как бы задает традицию, уже во второй раз подряд партийный лидер возглавляет Правительство РФ: это вроде бы означает приоритет представительной власти и переход к партийному Правительству РФ. Тем самым правящая партия как бы сигнализирует обществу о развитии демократии вследствие того, что ответственность Правительства перед обществом неконституционно, но реально должна возрасти.

Вопрос в том, верит ли общество симулякру? Оно бы поверило, если бы правящая партия не монополизировала (не блокировала) законодательное собрание, реализуя тем самым свою главную функцию. Общество верит в то, что партия-симулякр послужила инструментом укрепления симулякра народной власти. Общество от власти, равно как и власть от общества, надежно изолированы и не имеют ни единого шанса обрести гражданское состояние.

Оценка «красоты игры» обществу неинтересна. Как его с высоких трибун ни призывают, оно, конечно, «должно», но вот никак не почувствует перемены к лучшему. В. В. Путин поставил задачу, чтобы к юбилею Санкт-Петербурга и Казани люди почувствовали (выделено – С. С.) изменения к лучшему в их жизни [27]. Одним из направлений бюджетной политики на предстоящие три года может стать решение социальных проблем российского села – люди, по словам премьера (в тот период), должны, наконец, почувствовать (выделено – С. С.) изменения к лучшему. Подводя итоги 2010 года, В. В. Путин отметил, что «в целом, год заканчиваем весьма удовлетворительно», «рядовые люди должны уже почувствовать (выделено – С. С.) изменения к лучшему». Попытки создания «дружественного интерфейса» власти, обращенного к обществу, продвижения лозунга (слогана?) «Государство для человека» как квинтэссенции новой политической философии российской власти – симулякр: во власти остались те же люди, они проводят (будут проводить) прежний, устраивающий лишь узкий круг заинтересованных лиц, политико – экономический курс. Утверждение новых властных полномочий в форме политической манифестации есть еще одно свидетельство устойчивости сложившейся в стране политической конструкции, укрепления режима несменяемости власти, сигнал о том, что сопротивление сложившемуся порядку вещей, попытки поиска и продвижения альтернатив в сложившейся институциональной системе бесполезны.

Модернизация алгоритма поведения во власти и в бизнесе

Рациональный подход к решению проблемы установления в России адекватных взаимоотношений между властно-финансовой элитой и обществом в качестве первоочередной меры требует институциональных перемен, которые бы обеспечили трансформацию интересов и последующую модернизацию поведения представителей власти, бизнеса и общества. «Властная элита» и «бизнес-элита» по всем стандартам и параметрам жизнедеятельности далеко оторвались от остального населения страны. Между тем именно при недобросовестной работе власти российская экономика стала опасна, неконкурентоспособна, недиверсифицирована, несамодостаточна, коррумпирована, монополизирована. Барьерами на пути возрождения России являются незрелость гражданского общества, отсутствие в сложившейся социально-экономической системе институциональных механизмов эффективного воздействия общества на власть.

Во власти должны работать совершенно иные люди: высокопрофессиональные, осознающие, что находятся на службе общества и несут перед ним реальную ответственность. Решение этой задачи требует такой системы институциональных правил, которая бы обеспечила представителям власти достойный уровень доходов и социального обеспечения, но надежно блокировала бы для них саму возможность безответственно «располагать» общественным богатством, заниматься коррупционной деятельностью, жить в роскоши и беспредельно богатеть. Обществу жизненно необходима система понятных, справедливых законов, их жесткое

неотвратимое исполнение. Порядком в обществе должны управлять институты, а не «вертикальные» персоны в «ручном» режиме.

Возможность эффективного воздействия общества на поведение «властей предержавших» требует принятия для них ряда конкретных ограничений. Прежде всего, доступ к благам и ресурсам, привлекающим во власть потенциальных коррупционеров, людей недостойных, непрофессиональных, должен быть изначально надежно блокирован всеми средствами: технико-технологически, институционально, политически, экономически. Решение этой проблемы возможно лишь на основе целенаправленного, всеохватывающего политического процесса. Метод «точечных посадок по мере поступления команд» не приемлем, поскольку, как правило, решает иные задачи.

Представители власти и члены их семей в центре и на местах не должны использовать в личных целях зарубежные банковские счета. В органах представительной и исполнительной власти не должны эксплуатироваться импортные автомобили, самолеты, корабли, поезда, оргтехника. На службе следует питаться отечественными продуктами, носить одежду, обувь, пользоваться аксессуарами отечественного производства. Импортированные блага не могут квалифицироваться как национальные достижения. Использование в учреждениях власти исключительно отечественных товаров и услуг должно расцениваться как необходимая этическая норма, реальное проявление патриотизма, значимый стимул производства и потребления продукции отечественного производства, повышения ее безопасности и конкурентоспособности.

Производство требует надлежащего финансирования, цивилизованной, ориентированной на общественную пользу альтернативы, системы концентрации ресурсов и их перераспределения в интересах развития. Каковы должны быть стимулы и механизмы организации деятельности и ответственности тех, кому в административной или финансовой формах общество доверило важнейшие рычаги управления национальной экономикой?

Согласно «легенде» (симулякр), банки принимают на себя риски неэффективных экономических решений: если банку не возвращают кредит, он несет убытки. Но фактически банки принимают на себя риски лишь по некоторым «сиюминутно» коммерчески убыточным операциям. Поскольку задача общественно полезной деятельности перед банками никогда не ставилась, они управляют экономикой глобально, а рискуют и несут ответственность лишь по мелким фрагментам своей глобальной деятельности. Современная банковская система организована так, что банки не отвечают по рискам от ошибочных операций, предательских экономических решений с позиций национальных интересов. Появление в деятельности банков конструктивной мотивации на общественно значимое созидание требует введения в условия банковской деятельности определенных ограничений: банки должны быть ограничены в возможности присвоения прибыли, а менеджмент – бонусов, и прежде всего в деградирующей экономике.

Идея-симулякр рискованного бизнеса воспринята не только банками, но и страховыми компаниями в медицине, которые фактически паразитируют, будучи посредниками, концентрирующими и перераспределяющими финансовые ресурсы, ведущими «безрисковый» вид деятельности, непонятно почему определяемой как «коммерческая».

Идея определения доходов «большого бизнеса» от продажи сырья и энергоносителей в виде природной ренты также несет в себе черты симулякра. Присвоение якобы «даров природы» служит как бы основанием для ухода представителей бизнеса от ответственности перед обществом [28].

Существует реальная проблема разработки концепции, юридического и технического определения рисков и ответственности финансовых и коммерческих структур по глобальным вопросам экономического развития государства. Задача превращения России из поля, на просторах которого обогащается безответственный перед обществом «большой бизнес», в систему самоорганизации для достижения общественно значимых целей, установления для

«большого бизнеса» параметров соответствия между масштабами прибыли и ответственности перед обществом, сегодня государством даже не ставится.

«Государство, – как утверждал Ф. Гегель, – есть действительность нравственной идеи, образ и действительность разума» [29]. Современное российское государство – «образ и действительность разума» узкой группы лиц, имена которых общеизвестны. Извращение самих понятий о нравственном и правовом виде заработанных и присвоенных доходов, безответственное, беспредельное индивидуальное потребление общественного богатства представителями «новой элиты» не просто аморально, в этом главная причина современного состояния российской экономики [30]. Формирование институциональной основы утверждения приоритетной роли интересов развития «производительной» экономики, избавления общества от симулякров радикального либерализма и монополии, обеспечения возможности консолидации общества на почве общенациональной идеи созидания является определяющим условием прогрессивного развития современной России.

ЛИТЕРАТУРА

1. Полтерович В. М. Элементы теории реформ. М.: Экономика, 2007. С. 428.
2. Айвазов А. Куда несет Россию? – URL: <http://www.apn.ru/publications/article21867.htm/> (дата обращения 2009.08.19).
3. Слепаков С. С. Деструктирующие институты как выражение экономической десоциализации власти // Проблемы национальной безопасности России: уроки истории и вызовы современности: материалы Международной научно-просветительской конференции «XXIII Адлерские чтения» (24–28 мая 2013 г. Краснодар). Краснодар: Традиция, 2013. С. 258–261.
4. Слепаков С. С. Деструктирующие институты в экономике России // Российская экономическая модель: динамика и контексты: коллективная монография / под ред. А. И. Трубилина, В. И. Гайдука. М.: Просвещение-Юг. 0150 2013. С. 231–247.
5. Полтерович В. М. Элементы теории реформ. М.: Экономика, 2007. С. 9–10.
6. Слепаков С. С. Вымирание малых городов и деревень в России: «огораживание» XXI века? // Альтернативы: журнальный клуб «Интелрос». 2012. № 3. <http://www.intelros.ru/readroom/alternativi/a3-2012/16623-vymiranie-malyh-gorodov-i-dereven-v-rossii-ogorazhivanie-xxi-veka.html/> (дата обращения 02.03.2013).
7. ru.wikipedia.org/wiki/ (дата обращения 02.03.2013).
8. Что такое модернизация и как ее понимает президент Медведев. URL: <http://liberty.ru/Themes/СНto-takoe-modernizaciya-i-kak-ee-ponimaet-prezident-Medvedev/> (дата обращения 12.03.2013).
9. <http://wek.ru/obshestvo/50642-perepis-naseleniya-rossii-dal-udruchayushhie-rezultaty.html/> (дата обращения 2009-08-19).
10. Ермоленко А. А. Потерянное пространство России // Научная мысль Кавказа. 2012. № 4. С. 12–15.
11. Башкатова А., Сергеев М. Абстрактная модернизация не вызывает доверия. Россияне теряют веру в эффективность правительства. URL: http://www.ng.ru/economics_1_modernizaciya.html?insidedoc. (дата обращения 2011.03.25).
12. Доклад экспертов Центра стратегических разработок Комитету гражданских инициатив Изменения политических настроений россиян после президентских выборов. URL: http://www.vedomosti.ru/cgi-bin/get_document.cgi/vedomosti_--.pdf?file=///0_1518303379/ (дата обращения 2009-08-19).
13. Медведев Д. А. «Россия, вперед!». URL: www.kremlin.gov.ru/ (дата обращения. 1920.08.11).
14. Топ-7 самых дорогих госпроектов России. URL: <http://top.rbc.ru/politics/20/09/2011/616441.shtml> <http://top.rbc.ru/economics> (дата обращения 22.09. 2011) [shtml; http://www.rusfact.ru/node/5747/](http://www.rusfact.ru/node/5747/)
15. http://www.insor-russia.ru/files/Obraz_gel_zavtra.pdf <http://top.rbc.ru/economics> (дата обращения 22.09. 2011).

16. <http://polit.ru/article/2011/09/14/polterovich/> (дата обращения 22.09. 2011).
17. Федотова В. Модернизация: переосмысливая теорию и практику. URL: <http://www.intelros.ru/subject/figures/valentina-fedotova/9905-modernizaciya-pereosmyslivaya-teoriyu-i-praktiku.html/>.
18. Arrow K. Reflactions on the essays. In: Arrow and the Foundations of the theory of Ekonomik Policy / ed.: G.R. Feiwel. Macmillan, 1987. 734 pp.
19. Клейнер Г. Б. Наноэкономика и теория фирмы // Вестник ВГУ. Серия «Экономика и управление». 2004. № 2. С. 100.
20. Слепаков С. С. Наноэкономика как научный и социальный феномен // Альманах центра общественных наук и экономического факультета МГУ. 2012. № 5 (71). С. 62–70.
21. <http://www.medactiv.ru/yguide/s/guide-s-0130.shtml> (дата обращения 13.11.2011).
22. <http://ekologiyastati.ru/parazitizm-kleshchej-i-nasekomyh-na-nazemnyh-pozvonochnyh/obshchie-osobennosti-parazitizma-kleshchej-i-nasekomyh.html> (дата обращения 02.03. 2013).
23. Аристотель. Политика. URL: <http://lib.rus.ec/b/129778/read#t6> (дата обращения 11.09.2011).
24. Жиль Делез. Критика и клиника / пер. с фр. О. Е. Волчек и С. Л. Фокина. СПб.: Machina, 2011. URL: <http://politvolga.ru/analitika/simuljagr-filosofsko-politologicheskoe-yese.html/> (дата обращения 08.09.2011).
25. Бузгалин А., Колганов А. Рынок симулякров: взгляд сквозь призму классической политической экономии // Альтернативы: журнальный клуб Интелрос. 2012. № 2. URL: <http://www.intelros.ru/readroom/alternativi/a2-2012/15619-rynok-simulyakrov-vzglyad-skvoz-prizmu-klassicheskoy-politicheskoy-ekonomii.html/> (дата обращения 05.08.2008).
26. Нуреев Р. М. Борьба власти и собственности в современной России. URL: <http://rudocs.exdat.com/docs/index-168436.html/> (дата обращения 15.07.2012).
27. На встрече с Президентом республики Татарстан. URL: <http://shaimiev.tatar.ru/pub/view/746;> <http://www.vesti.ru/doc.html?id=365804> (дата обращения 07.11.2009).
28. Пресс-конференция Ж. И. Алферова, С. Ю. Глазьева, Д. С. Львова в РИА «Новости». «Собственником природной ренты должно быть государство». URL: http://www.openpost.msk.ru/archive/167/OPP167_3.htm (дата обращения 08.12.2009).
29. Гегель Ф. Философия права / Академия наук СССР. Институт философии, М.: Изд-во «Мысль», 1990. 263 с.
30. Сорокожердьев В. В. Некоторые актуальные аспекты обеспечения устойчивости и безопасности функционирования социохозяйственной системы // Проблемы национальной безопасности России: уроки истории и вызовы современности: материалы Международной просветительской конференции «XXIII Адлерские чтения». Краснодар: Традиция, 2013. С. 264–267.

ОБ АВТОРЕ

Слепаков Сергей Семенович, доктор экономических наук, профессор, Профессор кафедры экономики и управления на предприятии, ФГАОУ ВПО Северо-Кавказский федеральный университет (филиал в г. Пятигорске), г. Пятигорск, ул. Матвеева, 35 «Б»; тел. 8(8793) 45-67-89, e-mail: sslepakov@yandex.ru

Slepakov Sergey S., doctor of economic Sciences, Professor, Professor of the Department of Economics and management at the enterprise, Federal State Autonomous educational institution of higher professional education North-Caucasian Federal University (branch in Pyatigorsk): Pyatigorsk, ul. Matveeva, 35 B; phone: 8(8793) 45-67-89, e-mail: sslepakov@yandex.ru

**ECONOMIC REFORMS INFLUENCE TO THE RUSSIAN SOCIETY INTELLECTUAL
AND EMOTIONAL CONDITION**

S. S. Slepakov

The article presents the problem of priority importance relating to society's reactions towards the modernizing reforms being held in Russia as the most significant criterion of estimation results of its social and economic development. The purpose correction problem of Russian reforms from, servicing particular interests of representatives of powerful oligarchical clans to achievement of national interests, which is the most efficient way to reproduce social and economic vital activity of society, is worked out in the article. Author's elaborations of categories expressing the formation process of general economic idea, which defines individual line in behavior of «nanoeconomy», «sensibilization» and «simulation product» in economy are presented in the article. Approaches to modernization of behavior algorithm in authority and in business are defined.

ЮРИДИЧЕСКИЕ НАУКИ

УДК 343.21

К. В. Чемеринский [K. V. Chemerinsky]

ПРИНЦИПЫ ЗАКОННОСТИ И РАВЕНСТВА ПЕРЕД ЗАКОНОМ В УГОЛОВНОМ ЗАКОНОДАТЕЛЬСТВЕ РОССИИ

PRINCIPLES OF LAW AND EQUALITY BEFORE THE LAW IN THE RUSSIAN CRIMINAL LAW

В статье рассматривается содержание двух принципов уголовного законодательства: законности и равенства граждан перед законом, раскрывается их сущность и значение.

The article discusses the contents of the two principles of criminal law, the principle of legality and the principle of equality before the law, reveal their essence and meaning.

Ключевые слова: уголовный закон, принцип, законность, равенство перед законом, преступление, нормативное предписание.

Key words: criminal law, the principle of legality, equality before the law, the crime, the standard prescription.

Принципы уголовного права – это основные начала, выражающие сущность уголовно-правового регулирования, содержание и направленность уголовного права, его институтов и норм, обращенные к законодателю, правоприменителю и гражданам [9, с. 234].

Следует отметить, что в теории принципы традиционно называют принципами уголовного права, хотя в ч. 2 ст. 2 УК РФ, посвященной задачам Уголовного кодекса РФ, законодатель оперирует понятием «принципы уголовной ответственности», а в названии главы 1 УК РФ «принципами Уголовного кодекса РФ». Как правильно отмечает Н. А. Лопашенко, «логично предположить, что все принципы уголовного законодательства – это форма выражения принципов уголовного права, хотя вполне возможно, что не все принципы уголовного права нашли свое закрепление в уголовном законодательстве» [5, с. 149]. Исходя из того что предписания, содержащиеся в статьях 3–7 УК РФ, распространяются на все содержание уголовного законодательства, действуют в отношении всех его институтов и норм, полагаем, что наиболее точное название этих предписаний – принципы уголовного законодательства.

УК РФ выделил пять принципов уголовного закона: принципы законности, равенства граждан перед законом, вины, справедливости и гуманизма. Принципы законности и равенства граждан перед законом и являются предметом рассмотрения в данной статье.

Принцип законности согласно ст. 3 УК РФ предписывает: «1. Преступность деяния, а также его наказуемость и иные уголовно-правовые последствия определяются только настоящим Кодексом. 2. Применение уголовного закона по аналогии не допускается».

Содержание данного принципа в уголовном праве традиционно раскрывается через следующие положения: 1) действие (бездействие) признается преступлением, а лицо, его совершившее, подлежит уголовной ответственности и наказанию, лишь в случае, если в УК РФ имеется состав преступления, которому всеми своими конкретными признаками соответствует данное действие (бездействие); 2) не допускается применение уголовного закона к случаям, прямо в нем не предусмотренным, хотя бы и частично похожим на те, которые описаны в определенном составе преступления; 3) решение в точном соответствии с уголовным законом не только вопросов преступности и наказуемости деяний, но и других вопросов, связанных с уголовной ответственностью и наказанием [8, с. 24].

Содержание принципа законности, по нашему мнению, включает в себя следующее: преступность деяния (т. е. определение какой-либо формы поведения в качестве преступной), а также его наказуемость (т. е. определение возможного вида и размера уголовного наказания за его совершение) определяются только УК РФ.

Из этого правила есть лишь несколько исключений, о которых законодатель не указал в тексте ст. 3 УК РФ, но которые вытекают из содержания других норм УК РФ.

Во-первых, как следует из ч. 3 ст. 331 УК РФ, уголовная ответственность за преступления против военной службы, совершенные в военное время либо в боевой обстановке, определяется законодательством РФ военного времени. Таким образом, помимо Уголовного кодекса РФ, преступность и наказуемость определенных деяний может определяться так называемым военно-уголовным законодательством России.

Во-вторых, исходя из ст. 9 УК РФ преступность и наказуемость деяний, совершенных до вступления УК РФ в действие (т.е. до 1 января 1997 г.), определяется уголовным законом, действовавшим во время совершения этого деяния (т. е. УК РСФСР 1960 г.) [10, с. 107].

Следует отметить, что в понятие наказуемости деяния применительно к принципу законности не включаются правила назначения наказания, поскольку эти правила могут регламентироваться не только нормами УК РФ, но нормами иных отраслей права, к примеру уголовно-процессуального. Так, вплоть до внесения изменений в ст. 62 УК РФ Федеральным законом от 29 июня 2009 г. № 141-ФЗ «О внесении изменений в Уголовный кодекс Российской Федерации и Уголовно-процессуальный кодекс Российской Федерации» наказание лицу при согласии обвиняемого с предъявленным ему обвинением определялось в соответствии с ч. 7 ст. 316 УПК РФ, регламентирующей порядок проведения судебного заседания и постановления приговора без проведения судебного разбирательства в связи с согласием подсудимого с предъявленным обвинением. Согласно данной норме, если судья придет к выводу, что обвинение, с которым согласился подсудимый, обоснованно, подтверждается доказательствами, собранными по уголовному делу, то он постановляет обвинительный приговор и назначает подсудимому наказание, которое не может превышать две трети максимального срока или размера наиболее строгого вида наказания, предусмотренного за совершенное преступление. Между тем УК РФ не предусматривал вплоть до 29 июня 2009 г. подобных формальных правил назначения наказания. Следовательно, расположение анализируемых предписаний не в Уголовном кодексе РФ, а в Уголовно-процессуальном кодексе РФ являлось ошибкой законодателя, но вплоть до ее исправления правоприменитель должен был руководствоваться нормами, предусмотренными ст. 316 УПК РФ. Для устранения подобной ситуации специальные правила назначения наказания при согласии подсудимого с предъявленным обвинением необходимо было регламентировать непосредственно в уголовном законе, что и было осуществлено в 2009 году.

Относительно предписания закона об определении наказуемости деяния только УК РФ следует отметить еще одно обстоятельство. Определение преступности деяния осуществляется не только в санкции статьи Особенной части УК РФ, где законодатель определяет конкретный вид и размер наказания, которое может избрать суд за данное преступление, но и в нормах Общей части УК РФ, в которых регламентируются виды наказаний, размер и порядок их назначения, категории лиц, к которым могут применяться данные наказания, особенности применения наказания к несовершеннолетним и т. д.

К примеру, ч. 1 ст. 55 УК РФ устанавливает, что наказание в виде содержания в дисциплинарной воинской части назначается в случаях, предусмотренных соответствующими статьями Особенной части УК РФ за совершение преступлений против военной службы, а также в случаях, когда характер преступления и личность виновного свидетельствуют о возможности замены лишения свободы на срок не свыше двух лет содержанием осужденного в дисциплинарной воинской части на тот же срок. Таким образом, военнослужащий, проходящий военную службу по призыву, причинивший по неосторожности смерть другому человеку, может быть осужден вместо лишения свободы к содержанию в дисциплинарной воинской части, хотя данное наказание санкцией ч. 1 ст. 109 УК РФ и не предусмотрено.

Требование ст. 3 УК РФ относительно определения наказуемости деяния только уголовным законом, по нашему мнению, необходимо трактовать расширительно и распространять не только в отношении наказания в буквальном смысле, но и на иные меры уголовно-правового характера. Представляется, что данные меры, включая основания, критерии и особенности применения, также должны определяться только УК РФ.

Составным предписанием принципа законности является запрет на применения уголовного закона по аналогии. Под аналогией закона в теории права понимают случаи применения для урегулирования какой-либо ситуации нормы закона, регулирующей сходную ситуацию [7, с. 224].

Данный запрет, безусловно, распространяется на применение аналогии при определении преступности деяния. То есть, если в момент совершения деяния оно не было предусмотрено в качестве преступного уголовным законом, то применение нормы, описывающей схожее деяние, для привлечения к уголовной ответственности не допускается.

В то же время, как представляется, запрет применения аналогии закона не распространяется на случаи восполнения неустраняемых пробелов уголовного закона, не касающихся определения преступности деяния и установления наказания за его совершение. Так, к примеру, ст. 69 УК РФ, определяющая правила назначения наказания по совокупности преступлений, в своей первоначальной редакции не определяла, какой принцип – сложения или поглощения – следует применять в случае совершения лицом по совокупности преступления небольшой тяжести и преступления иной категории тяжести.

Ч. 2 ст. 69 УК РФ предписывала применение принципа поглощения менее строгого наказания более строгим либо частичного сложения в пределах максимального размера наиболее строгого вида наказания, предусматривавшегося за наиболее тяжкое из совершенных преступлений, в случае совершения преступлений лишь небольшой тяжести. В ч. 3 ст. 69 УК РФ устанавливалось, что если преступления, совершенные по совокупности, являются только преступлениями средней тяжести, тяжкими или особо тяжкими преступлениями, то окончательное наказание назначается путем частичного или полного сложения наказаний. Таким образом, образовался пробел в регулировании правил назначения наказания по совокупности преступлений, одно из которых относилось к категории небольшой тяжести, а другое – средней тяжести, тяжкого или особой тяжести.

Вплоть до устранения этого пробела законодателем суды применяли принцип поглощения или частичного сложения, определенный в ч. 2 ст. 69 УК РФ. В данном случае правоприменитель использовал аналогию закона, которая основывалась на положении о том, что все неустраняемые пробелы должны трактоваться в пользу обвиняемого (подсудимого). Следует отметить, что данное правило определения наказания по совокупности преступлений затем получило нормативное закрепление в тексте ст. 69 УК РФ в результате изменений, внесенных Федеральным законом от 25 июня 1998 г. № 92-ФЗ «О внесении изменений и дополнений в Уголовный кодекс Российской Федерации».

Необходимо также затронуть вопрос о применении аналогии толкования уголовного закона. Представляется, что запрет применения аналогии уголовного закона не распространяется на аналогию в его толковании. Так, ст. 205 УК РФ описывает объективную сторону террористического акта как совершение взрыва, поджога или иных действий, устрашающих население и создающих опасность гибели человека, причинения значительного имущественного ущерба либо наступления иных тяжких последствий. Таким образом, закон называет одним из видов возможных тяжких последствий опасность причинения значительного имущественного ущерба. Значительный имущественный ущерб – понятие оценочное и определяется судом с учетом стоимости уничтоженного имущества или затрат на восстановление поврежденного имущества, значимости этого имущества для потерпевшего, например в зависимости от рода его деятельности или материального положения либо финансово-экономического состояния юридического лица, являвшегося собственником или иным владельцем уничтоженного либо

поврежденного имущества [1]. При оценке фактически причиненного материального ущерба как значительного считаем вполне допустимым исходить, к примеру, из примечания к ст. 169 УК РФ, признающего крупным ущербом стоимость имущества, превышающую один миллион пятьсот тысяч рублей. Также можно привести пример в отношении понятия должностного лица, изложенного в примечании к ст. 285 УК РФ, которое применяется не только к статьям главы 30 УК РФ, о чем буквально предписано в данном примечании, но и ко всем статьям уголовного закона. Соответственно, применение аналогии толкования уголовного закона является не только допустимым, но в некоторых случаях даже необходимым.

В ст. 4 УК РФ законодатель следующим образом описывает принцип равенства граждан перед законом: «Лица, совершившие преступления, равны перед законом и подлежат уголовной ответственности независимо от пола, расы, национальности, языка, происхождения, имущественного и должностного положения, места жительства, отношения к религии, убеждений, принадлежности к общественным объединениям, а также других обстоятельств».

Данная норма имеет международно-правовые и конституционно-правовые корни. Ст. 19 Конституции РФ гласит: «1. Все равны перед законом и судом.

2. Государство гарантирует равенство прав и свобод человека и гражданина независимо от пола, расы, национальности, языка, происхождения, имущественного и должностного положения, места жительства, отношения к религии, убеждений, принадлежности к общественным объединениям, а также других обстоятельств».

Суть принципа равенства перед законом в уголовно-правовой теории раскрывается через следующие его составляющие: 1) «основания и пределы уголовной ответственности одинаковы для всех лиц, деяния которых подпадают под юрисдикцию законодательства России, независимо от личного, профессионального, служебного статуса этих лиц»; 2) вместе с тем этот принцип не означает равной меры уголовной ответственности и идентичного наказания для всех лиц, поскольку характеристики этих лиц влияют на индивидуализацию наказания [8, с. 25].

Действительно, основной смысл предписания, содержащегося в ст. 4 УК РФ, заключается в том, что все равны в основании уголовной ответственности. Согласно ст. 8 УК РФ основанием уголовной ответственности является совершение деяния, содержащего все признаки состава преступления, и иного основания уголовной ответственности действующий уголовный закон не предусматривает.

Однако содержание принципа равенства не исчерпывается равенством основания уголовной ответственности. Как справедливо отмечено в литературе, принцип равенства означает также равенство в квалификации совершенного преступления [6, с. 145], т. е. деяние, совершенное любым лицом, независимо от его личного, профессионального и т. д. статуса, квалифицируется одинаково, но при этом соответственно возможного наличия у данного лица признаков специального субъекта преступления.

Принцип равенства также означает равенство в возможностях дифференциации уголовной ответственности и наказания при наличии оснований и условий, предусмотренных УК РФ. Так, в отношении всех лиц, совершивших преступление в несовершеннолетнем возрасте, распространяются равным образом все особенности уголовной ответственности и наказания, предусмотренные главой 14 УК РФ.

В уголовно-правовой теории существует позиция о наличии исключений и изъятий из принципа равенства перед уголовным законом. Так, указывается, что «некоторые исключения из правила о равенстве всех перед законом и судом предусмотрены непосредственно в Конституции (ст. 91, 98, ч. 2 ст. 122) и касаются, например, неприкосновенности Президента РФ, членов Совета Федерации, депутатов Государственной Думы, судей, в отношении которых установлен особый порядок привлечения к ответственности, призванный служить публичным интересам» [4, с. 32].

По этому поводу хотелось бы возразить, что установленный конституционно-правовым и уголовно-процессуальным законодательством определенный усложненный порядок привлечения к уголовной ответственности Президента РФ, депутатов Государственной Думы РФ,

членов Совета Федерации РФ, судей и других категорий лиц, не является каким-либо исключением из принципа равенства, поскольку не изменяет основания уголовной ответственности, квалификации совершенного преступления, возможностей дифференциации уголовной ответственности и наказания для виновных, а является, всего лишь, процедурной гарантией независимости служебной деятельности указанных категорий лиц, установленной не уголовным, а конституционным и уголовно-процессуальным законодательством.

Изъятием из принципа равенства в литературе называют положения об ответственности дипломатических представителей иностранных государств и иных лиц, пользующихся иммунитетом (неприкосновенностью), в случае совершения ими преступления на территории РФ. Так, А. А. Клюев указывает: «... несмотря на равное основание уголовной ответственности и возможность привлечения виновного к уголовной ответственности, УК РФ на этот счет содержит исключение из общего порядка действия уголовного законодательства в отношении лиц, совершивших преступление на территории Российской Федерации, отсылая к нормам международного права» [3, с. 3]. В то же время хотелось бы отметить, что если исходить из предложенного понимания принципа равенства перед уголовным законом, то исключения из данного принципа не будет и в данном случае, поскольку дипломатический (консульский, представительский и т. д.) иммунитет не изменяет основания уголовной ответственности, квалификации совершенного деяния и возможностей дифференциации уголовной ответственности и наказания. Как справедливо указывает И. А. Елизарова, «преодоление международно-правового иммунитета «уравнивает» перед законом лицо, пользующееся международно-правовым иммунитетом, и людей страны пребывания. Сам факт возможности наступления уголовной ответственности по закону страны пребывания свидетельствует о том, что наличие международно-правового иммунитета надо расценивать скорее не как исключение из принципа равенства, а как проявление международной традиции в целях функционального обеспечения деятельности иностранных представительств и международных организаций» [2, с. 132]. Соответственно, международно-правовые иммунитеты не являются исключением из принципа равенства перед уголовным законом, а представляют собой специальные правила привлечения к уголовной ответственности, обусловленные международно-правовыми обязательствами России, имеющими в силу этого приоритет над национальным законодательством (ч. 4 ст. 15 Конституции Российской Федерации).

ЛИТЕРАТУРА

1. О некоторых вопросах судебной практики по уголовным делам о преступлениях террористической направленности: Постановление Пленума Верховного Суда РФ от 09 февраля 2012 г. № 1 // Бюллетень Верховного Суда РФ. 2012. № 4.
2. *Елизарова И. А.* Международно-правовые иммунитеты в уголовном праве: дис. ... канд. юрид. наук. Ставрополь, 2004. 201 с.
3. *Клюев А. А.* Правовая природа дипломатического и иного иммунитета в уголовном праве // Международное уголовное право и международная юстиция. 2013. № 4. С. 3–5.
4. Комментарий к Уголовному кодексу Российской Федерации (постатейный) / Г. Н. Борзенков, А. В. Бриллиантов, А. В. Галахова и др.; отв. ред. В. М. Лебедев. 13-е изд., перераб. и доп. М.: Юрайт, 2013. 1069 с.
5. *Лопашенко Н. А.* Основы уголовно-правового воздействия. СПб.: Юридический центр-Пресс, 2004. 339 с.
6. *Мальцев В. В.* Принципы уголовного права и их реализация в правоприменительной деятельности. СПб.: Юридический центр-Пресс, 2004. 694 с.
7. *Матузов Н. И., Малько А. В.* Теория государства и права: учебник. М.: Юристъ, 2004. 512 с.
8. Уголовное право России. Общая часть: учебник / под ред. В. П. Ревина. 2-е изд., испр. и доп. М.: ЗАО Юстицинформ, 2010. 496 с.

9. *Чемеринский К. В.* Понятие, значение и функции принципов уголовного законодательства // *Современные фундаментальные и прикладные исследования: международное научное издание.* 2014. №1 (12). Кисловодск: Изд-во УЦ «МАГИСТР», 2014. С. 233–236.

10. *Чередниченко Е. Е.* Принципы уголовного законодательства: понятие, система, проблемы законодательной регламентации. М.: Волтерс Клувер, 2007. 192 с.

ОБ АВТОРЕ

Чемеринский Константин Вячеславович, кандидат юридических наук, доцент кафедры уголовного права и процесса, ФГАОУ ВПО «Северо-Кавказский федеральный университет» (филиал в г. Пятигорске), г. Пятигорск, ул. 40 лет Октября, 56, e-mail: chemerinsky@mail.ru

Chemerinsky Konstantin V., PhD in jurisprudence, associate professor of the Department of Criminal Law and Procedure, FGAOU VPO North-Caucasian Federal University, Pyatigorsk branch. Pyatigorsk, 40 years October St. 56, e-mail: chemerinsky@mail.ru

PRINCIPLES OF LAW AND EQUALITY BEFORE THE LAW IN THE RUSSIAN CRIMINAL LAW

K. V. Chemerinsky

As indicated in Part 1 of Art . 2 of the Criminal Code of the Russian Federation: « The objectives of this Code are: protection of the rights and freedoms of man and citizen, property, public order and public safety, the environment , the constitutional system of the Russian Federation from criminal attacks, to ensure peace and security of mankind, as well as the prevention of crime .» This task criminal law can only be addressed through the establishment and accurate compliance with the principles of criminal law. Already here is quite clear that the impact that the principles of criminal law on the formation and practice of criminal law. This effect is based on the social conditioning of criminal law, and hence the need for lawmakers and law enforcers are always solutions to conform to the principles under its base. As with the progress of society value the ideas of justice, equality, humanism and justice and in general social and penal aspects will only grow deeper and more varied and will impact the principles of criminal law to criminal law, because constantly acquiring new facets of the problem adequately reflect these ideas in criminal law is presented for the theory and practice of criminal law and relevant in the future. Especially because in the moment when the general recognition of the importance of issues related to the principles of criminal law, the scientific level of their development can not be considered more relevant to the actual place that takes these principles in a systematic and structural organization of the Russian criminal law, that true role they play in the implementation of the criminal law. This provision applies fully to understand the principles of legality and equality before the law, the content of which in the criminal law theory and practice of criminal law has not received uniform understanding that necessitates recourse to study this is

УДК 343.21

М. И. Кругликова [M. I. Kruglikova]

ПРАВОВАЯ КУЛЬТУРА: ВЧЕРА И СЕГОДНЯ

LEGAL CULTURE: YESTERDAY AND TODAY

В статье раскрывается понятие правовой культуры и правосознания, проводится анализ исторических и современных воззрений, дается характеристика мер, которые решили бы определенные проблемы.

The article describes the concept of legal culture and legal awareness, provide an analysis of historical and contemporary views, describing measures that would solve certain problems.

Ключевые слова: правовая культура, правосознание, воспитание, ответственность, образование, общество, правовое государство, политика, правовой нигилизм.

Key words: legal culture, legal conscience, education, responsibility, education, society, legal state, policy, legal nihilism.

Правовая культура – социальный феномен, отражающий, порождающий и моделирующий правовую жизнь во всем ее многообразии. Хорошо развитое правосознание есть крепкая правовая культура, а все вместе – это прочная платформа для правового государства. На сегодняшний день существуют определенные проблемы: во-первых, слабая просвещенность средств массовой информации о нововведениях в законодательстве, во-вторых, правовой нигилизм, который является одним из барьеров для развития правовой культуры, в-третьих, плохая освещенность образовательных, школьных учреждений праву, что приводит к деградации общества. Эта проблематика и обуславливает актуальность нашего исследования.

Дмитрий Медведев утверждал: «Основы государственной политики России в сфере развития правовой грамотности и правосознания граждан – это доктрина, которая должна положительно повлиять на формирование высокого уровня правовой культуры населения, традицию безусловного уважения к закону, правопорядку и суду, добропорядочности и добросовестности как преобладающей модели социального поведения. Доктрина направлена на преодоление правового нигилизма в обществе, который препятствует развитию России как современного цивилизованного государства».

Одной из важнейших стратегических задач государственного значения выступает создание качественно новой, действенной системы правового воспитания. Важным на сегодня является четкая правовая идея (национальная идея – патриотизм и уважение к праву), знание основных правовых норм со школьного возраста и развитие правовых институтов; знание о правовых поступках, что включает в себя право и мораль.

Для создания системы правового воспитания можно обратиться к историческим данным. Большое внимание праву, развитию норм поведения в обществе уделил внимание в своих трудах Солон – афинский политик, законодатель и поэт, один из «семи мудрецов» Древней Греции. Он считал соблюдение законов важнейшим долгом граждан. Он впервые выделил проблему личной ответственности каждого гражданина за состояние дел в полисе. От поведения каждого, полагал он, зависят процветание или гибель полиса. Исключается даже нейтральная позиция: по одному из законов, изданных Солоном, человек, не определивший твердо свою позицию в гражданском конфликте, лишается и прав гражданина. Как и в давние времена, за нарушение уставов Дике Солон в своих элегиях (он не только государственный деятель, но и поэт) грозит расплатой потомкам и всему роду виновного. Но главное для него не старинная родовая месть («воздающая» справедливость), а ответственность перед полисом, подчинение законам полиса, охраняемым Зевсом и Дике. Как известно, Солон своими реформами сумел

«сочетать воедино» право и силу. Но речь шла не о праве как «воле сильнейшего». Г. Гроций (1589–1645 гг.), излагая концепцию права как «воли сильнейшего», ошибался, ссылаясь на Солона. Имелась в виду официальная сила полиса, а не фактическая сила борющихся сторон или частных лиц. Солон стремился подкрепить требования права-справедливости (дике) силой закона, изданного государством. Используя мифологические образы (как и многие последующие мыслители античности), он вместе с тем вплотную подошел к пониманию права, выраженного в законе, как меры поведения, соответствующей благу полиса.

Вклад российских деятелей, философов и политиков тоже немаловажен. Рассмотрим некоторые воззрения.

Так, представитель славянофильского течения К. С. Аксаков в записке «О внутреннем состоянии России» (1855 г.) пишет: «Россия никогда не обоготворяла право, не верила в его совершенство, совершенства от него не требовала», она «смотрела на него как на дело второстепенное, считая первостепенным делом веру и спасение души». Эту же особенность российской правовой культуры подмечает М. Б. Смоленский: «Обращение к истории развития русского общества даёт возможность выявить его особенности, наглядно отражённые в правовой культуре». Так, одной из особенностей, по мнению Смоленского, является «непереносимость, явно пренебрежительное отношение к закону при не менее очевидном уважении к «порядку». П. И. Новгородцев в статье «О своеобразных элементах русской философии права» пишет, что особенность русского духа в его понимании жизни и истории, права и государства – не что иное, как совершенное признание и утверждение основ христианской религии, отказ от осуществления совершенного правового состояния и государственности. Признавая за Ф. М. Достоевским приоритет в формулировании глубочайших основ русской философии права, он, в частности, излагает его точку зрения на общественный прогресс, которая характеризуется не ожиданием грядущего рая на земле, не стремлением достичь беззаботной спокойной жизни и не верой в бесконечный прогресс человечества, а руководится сознанием неизбежного конца света и особенно убеждением в упадке всех дел человеческих, опирающихся на желание добиться земного рая и обустроиться без Бога, только силой человеческого ума.

Русский ученый-философ И. А. Ильин писал: «...задача верного воспитания состоит именно в том, чтобы с детства проявить в человеческом инстинкте духовное начало, и притом не в смысле дисциплинарно навязанного обыкновения, а в смысле свободной радости и свободного предпочтения».

На современном этапе наиболее перспективным является документ «Основы государственной политики Российской Федерации в сфере развития правовой грамотности и правосознания граждан» (утв. Президентом РФ 28.04.2011 № Пр-1168), является главной базой для улучшения общего состояния гражданского общества в целом. Вот главные выдержки из данного документа: «В условиях правового государства возрастает роль закона в системе социальных регуляторов, происходит усиление правовых начал в поведении людей, в жизни общества и государства».

Итак, из вышесказанного можно отметить, что для развития на сегодняшний день крепкого гражданского общества и правового государства теория, представленная Солоном, очень актуальна. Ведь если каждый будет соблюдать законы и участвовать в жизни нашего государства, и быть инициативным гражданином, возможно, тогда мы станем на ступеньку выше в правосознании, подкреплять требования права-справедливости силой закона, изданного государством, тоже немаловажно сегодня. Очень уместны сегодня воззрения Ивана Александровича Ильина, который говорил: «Совершенствовать право – значит не придумывать новые законы, а глубже и адекватнее воспитывать верное и все более углубляющееся и крепнущее правосознание». Воспитать крепнущее правосознание, на наш взгляд, возможно системной последовательной работой, в первую очередь это воспитательные меры в семье, закладывающие в ребенка идеологию патриотизма и уважение к обществу и праву. Необходимо обеспечить правовое просвещение и правовое информирование граждан (СМИ, образовательные учреждения); доступность и ясность правовых норм – вот над чем необходимо работать. Важную

роль в развитии правовой культуры также играют некоммерческие организации, являющиеся социально ориентированными. Однако здесь необходима государственная поддержка, потому что недостаточный уровень правовой культуры и правосознания, правовой нигилизм граждан России являются серьезной проблемой обеспечения реализации принципов верховенства права. Распространение правового нигилизма обусловлено несовершенством законодательства Российской Федерации и практики его применения, избирательностью в применении норм права, недостаточностью институциональных механизмов, гарантирующих безусловное исполнение требований закона, неотвратимостью, соразмерностью и справедливостью санкций за их нарушение. Правовой нигилизм девальвирует подлинные духовно-нравственные ценности, служит почвой для многих негативных социальных явлений (пьянство, наркомания, порнография, проституция, семейное насилие, бытовая преступность, пренебрежение правами и охраняемыми законом интересами окружающих, посягательство на чужую собственность, самоуправство, самосуд).

ЛИТЕРАТУРА

1. Основы государственной политики Российской Федерации в сфере развития правовой грамотности и правосознания граждан (утв. Президентом РФ 28.04.2011 № Пр-1168) // Российская газета. 2011 г. N 151. 14 июля.
2. *Осинов М. Ю.* Правовая культура и механизм ее формирования // Журнал российского права. 2012. № 1.
3. *Луковская Д. И.* Становление политико-правовой мысли в Древней Греции // История государства и права. 2008. № 11.
4. *Ильин И. А.* О сущности правосознания: собр. соч.: в 10 т. Т. 4. М., 1994. С. 231.

ОБ АВТОРЕ

Кругликова Мария Игоревна, магистрант первого года обучения, документовед кафедры уголовного права и процесса, ФГАОУ ВПО Северо-Кавказский федеральный университет (филиал в г. Пятигорске), г. Пятигорск, ул. 40 лет Октября, 56, e-mail: maria881990@inbox.ru.

Kruglikova Maria I., the student of the first year, documentologists of the Department of criminal law and procedure, Autonomous Federal state educational institution of higher professional education of the North Caucasus Federal University (branch in, Pyatigorsk), Pyatigorsk, street of 40 years of October, 56, e-mail: maria881990@inbox.ru.

LEGAL CULTURE: YESTERDAY AND TODAY

M. I. Kruglikova

One of their most important strategic tasks of state importance is the creation of a new, effective system of legal education. Important today is a clear legal idea (national idea of patriotism and respect for the law), knowledge of the basic legal provisions of school age and the development of legal institutions; knowledge about the legal acts that include the right and morals.

For development to date, strong civil society and legal state, the theory presented by Salomam, very relevant. After all, if everyone will observe laws, and to participate in the life of our state, and to be proactive citizen, perhaps then we will be one step above the legal consciousness, and to strengthen the requirements of the law-justice the force of law issued by the state, also on a few important today. Very relevant today views of Ivan Ilyin, who said there is room for Improvement the right is not to invent new laws, and deeper and more appropriately to educate the faithful and increasingly deepening and strengthening the sense of justice». To educate the growing awareness in our opinion,

it is possible system consistent work, first of all it punishment in the family, to put into a child ideology of patriotism and respect for the society and the law. It is necessary to provide legal education and legal awareness (media, educational institutions); Accessibility and clarity of legal norms - here's what you need to work. An important role in the development of legal culture is non-profit organizations, which are, for example, as a socially-oriented. But in this state support is necessary. Because of the insufficient level of legal culture and legal consciousness, legal nihilism of the citizens of Russia are a serious problem of ensuring the implementation of the principles of the rule of law. The conditions conducive to the spread of legal nihilism, are the imperfection of Russian legislation and practice of its application, selectivity in the application of the law, lack of institutional mechanisms to guarantee unconditional fulfillment of the requirements of the law, the certainty, proportionality and justice sanctions for their violation. Legal nihilism devalues the authentic spiritual and moral values, serves as a ground for many of the negative social phenomena (alcoholism, drug addiction, pornography, prostitution, domestic violence, domestic crime, neglect of the rights and protected by law interests of others, or infringe on someone else's property, arbitrariness, lynching)».

МЕДИЦИНСКИЕ НАУКИ

УДК 577.353.3

А. Н. Князев [A. N. Knyazev]

БИОФИЗИКА. ТЕОРИЯ ПОЗНАНИЯ ОСНОВНЫХ ДВИЖЕНИЙ ЧЕЛОВЕКА**BIOPHYSICS. THEORY OF KNOWLEDGE OF BASIC RIGHTS MOVEMENT**

Теория и практика познания основных движений человека отличается от теории вектор-динамографии (записи годографа движения и о его суждении) тем, что для определения качества обычной ходьбы исследуемого без внешних признаков физических недостатков она содержит систему биодинамических формул закономерных взаимосвязей компонентов динамики, их корректирующий коэффициент, исключаяющий различие в весе исследуемого относительно стандарта и коэффициент количества сечений годографа, что обеспечивает получение относительных оценок основных динамик комплексов движений (в вертикали – ПДВ, в фазах амортизации – ПДФА и отталкивания – ПДФО), связанных с основными кинематиками (разворота стопы – КРСХ и её базой – КБС), причём получаемая система оценок сравнивается с критерием Стьюдента.

Theory and practice of fundamental knowledge of human movements differ from the vector dynamography theory (the hodograph movements notes and its research), in that with the purpose of definition of the quality transverse movements usual walk, obtained from research the walk of people without external signs of physical disadvantages, it contains a system biodynamic formulas, a natural component relationships dynamics, their correction coefficient eliminating differences in weight of investigated and section number hodograph coefficient (the dimensions sections dynamics) that provides received relative rating the base motion complex in vertical – (transverse dynamics of verticals – TDV, – in phases depreciation TDPD, – and repulsion TDPR) associated with the main kinematics spread of foot – KSF and its base – KBF. The grading system is connected with the student's criterion.

Ключевые слова: биофизика, динамика, формулы оценки движений, анализ формул.

Key words: biophysics, dynamics, formulas estimates of movements, their analyses.

Исследование движений человека является одним из направлений в биологии. Оно начинается с публикации 1679 г. «О движениях животных» – первой книги по биомеханике, автором которой был итальянский врач и математик Джовани Борелли. Рассмотрим биомеханику и вектординамографию (И. П. Ратов, 1961 г., дис.) в плане нового подхода [4].

Биомеханика не решила проблему оценки движений ввиду многочисленности частей тела с их 244-мя степенями свободы [2]. Двигательные действия измеряли, но все-таки они оставались просто движениями [1]. Биомеханические исследования сводились к определениям сил основных частей тела по кинематическим траекториям, но без определения дробных его частей и сил, а также их количественных отношений, без чего нельзя получить оценки структуры движения.

Вектординамография [6] – запись годографа (кривой суммарной динамики – усилий скрытых движений), сопоставляемая с эталоном. Однако этот подход требует ограничения скорости человека, стандартного контакта с опорой, разработку эталонов при отсутствии связи динамики с кинематикой, в результате чего на практике прибегают к суждению, не получая объективных оценок о структуре движений, несмотря на коррекцию динамики, исключаяющей различие в весе человека.

Данная работа автора, основанная на применении динамики вектординамографии, предлагается к рассмотрению и широкому обсуждению, так как в ней обосновывается новый биодинамический подход (метод биодинамических формул движений), обеспечивающий объективными оценками качество основных форм движений и связи основной структуры динамики с основной структурой кинематики, исключая вышеназванные недостатки вектординамографии.

Цель – определение качества обычной ходьбы.

В исследовании поперечных движений при взаимодействии, в частности, правой ноги в обычной ходьбе использовались тензометрическая дорожка [3] с постоянными скоростями 0,90; 1,04; 1,18 м/с, запись осциллограмм динамик с временными сечениями 0,06; 0,12; 0,18; 0,24; 0,30 т, с, интерполяция динамик уравнением третьего порядка (табл. 1) Чебышева [5], построение и разметка годографов (рис. 1), выделение динамик, их сумм (табл. 2) и общий порядок оценки генеральных параметров.

Таблица 1

Интерполяция уравнением третьего порядка Чебышева временных средних динамик поперечных движений обычной ходьбы, полученных при скоростях 0,90; 1,04; 1,08 м/с

<i>t</i> , с	0,06	0,12	0,18	0,24	0,30	<i>n</i> = 5
У, 0,90 м/с	11,96	17,08	17,39	14,77	12,19	$\Sigma=73,39$ $\alpha=73,39/5=14,68$
у'	15,05	14,86	14,68	14,50	14,31	
у''	12,43	16,17	17,30	15,81	11,69	
у'''	11,95	17,14	17,30	14,84	12,17	
у'-у	+3,09	-2,22	-2,71	-0,27	+2,12	$M_{\Delta} = 10,41/5=2,08$
у''-у	+0,47	-0,91	-0,09	+1,04	-0,50	$M_{\Delta} = 3,01/5=0,60$
у'''-у	-0,01	+0,06	-0,09	+0,07	-0,02	$M_{\Delta} = 0,25/5=0,05$
У, 1,04 м/с	9,39	14,98	13,73	9,26	6,56	$\Sigma=53,92$ $\alpha=53,92/5=10,78$
у'	13,06	11,92	10,78	9,64	8,50	
у''	10,23	13,33	13,61	11,05	5,67	
у'''	9,37	15,05	13,61	9,33	6,53	
у'-у	+3,67	-3,06	-2,95	+0,38	+1,94	$M_{\Delta} = 12,00/5=2,40$
у''-у	+0,84	-1,65	-0,12	+1,79	-0,89	$M_{\Delta} = 5,29/5=1,06$
у'''-у	-0,02	+0,07	-0,12	+0,07	-0,03	$M_{\Delta} = 0,31/5=0,06$
У, 1,18 м/с	8,02	12,92	13,38	9,63	7,50	$\Sigma=51,45$ $\alpha=51,45/5=10,29$
у'	11,16	10,72	10,29	9,86	9,42	
у''	8,55	12,02	12,90	11,16	6,81	
у'''	7,94	13,23	12,90	9,95	7,42	
у'-у	+3,14	-2,20	-3,09	+0,23	+1,92	$M_{\Delta} = 10,58/5=2,12$
у''-у	+0,53	-0,90	-0,48	+1,53	-0,69	$M_{\Delta} = 4,13/5=0,83$
у'''-у	-0,08	+0,31	-0,48	+0,32	-0,08	$M_{\Delta} = 1,27/5=0,25$

В результате исследования получены биодинамические формулы межкомпонентных связей динамики, их относительные оценки, систематизация оценок, общие анализы и анализы структур движений, и контроль достоверности построения биодинамических формул и вычислений.

Формула оценки кинематики разворота стопы ходака

$KPCX = o/a$, где *o* – компонент динамики фазы отталкивания, *a* – компонент динамики фазы амортизации.

Формула оценки комплекса поперечных движений в фазе амортизации (1):

$$\text{ПДФА} = \sqrt{a + oxa/ox5xK} \quad (1)$$

где $a + o$ – динамика периода поперечного движения, 5 – постоянная величина количества сечений динамики годографа, K – корректирующий коэффициент динамик (K – обоснование получения коэффициента коррекции показано на с. 72–74), получаемый по формуле $K = P_n : P_o$, где P_n – динамика периода движения человека, P_o – стандарт динамики периода движения.

Формула оценки комплекса поперечных движений в фазе отталкивания (2):

$$\text{ПДФО} = \sqrt{a + o xo / ax5xK} \quad (2)$$

Формула оценки кинематики базы стопы (3):

$$\text{КБС} = \text{ПДФА} + \text{ПДФО} = \sqrt{a + oxa/ox5xK} + \sqrt{a + o xo / ax5xK} \quad (3)$$

Формула оценки комплекса поперечных движений в вертикали (4)

$$\text{ПДВ} = \text{КБС} \times v / (a + o) = \sqrt{a + oxa/ox5xK} + \sqrt{a + o xo / ax5xK} \times v / a + o \quad (4)$$

где v – компонент динамики вертикали комплекса поперечных движений.

В годографах (рис. 1) по оси ординат отложены интерполированные динамики – Y''' (табл. 1), а по оси абсцисс – время в долях секунды (t, c), что выражает функциональную зависимость динамик от скоростей. Компоненты динамик и их суммы поместим в табл. 2.

Таблица 2

Компоненты и их суммы интерполированных средних динамик комплексов поперечных движений обычной ходьбы, полученные при скоростях 0,90; 1,04; 1,18 м/с

Компоненты динамик Y''' - и их суммы	Скорость, м/с		
	0,90	1,04	1,18
фазы амортизации (a)	46,39	38,03	34,07
фазы отталкивания (o)	44,31	29,47	30,27
их суммы ($a + o$) и	90,70	67,50	64,34
вертикали (v)	17,30	13,61	12,90



Рис. 1. Годографы векторов усилий поперечных движений индивидуальной обычной ходьбы, зависящие от скоростей 0,90; 1,04; 1,18 м/с с пятью сечениями их левого смещения (признаком косолапости (-КРСХ), размеченные в долях секунды на компоненты: вертикаль опоры 0,18; фазу амортизации 0,06–0,18 и фазу отталкивания 0,18–0,30

Подставляя компоненты динамики и их суммы (табл. 2) в формулы, получим систему относительных оценок основных форм движений обычной ходьбы при скоростях 0,90; 1,04; 1,18 м/с (табл. 3).

Систематизация оценок форм движений (табл. 4) определяется путем деления численных величин оценок фазных движений (ПДФА, ПДФО) на число три – трех сечений фазной динамики годографа в отличие от оценки движения в вертикали, полученной на основе одного сечения динамики. Систематизированные оценки фазных движений позволяют провести общие анализы состояний и процессов основных движений (табл. 5), определяемые порогами вероятности безошибочных прогнозов.

Таблица 3

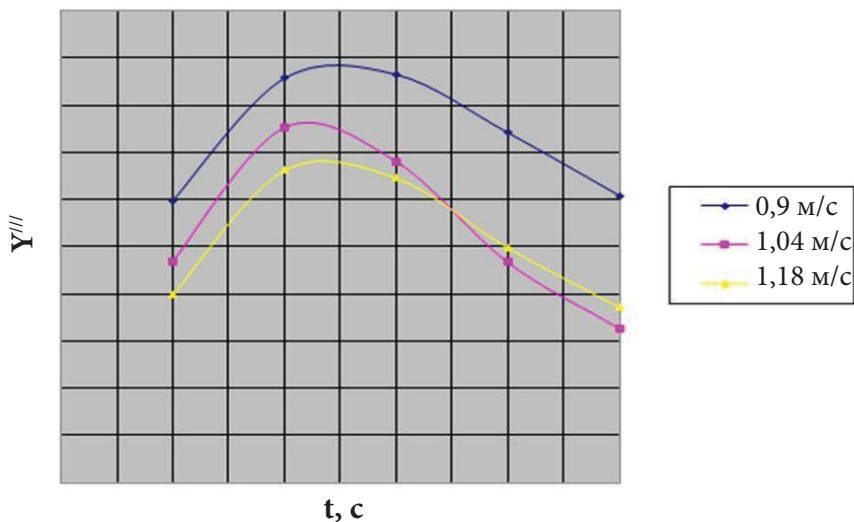
Относительные оценки связи форм основных динамик с основными кинематиками поперечных движений обычной ходьбы, полученные при скоростях 0,90; 1,04; 1,18 м/с

Скорость, м/с	Кинематики		Динамики		
	разворотов стопы ходока (-КРСХ)	базы стопы (БС) в периоде ее опоры	в фазе амортизации (ПДФА)	в фазе отталкивания (ПДФО)	в вертикали (ПДВ)
0,90	0,96	8,52	4,36	4,16	1,63
1,04	0,77	7,40	4,17	3,23	1,49
1,18	0,89	7,19	3,81	3,38	1,44

Таблица 4

Систематизация основных оценок связей форм динамик с кинематиками поперечных движений обычной ходьбы, полученных при скоростях 0,90; 1,04; 1,18 м/с

Скорость, м/с	Кинематики разворотов стопы ходока (-КРСХ)	Динамики в вертикали (ПДВ)	Систематизация динамик	
			в фазе амортизации (ПДФА)	в фазе отталкивания (ПДФО)
0,90	0,96	1,63	$4,36/3 = 1,45$	$4,16/3 = 1,39$
1,04	0,77	1,49	$4,17/3 = 1,39$	$3,23/3 = 1,08$
1,18	0,89	1,44	$3,81/3 = 1,27$	$3,38/3 = 1,13$

Общий анализ состояний и процессов (табл. 5) оценивает формы движения, где под общим анализом понимаются вычисления, оцениваемые стандартным значением критерия Стьюдента – t_{st} , при этом недостоверный показатель соответствует оценке «неудовлетворительно», а пороги вероятности: 0,95 – «удовлетворительно», 0,99 – «хорошо», 0,999 – «отлично».

В данном исследовании система каждого общего анализа форм движений (табл. 5) имеет оценку 0,99 и при повышении скорости процессы движений управляются хорошо – 0,99. Предлагаемый метод и его методика приемлемы для объективных оценок движений не только для обычной ходьбы, но и для различных видов гладкого бега. Анализы структур форм поперечных движений (табл. 6) позволяют получить информацию об их связях, что дополняет общий анализ движений.

Таблица 5

Общий анализ форм поперечных движений обычной ходьбы, полученный от влияния скоростей 0,90; 1,04; 0,18 м/с, с вероятностью 0,99

Скорость, м/с	Оценки				Их параметрическая статистика состояния и процессов движений					
	кинематик	динамик			М	С	O	Δ	M+Δ	M-Δ
	разворотов стопы (-КРСХ)	в вертикалях (ПДВ)	в фазах амортизаций (ПДФА)	в фазах отталкиваний (ПДФО)						
0,90	0,96	1,63	1,45	1,39	1,36	0,24	0,28	0,81	2,17	0,55
1,04	0,77	1,49	1,39	1,08	1,18	0,32	0,33	0,96	2,14	0,22
1,18	0,89	1,44	1,27	1,13	1,18	0,16	0,23	0,70	1,88	0,48

Таблица 6

Анализ структур форм поперечных движений обычной ходьбы, полученные от влияния скоростей 0,90; 1,04; 1,18 м/с

Скорость ходьбы, м/с	Кинематики		Динамики		
	разворотов стопы походка (-КРСХ)	базы стопы в периоде (КБС)	в вертикали (ПДВ)	в фазе амортизации (ПДФА)	в фазе отталкивания (ПДФО)
0,90	0,96-	8,52-	1,63-	4,36-	4,16-
1,04	0,77=	7,40=	1,49=	4,17=	3,23=
Экономичность	+0,19	+1,12	+0,14	+0,19	+0,93
1,04	0,77-	7,40-	1,49-	4,17-	3,23-
1,18	0,89=	7,19=	1,44=	3,81=	3,38=
Экономичность	-0,12	+0,21	+0,05	+0,36	-0,15
0,90	0,96-	8,52-	1,63-	4,36-	4,16-
1,18	0,89=	7,19=	1,44=	3,81=	3,38=
Итог:	+0,07	+1,33	+0,19	+0,55	+0,78
Экономичность					

Система определяющих соотношений (табл. 7) межэночных и междинамических относительных величин позволяет получить равенство частных, обосновывающих достоверность построения биодинамических формул и вычислений.

Таблица 7

Система определяющих соотношений оценочных и динамических относительных величин комплексов поперечных движений обычной ходьбы, полученная при скоростях 0,90; 1,04; 1,18 м/с

Оценочные отношения	Динамические отношения
$ПДФА_{0,90} / ПДФО_{0,90} = 4,36 / 4,16 = 1,05$	$a_{0,90} / o_{0,90} = 46,39 / 44,31 = 1,05$
$ПДФА_{1,04} / ПДФО_{1,04} = 4,17 / 3,23 = 1,29$	$a_{1,04} / o_{1,04} = 38,03 / 29,47 = 1,29$
$ПДФА_{1,18} / ПДФО_{1,18} = 3,81 / 3,38 = 1,13$	$a_{1,18} / o_{1,18} = 34,07 / 30,27 = 1,13$
$ПДВ_{0,90} / ПДП_{0,90} = 1,63 / 8,52 = 0,19$	$B_{0,90} / (a+o)_{0,90} = 17,30 / 90,70 = 0,19$
$ПДВ_{1,04} / ПДП_{1,04} = 1,49 / 7,40 = 0,20$	$B_{1,04} / (a+o)_{1,04} = 13,61 / 67,50 = 0,20$
$ПДВ_{1,18} / ПДП_{1,18} = 1,44 / 7,19 = 0,20$	$B_{1,18} / (a+o)_{1,18} = 12,90 / 64,34 = 0,20$

В вектординамографии используется годограф, площадь которого корректируется в соответствии со стандартом, исключая влияние различий в весе людей, а при данной методике компоненты динамики корректируются в биодинамических формулах. Поскольку вес

человека пропорционален записи тензометрии, то материалом для получения коэффициента коррекции взяты динамики периодов движений по стандарту /a+o/₀ и человека /a+o/₁, помещенные в табл. 8, причем существуют два варианта получения коэффициента коррекции, когда динамика человека меньше или больше стандарта: $Y'''_1 < Y'''_0$ и $Y'''_2 > Y'''_0$.

Таблица 8

Стандартные и индивидуальные временные структуры интерполированных динамик, их фазы и периоды комплексов поперечных движений обычной ходьбы при скорости 0,90 м/с

t, с	0,06	0,12	0,18	0,24	0,30	Фазы	Периоды
Y'''_0	11,95	17,14	17,30 17,30	14,84	12,17	a – 46,39 o – 44,31	a+o – 90,70
Y'''_1	3,26	4,56	7,46 7,46	10,49	12,18	a – 15,28 o – 30,13	a+o – 45,41
Y'''_2	4,42	12,66	18,94 18,94	22,34	21,82	a–36,02 o–63,10	a+o–99,12

Пример 1. Получим коэффициент коррекции динамик при весе человека меньше стандарта путем отношения динамики периода движения человека (табл. 8) к динамике периода движения по стандарту:

$$K = Y'''_1 < Y'''_0 = 45,41/90,70 = 0,501.$$

Внесем динамики Y'''_1 , коэффициент 0,501 и число сечений годографа в биодинамическую формулу ПДФА, произведем вычисления оценки движения ПДФА₁:

$$\text{ПДФА}_1 = \sqrt{a+o \times a/o \times 5 \times K} = \sqrt{45,41 \times 15,28 / 30,13 \times 5 \times 0,501} = 3,03$$

Проанализируем действия коэффициента коррекции путем коррекции динамик вне биодинамической формулы:

$$a_1 - 15,28/0,501 = 30,50; o_1 - 30,13/0,501 = 60,14; /a+o/_1 - 45,41/0,501 = 90,64$$

с последующим их вводом в биодинамическую формулу без ввода коэффициента коррекции, произведем вычисления, которые должны дать оценку техники ПДФА₁ без изменения:

$$\text{ПДФА}_1 = \sqrt{90,64 \times 30,50 / 60,14 \times 5} = 3,03$$

Анализ по примеру 1 показал, что при весе человека меньше стандарта и коэффициенте коррекции меньше единицы, помещенном в знаменатель биодинамической формы, приводит динамики числителя к их повышению до уровня стандарта, обеспечивая получение оценки ПДФА₁.

Пример 2. Вес человека, как и его динамика, больше стандарта, тогда коэффициент коррекции динамик равен $K = Y_2 > Y_0 = 99,12 / 90,70 = 1,093$. Внесем динамики Y'''_2 , коэффициент коррекции 1,093 и число сечений годографа в биодинамическую формулу ПДФА, произведем вычисления оценки ПДФА₂:

$$\text{ПДФА}_2 = \sqrt{99,12 \times 36,02 / 63,10 \times 5 \times 1,093} = 3,22$$

Проанализируем действия коэффициента коррекции при динамике человека, превышающей стандарт, согласно вышеописанной методике:

$$a_2 - 36,02/1,093 = 32,96; o_2 - 63,10/1,093 = 57,73; /a+o/_2 - 99,12/1,093 = 90,69,$$

получим идентичную оценку

$$\text{ПДФА}_2 = \sqrt{90,69 \times 32,96 / 57,73 \times 5} = 3,22$$

Анализ по примеру 2 показал, что при весе человека, превышающем стандарт, полученная идентичная оценка движения. Из чего следует, что коэффициент коррекции, введенный в знаменатель биодинамической формулы, приводит динамики числителя к их понижению до уровня стандарта.

С учетом анализа по примеру 1 формула коррекции $K = Y_n / Y_0$ достоверна для применения в биодинамических формулах при любом весе человека.

Заключение

1. В биофизике обоснована теория получения объективных оценок основных движений человека.

2. Теория как система научных принципов содержит методику обработки данных и биодинамические формулы.

3. Теория позволяет преобразовать динамику в оценки основных форм движений (основные кинематики и динамики движений) и их математические анализы.

4. Кибернетическое применение теории, относящейся в основном к национальному проекту «Здоровье», откроет практику исследований и управления в физиологии труда, клинической медицине, невропатологии, ортопедии и травматологии.

ЛИТЕРАТУРА

1. Донской Д. Д. Новое видение двигательных действий // Теор. и практ. физ. культ. 2000. № 9.
2. Зацюрский В. М. Биомеханика двигательного аппарата. М.: ФИС, 1981. 63 с.
3. Князев А. Н. Стенд для контроля и обучения элементам ходьбы и бега // Авторское св. № 464315, бюл. № II. 1975.
4. Князев А. Н. Метод биодинамических формул движений // Материалы V Международной научно-практической конференции СГУ, 2008. Ставрополь: Изд-во СГУ. С. 104–110.
5. Плохинский Н. А. Биометрия. М., 1970.
6. Укран М. Л., Мельников П. А., Делов В. И. Параметры эталонных годографов и экспериментальные модели динамической структуры гимнастических упражнений // Теор. и практ. физ. культ. 1973. № 5.

ОБ АВТОРЕ

Князев Александр Николаевич, ветеран Великой Отечественной войны, пенсионер, Ставропольский кооперативный техникум экономики, коммерции и права, учитель физической культуры; тел. 8865-2-35-89-27.

Knyazev Alexander N., WWII veteran, retired, Stavropol cooperative technical school of Economics, Commerce and law, physical education teacher; phone 8865-2-35-89-27.

BIOPHYSICS. THEORY OF KNOWLEDGE OF BASIC RIGHTS MOVEMENT

A. N. Knyazev

In biophysics the theory of receiving objective estimates of the main movements of the person is proved. The theory as system of scientific principles contains a technique of data processing and biodynamic formulas. The theory allows to transform dynamics to mathematical analyses of movements. Cybernetic application of the theory relating mainly to the national Health project, will open practice of researches of movements and their managements in work physiology, clinical medicine, neuropathology, orthopedics and traumatology.

УДК 37.012

Л. Н. Коваль [L. N. Koval]

**ВЛИЯНИЕ ЗНАНИЙ В ОБЛАСТИ ФИЗИЧЕСКОЙ КУЛЬТУРЫ
НА ФОРМИРОВАНИЕ ЗДОРОВЬЯ И ФИЗИЧЕСКОЙ
ПОДГОТОВЛЕННОСТИ СТУДЕНТОВ
ВЫСШИХ УЧЕБНЫХ ЗАВЕДЕНИЙ**

**THE INFLUENCE OF KNOWLEDGE IN THE FIELD OF PHYSICAL
CULTURE ON THE FORMATION OF HEALTH AND PHYSICAL
FITNESS OF STUDENTS IN YIGHER EDUCATION SCHOOL**

В данной статье рассматривается проблема получения высшего неспециального образования в сфере физической культуры. Особое внимание в своем исследовании автор уделяет использованию технолого-педагогического подхода в учебно-воспитательном процессе, который создаст реальные предпосылки для мотивированного осознанного телесно-двигательного самосовершенствования студентов.

This article considers the problem of getting nonspecialized higher education in sphere of physical culture. In his investigation author pays special attention of using technical and pedagogical method of approach in educational process, which will create the real ground for motive, conscious bodily and motive improvement of students.

Ключевые слова: здоровье, формирование знаний, физическая подготовленность, мотивация, самостоятельная двигательная активность, технолого-педагогический подход, самосовершенствование.

Key words: health, forming of knowledge, physical training, motivation, independent motive activity, technical and pedagogical method of approach, self perfection.

Образование выступает как общественное явление, приоритетным направлением которого считается восстановление «национального богатства» – здоровья нации. Идея здоровья приобрела особую актуальность в связи с неуклонной тенденцией к ухудшению его качества и снижением уровня физической подготовленности населения, и в частности учащейся молодежи. В связи с этим весьма целесообразно приведение системы образования в соответствие с новыми условиями жизни страны и потребности личности студента в достаточном для осуществления образования здоровья.

Целый ряд специалистов в области физической культуры указывают на необходимость обеспечения необходимого уровня образования в сфере физической культуры и появление новой дидактической парадигмы (М. Я. Виленский, 1990, 2000, 2002; В. К. Бальсевич, 1991; Л. И. Лубышева, 1994, 1997, 2002; А. П. Матвеев, 1997; Л. С. Дворкин, 1995, 2002; Г. М. Соловьев, 1998, 1999, 2003; В. П. Лукьяненко, 1998, 2001, 2002; В. Н. Курысь, 1998, 2002, 2003; Л. Н. Сляднева, 2002; Т. Е. Труфанова, 2002 и др.). Главной образовательной целью учебно-воспитательного процесса становится умелое накопление интеллектуальных знаний как основы базового физического воспитания, самоконструирования физической культуры личности. Осваивая ценности физической культуры в процессе овладения программным материалом по дисциплине «Физическая культура» в вузе, студенты должны научиться сознательно применять их в повседневной жизни, будущей профессиональной деятельности.

Разделяем идеи авторов В. Н. Курыся [1, 2, 3], Л. Н. Слядневой [3, 4], Т. Е. Труфановой [2, 5, 6] и др. о необходимости начала целенаправленного формирования знаний в области физической культуры в дошкольном и школьном возрасте с учетом возрастных особенностей для получения информации и ее переработки в сознании ребенка. Полагаем, что наиболее приемлема формула общего непрерывного и поэтапного образования россиян начиная с дошкольного

возраста [1]. Для создания такой системы считаем важным в настоящее время не упускать из внимания в сфере образования и те возрастные группы, в частности студенческий возраст, которые не освоили в свое время в необходимом объеме программы дошкольного и среднего образования в области физической культуры. Помимо получения реальных предпосылок для мотивированного осознанного телесно-двигательного самосовершенствования студентов могут создаваться реальные условия участия будущих родителей в формировании знаний своих детей в области физической культуры.

С этой целью преподавателям физической культуры в их педагогической деятельности необходимо уделять большое внимание передаче опыта, теоретических и методических знаний, обучать практическим умениям и навыкам самостоятельного использования средств физической культуры, формировать устойчивые интересы, мотивы и потребности в созидании собственного здоровья. У студенческой молодежи должна быть сформирована потребность к саморазвитию, самореализации в этой сфере посредством ценностей физической культуры. И соответственно, педагогический процесс физического воспитания в вузах должен быть нацелен на овладение студентами технологиями здравостроения, здравосбережения.

Наличие поставленных проблем говорит о том, что для системы воспитания в высшем учебном заведении одной из важнейших задач является осмысление нового организационно-структурного построения учебного процесса, определение степени влияния интеллектуальной составляющей физической культуры, создание инновационных оздоровительных технологий базового физического воспитания, в центре которых стоит человек, его интересы и потребности.

Предварительное изучение состояния проблемы показало наличие следующих противоречий: с одной стороны, существование базового учебного предмета, в рамках которого студенты призваны формировать знания в области физической культуры и повышать уровень физической подготовленности, а с другой стороны, отсутствие по итогам обучения положительной динамики этих составляющих. Другим родственным противоречием является наличие в учебном плане базовой учебной дисциплины «Физическая культура», в рамках которой студент должен получить общее высшее образование в этой области, и фактическое отсутствие такового по итогам обучения, поскольку системное преподавание теории, как правило, не осуществляется. Двигательный и интеллектуальный компоненты в процессе преподавания физической культуры в вузе следует рассматривать как главные и равноценные составляющие учебно-воспитательного процесса:

1. Одной из составляющих физической культуры личности являются знания и интеллектуальные способности. Специальные знания, полученные в процессе теоретических занятий, следует считать основой формирования интеллектуального компонента физической культуры личности студента, оказывающей опосредованное, но весьма ощутимое влияние на физическую природу человека и его здоровье.

2. При планировании материала теоретического курса следует предусматривать овладение студентами научно-практическими и специальными знаниями, необходимыми для понимания природных и социальных процессов функционирования физической культуры общества и личности, творческого использования для личностного самосовершенствования, организации здорового образа жизни при выполнении учебной, профессиональной и социокультурной деятельности.

3. Систему общего высшего образования, основанную на глубоких фундаментальных знаниях о человеке, следует рассматривать как установку на здоровье. Однако полноценно формировать физическую культуру личности только в условиях академических занятий, по дисциплине «Физическая культура» не представляется возможным. Поэтому рекомендуется нацеливать каждого студента на индивидуальную образовательную деятельность и телесно-двигательное самосовершенствование. Причем теоретический и методический материал не должен рассматриваться в качестве самодостаточного или самоцели образования в сфере

физической культуре в вузе, а как базовую составляющую физического воспитания и физической культуры личности.

4. Неотъемлемой частью в содержании преподавания дисциплины «Физическая культура» должна стать возможность получения студентами информации о собственном организме, умение самостоятельно применять средства физической культуры с целью конструирования, сохранения и укрепления здоровья; овладения способами творческого применения приобретаемых двигательных умений и навыков для повышения уровня физической и умственной работоспособности.

5. Модель организации учебной работы по физической культуре в высшем учебном заведении должна включать занятия трех типов: академические, методико-практические и практические. Это в наибольшей мере отвечает задачам и требованиям практики формирования физической культуры личности студентов.

6. Выделение теоретических и методических занятий как относительно самостоятельных форм педагогического процесса продиктовано необходимостью усилить методическую и образовательную направленность физической культуры как учебного предмета, тем самым способствовать формированию навыков организации самостоятельных занятий физическими упражнениями, самообучению, самосовершенствованию и увеличению двигательной активности студентов. Необходимо предусмотреть оптимальный вариант распределения программного материала в логической последовательности его освоения. Целесообразно, чтобы методико-практическое занятие стало логическим продолжением лекционного теоретического материала. Методико-практическое занятие желательно проводить в форме лабораторных занятий или учебной практики с использованием активных методов обучения.

7. Резльтирующим компонентом специальных знаний являются умения, критериями которых выступают следующие уровни усвоения: ученический, типовой, эвристический, творческий. Объем знаний необходимо определять эрудицией – признаком качества усвоенной информации, всесторонним познанием, широкой осведомленностью в теории физической культуры и основах здорового образа жизни. Рекомендуются также наблюдать, анализировать осознанность и научность знаний студентов в динамике времени обучения в вузе, вносить в этот процесс обоснованные коррективы.

Углубленное знание сущности физического упражнения как основного средства физического воспитания и средства воздействия на организм может способствовать осознанию студентами жизненной необходимости приобретения прикладных навыков и умений построения собственного здоровья и преобразования самого себя. Система специальных знаний дает возможность каждому студенту дифференцированно использовать многообразные средства физической культуры в индивидуальном здравостроении. Обеспечение таких условий соответствует главной цели и задачам высшего неспециального образования в области физической культуры.

Таким образом, важной научной задачей являлось определение влияния знаниевой составляющей общего высшего образования в области физической культуры в условиях нефизкультурного вуза на построение личного здоровья студентов, их физической подготовленности посредством формирования осознанных мотивов и потребностей в занятиях физическими упражнениями.

Целью настоящего исследования является научное обоснование и создание авторской программы формирования знаниевой составляющей физической культуры, способствующей формированию осознанных мотивов и потребностей на занятиях по физической культуре и, таким образом, построению собственного здоровья и повышению физической подготовленности студентов высшего учебного заведения.

Основу научной гипотезы составляют предположения о том, что целенаправленное формирование знаниевой составляющей физической культуры как базы для появления осознанных мотивов и потребностей на занятиях физическими упражнениями будет способствовать

построению собственного здоровья студентов и повышению уровня физической подготовленности.

Для достижения поставленной цели и подтверждения гипотезы в работе решались следующие задачи:

- исследовать особенности формирования здоровья студентов в условиях организованных занятий по физической культуре в высшем учебном заведении;
- исследовать состояние проблемы формирования интеллектуального компонента физической культуры студентов высшего учебного заведения;
- изучить изменения уровня физической подготовленности студентов в период обучения в вузе;
- определить взаимосвязь и взаимовлияние состояния здоровья и физической подготовленности студентов в период обучения;
- выявить влияние сформированности знаний студентов в области физической культуры на построение собственного здоровья и физическую подготовленность.

Результаты проведенных исследований позволяют сделать следующие выводы.

1. Состояние здоровья студенческой молодежи в вузе при сложившейся системе физического воспитания ухудшается. Исследования показывают увеличение количества заболеваний и обращений студентов за медицинской помощью за весь период обучения в вузе. Здоровье не стало основополагающей ценностью для большинства студентов. Результаты социологических исследований показывают, что заботятся о своем здоровье «постоянно» 22,05 % студентов, «иногда» – 62,09 %. У 19 % студенческой молодежи сформированы ценностные ориентации на здоровый образ жизни, 77 % недооценивают роль физической культуры в формировании индивидуального здоровья.

2. Существующая практика организации физического воспитания в вузе, направленная на формирование двигательного компонента, не решает задачи повышения уровня физической подготовленности студентов, которая имеет стойкую тенденцию к снижению ее количественных показателей к окончанию обучения в вузе. Наибольшие изменения претерпевают показатели физических качеств, характеризующие общую выносливость, силу и скоростные проявления.

3. Целенаправленное формирование знаний у студенческой молодежи опосредованно способствует улучшению состояния здоровья. Это подтверждается результатами эксперимента, определяющего состояние здоровья по величине адаптационного потенциала системы кровообращения по индексу функциональных изменений (ИФИ). В экспериментальной группе показатели ИФИ увеличились у юношей на 18 %, у девушек на 14,8 %, а в контрольной группе показатель ИФИ уменьшился на 7,5 % у юношей и 10 % у девушек. Причем в экспериментальной группе увеличилось количество испытуемых с ИФИ (удовлетворительная адаптация – до 2,59 балла) с 13 % до 52,4 % у юношей и с 0 % до 35 % у девушек, а с ИФИ (напряжение механизмов адаптации с 2,60 до 3,09 балла) уменьшилось количество у юношей с 60,8 % до 43 %, у девушек с 75 % до 60 %. В контрольной группе за период исследования выявлено снижение адаптационного потенциала системы кровообращения (индекс ИФИ). У юношей увеличилось количество испытуемых с ИФИ (напряжение механизмов адаптации) с 75 % до 83 %, у девушек с 54 % до 36,4 %, а с ИФИ (неудовлетворительная адаптация) у девушек с 22,7% до 50%.

4. Процесс формирования здоровья студентов устойчиво связан с повышением уровня их физической подготовленности. Так, наибольшая прямая отрицательная корреляция наблюдается между состоянием здоровья и скоростно-силовыми качествами (у юношей – с 0,59 до 0,89, у девушек – с 0,68 до 0,94), выносливостью (с 0,66 до 0,85 у юношей, с 0,47 до 0,94 у девушек).

5. Целенаправленное формирование знаниевой составляющей физической культуры студентов оказало ощутимое влияние на положительное изменение количественных показателей физического качества силы у юношей и девушек по сравнению с показателями студентов, занимающихся по общепринятой программе, что дает основания полагать о появлении осознанных мотивов и потребностей в собственном телесно-двигательном совершенствовании.

6. Исследования подтвердили целесообразность преподавания раздела знаний по физической культуре в соответствии с предложенной авторской программой. Это подтверждается улучшением качества знаний у студентов экспериментальной группы с 3,5 до 4,25 баллов (21,5 %) по сравнению с контрольной с 3,04 до 3,30 (6,4 %).

7. Предложенный подход к преподаванию физического воспитания в вузе, основанный на акценте формирования интеллектуальной составляющей физической культуры, в наибольшей мере отвечает задачам формирования физической культуры личности студентов вуза.

Полученные в нашем исследовании экспериментальные данные позволяют говорить о том, что специальные знания способствуют формированию мотивации на организацию самостоятельной двигательной активности человека, что является неременным условием эффективности процесса физического воспитания и формирования физической культуры личности.

Проведенное нами исследование и результаты, полученные в ходе эксперимента, свидетельствуют о том, что устоявшаяся система физического воспитания в высших учебных заведениях на современном этапе не решает проблему реализации личностного потенциала человека. Низкий уровень образованности в области физической культуры ограничивает возможности студенческой молодежи в раскрытии неповторимой индивидуальности и творческого потенциала каждого человека средствами физической культуры, степень развития которых повышает уровень физической подготовленности и формирует здоровье будущих специалистов.

Целевая и содержательная сущность современных учебных занятий не может решить всего комплекса задач физического воспитания в вузе в современных условиях. Нашими исследованиями, наряду с традиционными средствами физического воспитания физическими упражнениями, в качестве основного средства формирования личной физической культуры должна рассматриваться система специальных знаний.

Увеличение количества часов теоретической подготовки в эксперименте способствовало установлению необходимого оптимального соотношения интеллектуального и двигательного компонентов образования в сфере физической культуры. Такой подход способствовал осознанному отношению студентов к содержанию занятий и самоопределению в тренировочной деятельности студентов, что послужило залогом повышения уровня физической подготовленности и сохранения здоровья.

Технологическо-педагогический подход, обоснованный в работе, предполагает модернизацию содержания высшего неспециального образования в сфере физической культуры, которая способствует систематическому использованию студенческой молодежью системы знаний в области физической культуры как интеллектуальной основы для осуществления ими целенаправленной и эффективной двигательной деятельности и конструирования здоровья.

Результаты эксперимента говорят о том, что назрела необходимость изменения вузовской программы по физическому воспитанию со смещением акцента на образовательную направленность. Считаем, что преподавание специальных знаний по дисциплине «Физическая культура» в высшем учебном заведении должно осуществляться в большем объеме в условиях организованных занятий – лекционных, методико-практических и практических, чтобы создать установку на сохранение здоровья при соблюдении условий систематичности и последовательности изучения учебного материала. Понимание оздоровительного предназначения средств физической культуры, знание основ их применения и умение практически применять знания в процессе самосовершенствования способствуют успешному решению задач физической подготовленности и формированию здоровья, а в целом образованности будущих специалистов.

В связи с этим в неспециальном вузовском образовании должно произойти смещение акцента на интеллектуальную составляющую в области физической культуры, что обеспечит перевод знаний в способы познания по применению многообразных средств физической культуры с целью самосовершенствования личности. Только в этом случае предмет «Физическая культура» займет равноправное положение в ряду базовых дисциплин. При этом образовательная технология должна быть ориентирована на развитие самостоятельности, самовоспитания, самосовершенствования средствами физической культуры.

ЛИТЕРАТУРА

1. *Курьсь В. Н.* Всеобщее физкультурное образование – путь к здоровью нации // Вестник СГУ: Психолого-педагогические науки, 1998. № 16. С. 140–145.
2. *Курьсь В. Н., Лукьяненко В. П., Труфанова Т. Е.* Гуманитарное значение формирования знаний по физической культуре у школьников // Физическая культура, спорт и туризм юга России в 21 столетии: материалы 2-й региональной науч.-практич. конфер. Ставрополь; Кисловодск, 2001. С. 41–45.
3. *Курьсь В. Н., Сляднева Л. Н.* От проблемы общего к проблеме высшего профессионального образования в области физической культуры // Проблемы здоровья человека. Развитие физической культуры и спорта в современных условиях: сборник научных трудов по материалам межрегиональной научно-практической конференции, посвященной 55-летию ФФК СГУ. Ставрополь: Изд-во СГУ, 2002. С. 72–80.
4. *Курьсь В. Н., Сляднева Л. Н.* Физическая культура как общеобразовательный предмет // Теория и практика физической культуры. 2002. № 9. С. 57.
5. *Курьсь В. Н., Труфанова Т. Е.* Формирование знаний по физической культуре в процессе физического воспитания студенческой молодежи // Физическая культура в пространстве культуры Ставропольского края: материалы III научно-практической конференции 4–6 декабря 2003 г. Ставрополь: Изд-во СтГАУ «АГРУС», 2003. С. 158–161.
6. *Труфанова Т. Е.* Формирование знаний по физической культуре в процессе физического воспитания учащихся старших классов: автореф. дис. ... канд. пед. наук. Майкоп: Изд-во Адыгейского государственного ун-та, 2002. 22 с.

ОБ АВТОРЕ

Коваль Людмила Николаевна, кандидат педагогических наук, доцент, заведующий кафедрой физической культуры, ФГАОУ ВПО Северо-Кавказский федеральный университет (филиал в г. Пятигорске), тел.: 8 (928) 3605073, E-mail: lyudmila270965@mail.ru.

Koval Lyudmila N., candidate of pedagogical sciences, assistant professor, North-Caucasian Federal University (branch) in Pyatigorsk, phone: 8 (928) 3605073, E-mail: lyudmila270965@mail.ru.

THE INFLUENCE OF KNOWLEDGE IN THE FIELD OF PHYSICAL CULTURE ON THE FORMATION OF HEALTH AND PHYSICAL FITNESS OF STUDENTS IN YIGHER EDUCATION SCHOOL

L. N. Koval

Pedagogical process of physical education at universities should focus on students mastering of health-preserving technologies.

Scientific substantiation and the creation of the author's program of getting knowledge component of Physical Education, promoted the formation of conscious motives and requirements among young people in Physical Education classes and thus the construction of their own health and improve the physical fitness of high school students.

Technological and pedagogical approach involves upgrading of the content of higher non-special education in the field of physical culture, which contributes to the systematic use of young students' knowledge in this field as an intellectual framework for the implementation of targeted and effective motor activity and the construction of health.

Understanding the health earmarking means of physical training, a basic knowledge of their application and the ability to practically apply the knowledge in the process of self-improvement contributes to successful solution of physical fitness problems, and health, and in general education of future specialists.

НАУКИ О ЗЕМЛЕ

УДК 339.138

Н. В. Медяник [N. V. Medyanik]

О. В. Михайлюк [O. V. Mihailuk]

АНАЛИЗ И СОВЕРШЕНСТВОВАНИЕ ТЕРРИТОРИАЛЬНОГО МАРКЕТИНГА БАЛЬНЕОЛОГИЧЕСКИХ КУРОРТОВ

ANALYSIS AND IMPROVEMENT OF REGIONAL MARKETING BALNEOLOGICAL RESORTS

Повышение привлекательности российских бальнеологических курортов связано с использованием средств территориального маркетинга. Богатый опыт в этой сфере накоплен аналогичными зарубежными курортами Франции, Германии, Чехии, Италии. На основе проведенного анализа комплекса маркетинга даются рекомендации для курортов КМВ.

The improvement of Russian balneology resorts' attractiveness is associated with the facilities of regional marketing. Similar foreign resorts in France, Germany, the Czech Republic and Italy have gained rich experience in this field. The analysis of the marketing mix provides recommendations for resorts CMW.

Ключевые слова: территориальный маркетинг, комплекс маркетинга, 4Р, Карловы Вары, Кавказские Минеральные Воды.

Key words: regional marketing, marketing mix, 4P, Karlovy Vary, Caucasian Mineral Waters.

Целью территориального маркетинга, основывающегося на общепризнанных принципах маркетинга, является устойчивое развитие территории. Это достигается посредством привлечения потребителей, их внимания к определенным территориям. Территориальный маркетинг подразделяется на маркетинг страны, маркетинг региона, маркетинг города и маркетинг локальных мест.

Территориальный маркетинг можно рассматривать как элемент местной экономической политики, в ходе реализации которой происходит формирование имиджа территории (как внутри, так и за ее пределами); привлечение инвестиций, развитие социально-экономической сферы; развитие бизнеса; реклама ключевых организаций и учреждений местности; решение транспортных проблем; улучшение качества жизни местного населения.

Характерными чертами территориального маркетинга можно считать ориентацию на интересы конкретных групп населения, на конкретные виды деятельности; специфическое взаимодействие местных органов власти и частного бизнеса, направленное на формирование положительного, запоминающегося имиджа территории.

Положительный имидж территории формируется посредством эффективной маркетинговой программы, которая должна проводиться систематично и ориентироваться на различные целевые рынки.

Маркетинг рекреационных территорий, в том числе бальнеологических курортов, ориентируется на территорию как на объект продвижения, обладающий потребительской ценностью. Он направлен на выявление роли туристско-рекреационных ресурсов в формировании специфического территориального продукта; на обоснованность важности и практической значимости туристско-рекреационной территории как объекта продвижения; на демонстрацию регионального туристского продукта.

Главной целью развития рекреационной сферы является достижение уровня устойчивого природопользования и социально-экономическое развитие территории при обязательном соблюдении экологических требований. Исходя из этого маркетинг рекреационных территорий представляет собой деятельность, которая предполагает процесс планирования и развития рекреационных территорий для удовлетворения потребностей потребителей в рекреации и отдыхе.

Практика маркетинговой деятельности опирается на комплекс маркетинга (marketing mix), представляющий собой набор поддающихся контролю функций маркетинга, совокупность которых используется в стремлении вызвать желаемую ответную реакцию со стороны целевого рынка [1, с. 63]. Среди моделей комплекса маркетинга наиболее известна модель «4Р», основанная на четырех «китах» маркетингового планирования:

- 1) product – товар или услуга, их ассортимент, качество, свойства;
- 2) price – цена, а также скидки и наценки;
- 3) place – размещение, месторасположение торговой точки, каналы распределения;
- 4) promotion – продвижение, реклама, PR и мероприятия по стимулированию сбыта.

Соответственно этому подходу комплекс маркетинга территории представлен территориальным продуктом, ценой территориального продукта, распределением территориального продукта и продвижением территории.

Территориальный продукт – это ассортимент, количество и качество ресурсов территории, которые востребуемы ее потребителями, в том числе: географическое положение, население (персонал местных фирм), качество жизни, инфраструктура, способность работать с высокими технологиями, сырьевые ресурсы, уровень деловой активности, доступ к «дешевым» деньгам, уровень развития сферы поддержки бизнеса, рекламного рынка, аудита и т. д.

Цена территориального продукта – затраты, которые несут потребители услуг территории. Для местных жителей – это стоимость жизни, уровень доходов и социальных льгот, стоимость конкретных товаров и услуг на территории; для туристов – стоимость путевок, величина суточных карманных расходов; для корпоративных потребителей на предварительном этапе – это транспортные расходы, питание и проживание групп экспертов и руководителей компании, время и усилия, которые нужны для получения необходимой информации, стоимость проекта в части стройматериалов и оборудования, подготовка площадки, строительство и так далее. Особую роль играют налоговые льготы и освобождения, правила раздела продукции и вывоза прибыли, а также степень комфортности пребывания фирмы в конкретном городе.

Размещение, распределение территориального продукта – это размещение материальных ресурсов, кадров либо потребителей, высокоинтеллектуального потенциала, возможность современных информационных технологий, сетевых и виртуальных организационных структур в регионе.

Продвижение территории – это рекламная и PR-кампании, включая определение адресатов и каналов продвижения информации, ее оптимальных форм, носителей, объемов, временных режимов ее предъявления.

В качестве объекта исследования мы выбрали такую разновидность туристско-рекреационных территорий, как бальнеологические курорты. Бальнеотерапия предполагает водолечение, в том числе морелечение, лечение минеральными водами, грязелечение, климатолечение. Бальнеотерапия тесно связана с талассотерапией и гидротерапией, в зарубежной практике эти направления, как правило, объединены.

Анализируя маркетинг зарубежных бальнеокурортов Франции, Италии, Германии, можно отметить, что они имеют свои особенности: модернизированное оборудование и современные методы лечения; развитую инфраструктуру; курорты богаты природными ресурсами. Ведется активная реклама, как на внутреннем, так и на внешних рынках и продвижение городов-курортов как уже сформировавшихся брендов. Ценовая политика ориентирована на разные слои населения по доступности пребывания, проживания, отдыха и лечения. В таблице 1

представлены характерные черты маркетинговой деятельности бальнеокурортов названных зарубежных стран и России.

Таблица 1

Особенности маркетинга бальнеокурортов

Страны	Курорты	Специфика	Особенности маркетинга
Франция	Виши	Термальные воды, лечебные термальные грязи, минеральная вода	- продвижение одноименной косметики, сайт www.ville-vichy.fr
Италия	Абано Терме		- наличие интернет-сайта курорта; - широкое предложение термальных косметических средств
Германия	Баден-Баден		- сайт www.baden-baden.de ; видеоролик курорта и виртуальный тур (3D) на сайте; - представление в соцсетях Facebook, Google+, YouTube, Instagram
Чехия	Карловы Вары		- упор на длительную историю курорта (с 1370 г.); - сайт www.karlovyvary.cz ; - выгодные пакеты (программа «Wellness», программа «Регенерация»); - экскурсии, музеи, выставки, галереи, туры (Karlsbad Travel, Kaleidoskop Travel)
Россия	КМВ		- косметика (Ника-Тамбукан, Лимус, Волшебное Озеро, Формула Воды) буклеты (грязевая косметика); - сайты санаториев – как собственные, так и обобщенные по КМВ; - экскурсии

Для более пристального изучения выделим чешский курорт Карловы Вары, который наиболее схож по климатическим и бальнеологическим условиям с курортами Кавказских Минеральных Вод.

Уже в XIX веке курорт Карловы Вары становится главным минеральным курортом Европы. Многочисленные санатории, рассчитанные на туристов с разным бюджетом, предлагают десятки видов водных и физиопроцедур, разнообразные программы релаксации, очищения организма, красоты. Одновременное воздействие питьевого лечения и бальнеотерапии повышает активность организма, стимулирует иммунную защиту и улучшает функциональное состояние кожи.

Сегодня Карловы Вары – самый посещаемый курорт Чехии; к его безусловным плюсам относят красочные пейзажи и архитектуру, мягкий благотворный климат, сезонные культурные и спортивные мероприятия. Узнаваемость курорта среди потребителей обеспечивается посредством приобретения в магазинах данного курорта изделий из местного художественного стекла марки «Мозер», в барах и ресторанах – знаменитого ликера «Бехеровка», настоянного на целебных травах, в кондитерских – неизменных карловарских вафель и нежнейших пирожных.

Россияне занимают 2-е место по количеству посещающих Чехию и 1-е – по средней продолжительности пребывания в стране [2]. 66 % россиян, посещающих Чехию, останавливаются в отелях Праги, 15,4 % россиян – в Карловых Варах. По количеству проведенных ночевков в отелях Карловых Вар по итогам 9 месяцев 2012 г. россияне занимают второе место (33,3 %), уступая только немцам (40,1 %). Средняя продолжительность поездки россиянина в Карловых Варах составляет 11,6 ночи (2012 г.). Для сравнения, средняя продолжительность пребывания в отелях Карловых Вар у немцев составляет 6,4 ночи.

Проанализируем комплекс территориального маркетинга курорта Карловы Вары на основе концепции «4Р».

Первое «Р» – Product – территориальный продукт. В Карловых Варах товаром выступают бальнеологические услуги (термальные воды) и санаторные услуги, а также лечебный туризм (терренкуры, также популярные на КМВ). Предоставление этих услуг осуществляется посредством развитой сети отелей (санаториев). Ранжирование отелей г. Карловы Вары по классам представлено в таблице 2.

Таблица 2

Ранжирование отелей г. Карловы Вары (2014 г.)

	Класс отеля		
	3*	4*	5*
Наименование отеля	<ul style="list-style-type: none"> - Astoria - Elephant - Esplanade (dep.Jessenius) Esprit - Imperial (Dep. Villa Hoffman) - Jessenius - Krivan - Lazne III - Malta - Morava - Nike - Praga - Praha - Purkyne - Saint Petersburg - Villa Avita - Villa Basileia - Wolker (dep.Astoria) 	<ul style="list-style-type: none"> - Ambiente - Aqua Marina - Bristol - Bristol Georgy house - Bristol Kralovska Villa - Bristol Palace - Bristol Villa Tereza - Cajkovskij - Cajkovskij Palace - Central Interhotel - Dum Pavlova - Dvorjak - Eliska - Goethe House (dep.Ulrika) - Heluan - Humbolt Park Hotel - Imperial - Kolonada - Krasna Kralovna - Natali Apartments - Olympia - Ostende - Parkhotel Pupp - Parkhotel Richmond - Petr - Prezident - Richmond Park Hotel - Royal Regent - Ruze - Salvator - Salve - Sanssouci Spa Resort - Sirius Park Hotel - Smetana-Vyšehrad - Thermal - Venus - Villa Ritter 	<ul style="list-style-type: none"> - Bristol Livia - Carlsbad Clinic - Carlsbad Plaza - Grand Hotel Pupp - Savoy Westend Hotel - Zamecke Lazne Spa

Примечание: составлено авторами по [3].

Как видно, количество отелей ранга 4* значительно больше, то есть прослеживается разумный компромисс цены и качества (больше доступности для клиентов).

Второе «Р» – Price – цена территориального продукта, или затраты, которые несут потребители услуг территории. Цены на санаторные услуги устанавливаются с учетом фактора сезонности; в зависимости от категории номера (эконом, люкс); с учетом предоставления дополнительных услуг.

Цены на санатории в Карловых Варах в настоящее время колеблются от 1 182 евро до 16 610 евро [4]. Для анализа взяты цены на однотипные номера в отелях категорий 3*, 4*, 5* типа – Standard Double Adult FBT (размещение в отеле с полным пансионом и лечением). Данные ранжированы по сезонности. Пик приходится на середину марта – середину ноября. Сезон спада: январь – середина марта, середина ноября – декабрь (табл. 3).

Таблица 3

Данные ранжирования по сезонности

Наименование отеля	Цены (в евро)			
	Сезон спада		Сезон пика	
	14 дней	21 день	14 дней	21 день
Carlsbad Plaza 5*	2643	3703	3717	5517
Bristol-Palace 4*	2047	2809	3077	3936
Morava 3*	1289	1672	1735	2122

Примечание: составлено авторами по [4].

Исходя из анализа отелей / санаториев Карловых Вар по их видам (3*, 4*, 5*) и количеству дней пребывания отдыхающих, можно сделать общий вывод о влиянии сезонности на ценовую политику отелей. В сезон наплыва отдыхающих (сезон пика) цены на отели растут, а в сезон спада активности туристов следует понижение цен.

Далее рассчитаем среднюю стоимость одного дня отдыха-лечения при 14-дневном и 21-дневном туре (табл. 4).

Таблица 4

Средняя стоимость одного дня отдыха-лечения в 2014 г.

Наименование отеля	Цены за один день пребывания (в евро)			
	Сезон спада		Сезон пика	
	14 дней	21 день	14 дней	21 день
Carlsbad Plaza 5*	188,8	176,3	265,5	262,7
Bristol-Palace 4*	146,2	133,8	219,8	187,4
Morava 3*	92,1	79,6	123,9	101

Примечание: составлено авторами по [4].

Цены за один день в отеле изменяются в зависимости от длительности тура, то есть, чем длиннее тур, тем дешевле стоимость одного дня пребывания на курорте.

Третье «Р» – Place-каналы распространения – находятся в курортной зоне (территория вблизи рыночной колоннады) и в центральной части города (вдоль реки Тепла), где расположены бюветы. Важнейшими каналами распространения туристического продукта выступают туроператоры («Vedi-tour», «Yugo-star», «Primastrada», «DSBW-tours», «DANKO Travel Company»), турагентства («AQUA VITA», «Santariva Travel Services», «Coral Travel»), Интернет-сайты по продаже путевок, экскурсионные бюро.

Примечательно, что Карловы Вары – авиадоступный город-курорт для российских туристов. В г. Прагу можно долететь из Екатеринбурга, Москвы, Нижнего Новгорода, Самары, Санкт-Петербурга и Уфы.

Четвертое «Р» – Promotion – продвижение территории. Активное продвижение бренда Карловы Вары ведется как в самой стране, так и за ее пределами. Помимо сайта города на четырех языках (www.karlovyvary.cz), где предлагаются выгодные пакеты услуг (например, программа «Wellness», программа «Регенерация» и др.), бесплатного туристического справочника, представленного на сайте, возможно онлайн-бронирование санаториев, также постоянно предлагаются экскурсии, посещения музеев, выставок, галерей, различные туры (Karlsbad Travel,

Kaleidoskop Travel), а также программы и акции с проведением спортивных и праздничных мероприятий.

Существуют компании, которые специализируются только на лечебных турах. Например, «Evro-Kurort» (www.evro-kurort.ru) активно занимается продвижением оздоровительных туров в Чехию (Карловы Вары), размещением туристов в отели, также возможно получить консультацию и заказать тур в режиме он-лайн. «Holiday M» (www.holidaym.ru) представляет лечебные и SPA туры, туры с проживанием в отеле, групповые экскурсии из Карловых Вар.

В целом, проанализировав зарубежные курорты, можно сделать выводы о том, что по качеству маркетинга они находятся на высоком уровне. Зарубежные курорты проводят активную маркетинговую политику. Это выражено привлечением туристов в бальнео-курортную зону, посредством проведения рекламных мероприятий (акции, туры, скидки), предоставления благоприятных цен (в соотношении цены и качества). Сегодня отдых за рубежом – тренд. Имидж города также оказывает решающее воздействие на выбор отдыхающего. Развитая инфраструктура курортов зарубежных стран и исторические достопримечательности (музеи, живопись, архитектура) привлекают большое количество туристов. А при помощи web-страницы турагентств можно быстро заказать турпутевку с предоставлением полного пакета услуг (бронирование отеля, перелет, питание, экскурсии, лечение).

Регион Кавказских Минеральных Вод является одним из самых уникальных курортов России. Здесь в течение многих лет складывалось и развивалось лечение с использованием минеральных, радоновых вод и лечебной грязи. В результате на КМВ сформировалась самая лучшая в стране санаторно-курортная база. Однако недостаточное взаимодействие городов-курортов КМВ между собой приводит к медленному развитию региона в целом. Уровень курортного сервиса и туристическая инфраструктура по сравнению с зарубежными аналогами устарели исходя из современных стандартов.

Курортный комплекс КМВ состоит более чем из 130 санаторно-курортных учреждений. Лидером по количеству санаториев и пансионатов является г. Кисловодск, на его долю приходится 43 % санаторно-курортных объектов (около 50 санаториев и пансионатов), расположенных на территории КМВ (рис. 1).



Рис. 1. Распределение санаторно-курортных учреждений КМВ по городам-курортам [5]

Сравним курорты региона КМВ с европейскими аналогами по соотношению отдыхающих (табл. 5).

Таблица 5

Сравнение курортов КМВ с европейскими аналогами по числу отдыхающих и продолжительности отдыха

Бальнеокурорты	Количество койко-мест, тыс.	Количество отдыхающих, тыс. чел.	Средняя продолжительность пребывания, сут.
КМВ (Россия)	33,4	750	11,5
Баден-Баден (Германия)	4,7	334	2,5
Карловы Вары (Чехия)	10,3	262	6,6
Баден (Австрия)	1,9	57	6,2
Трускавец (Украина)	12–15	200	17

Примечание: составлено авторами по [6].

В настоящее время емкость санаторно-курортного и туристического комплекса КМВ не удовлетворяет спрос на соответствующие услуги. В сезон санатории Кавминвод работают при загрузке более 100 %. Вместе с тем природно-ресурсный потенциал позволяет увеличить емкость курортов. В связи с этим в рамках стратегии развития региона до 2020 г. запланировано увеличение коечной емкости комплекса до 50,4 тыс. мест, а также реконструкция и модернизация существующих средств размещения.

В 2009 г. средняя стоимость размещения в санаториях КМВ с учетом питания и базовых программ лечения варьировалась от 1 640 до 4 200 руб./сут. за человека [5]. Стоимость зависит от качества услуг и размещения, сезона, объема дополнительных услуг и качества медицинского обслуживания.

Стоимость путевок в санатории КМВ также является сезонной. Высоким сезоном считается период с мая по октябрь, на это время приходится период отпусков и летних каникул у детей. Низкий сезон начинается в ноябре и заканчивается в апреле. Средняя разница в цене в сезон и не сезон составляет около 10-15%.

Проведем анализ комплекса маркетинга отдельно по каждому городу Кавказских Минеральных Вод (таблица 6).

Таблица 6

Комплекс маркетинга городов-курортов КМВ

Курорт	Product	Price	Place	Promotion
Ессентуки	- бальнеологические услуги: минеральные источники и грязелечение; - санаторные услуги; - лечебный туризм (терренкуры)	Цены на санаторные услуги устанавливаются: - с учетом фактора сезонности; - в зависимости от категории номера (эконом, люкс); - продолжительности лечения	Лечебный парк, собственные курортные парки санаториев (например, сан. «Виктория»)	- наличие Интернет-сайта; - распространение буклетов (грязевая косметика); - онлайн-заказ путевки в санатории
Железноводск	- бальнеологические услуги: минеральные источники и грязелечение; - санаторные услуги		Подножье горы Железная, курортный парк	- наличие Интернет-сайта; - онлайн-заказ путевки в санатории
Кисловодск	- бальнеологические услуги: минеральные источники и грязелечение; - санаторные услуги; - лечебный туризм (терренкуры)		Колоннада, курортный парк	- наличие Интернет-сайта; - распространение буклетов (грязевая косметика); - онлайн-заказ путевки в санатории
Пятигорск	- бальнеологические услуги: минеральные источники и грязелечение; - санаторные услуги		Цветник, парк им. Кирова, бульвар Гагарина, «курортная зона»	- наличие Интернет-сайта; - продажа косметики (Ника-Тамбукан, Лимус, Волшебное Озеро, Формула Воды); - распространение буклетов (грязевая косметика); - онлайн-заказ путевки в санатории

Сравнительный анализ КМВ с другими популярными курортами выявил то, что Кавминводы – это несомненный лидер среди российских курортов, однако уступает зарубежным, в частности основным конкурентам – Баден-Бадену и Карловым Варам (см. табл. 7).

Комплекс маркетинга бальнеологических курортов
Франции, Чехии, Италии, Германии, России

Курорт	Product	Price	Place	Promotion
Виши (Франция)	<ul style="list-style-type: none"> - бальнеологические услуги: термальные воды (теплые и холодные источники); - услуги SPA центров; - косметика «Vichy» 	<p>Цены на услуги SPA отелей устанавливаются:</p> <ul style="list-style-type: none"> - с учетом фактора сезонности; - в зависимости от категории номера; - продолжительности лечения. <p>В среднем стоимость термального курса составляет от 630 до 950 евро. Цены на косметику «Vichy» выше среднего</p>	<ul style="list-style-type: none"> - курортная территория, где расположено большинство термальных центров, SPA отелей; - центр города, где расположены питьевые павильоны 	<ul style="list-style-type: none"> - наличие Интернет-сайта; - реклама в глянце-вых журналах; - активное проведение различных акций. Например, курортные программы, включающие кроме лечения, также сеансы массажа и гимнастики
Карловы Вары (Чехия)	<ul style="list-style-type: none"> - бальнеологические услуги: термальные воды; - санаторные услуги; - лечебный туризм (терренкуры) 	<p>Цены на санаторные услуги устанавливаются:</p> <ul style="list-style-type: none"> - с учетом фактора сезонности; - в зависимости от категории номера (эконом, люкс); - с учетом предоставления дополнительных услуг. <p>Цены на санатории в Карловых Варах доступны для среднего класса (от 64 до 97 евро)</p>	<ul style="list-style-type: none"> - курортная зона (территория вблизи рыночной колоннады), где расположено большинство санаториев; - центральная часть города (вдоль реки Тепла), где расположены бюветы; - туроператоры (например, «Veditour», «Yugo-star», «Primastrada», «DSBW-tours», «DANKO» Travel Company); - турагентства (например, «AQUA VITA», «Santariva Travel Services», «Coral Travel»); - Интернет-сайты по продаже путёвок и экскурсионное бюро 	<ul style="list-style-type: none"> - наличие Интернет-сайта на русском языке; - бесплатный туристический справочник на сайте; - онлайн-бронирование санаториев; - программы и акции с проведением спортивных и праздничных мероприятий
Абано-Терме (Италия)	<ul style="list-style-type: none"> - бальнеологические услуги: термальные воды и грязелечение; - услуги термальных отелей 	<p>Цены на услуги SPA отелей устанавливаются:</p> <ul style="list-style-type: none"> - с учетом фактора сезонности. - в зависимости от категории номера; <p>Цены на услуги термальных отелей выше среднего</p>	<ul style="list-style-type: none"> - все курортные гостиницы расположены на первой береговой линии в Абано-Терме 	<ul style="list-style-type: none"> - наличие Интернет-сайта курорта; - широкое предложение термальных косметических средств

<p>Баден-Баден (Германия)</p>	<ul style="list-style-type: none"> - бальнеологи-ческие услуги: термальные воды и грязелечение; - санаторные услуги; - оздоровительные туры 	<p>Цены на санаторные услуги устанавливаются:</p> <ul style="list-style-type: none"> - с учетом фактора сезонности; - в зависимости от категории номера (эконом, люкс); - продолжительности лечения. <p>К примеру, программа общеоздоровительной направленности, рассчитанная на неделю, составит в среднем около 930 евро, двухнедельное лечение примерно 1190 евро</p>	<ul style="list-style-type: none"> - центральная часть города (площадь Бертхольд), где расположены многие санатории, термальные комплексы 	<ul style="list-style-type: none"> - наличие Интернет-сайта на русском языке; - возможность виртуального просмотра курорта; - рекламный видеоролик; - реклама курорта распространяется через социальные сети (Facebook, Instagram)
<p>КМВ (Россия)</p>	<ul style="list-style-type: none"> - бальнеологические услуги: минеральные источники и грязелечение; - санаторные услуги; - лечебный туризм (терренкуры) 	<p>Цены на санаторные услуги устанавливаются:</p> <ul style="list-style-type: none"> - с учетом фактора сезонности; - в зависимости от категории номера (эконом, люкс); - продолжительности лечения 	<ul style="list-style-type: none"> - большинство санаториев и бюветов расположено в курортных районах городов КМВ: Пятигорск (Цветник); Кисловодск (Колоннада); Ессентуки (Лечебный парк); Железноводск (подножье горы Железная) 	<ul style="list-style-type: none"> - наличие Интернет-сайта; - продажа косметики («Ника-Тамбукан», «Лимус», «Волшебное Озеро», «Формула Воды»); - распространение буклетов (грязевая косметика); - онлайн-заказ путевки в любой санаторий КМВ

Среди слабых мест КМВ в сравнении с зарубежными бальнеокурортами можно выделить: преобладание старого некатегорийного фонда средств размещения, недостаточный уровень инфраструктуры курорта, низкое качество предоставляемых услуг (кроме лечения). Как уже отмечалось, сегодня емкость санаторно-курортного и туристического комплекса КМВ не может удовлетворить растущий спрос. Природно-ресурсный потенциал в виде неиспользуемых запасов минеральной воды для бальнеологических целей (около 4 тыс. м³ в сутки) позволяет увеличить потенциальную емкость курортов КМВ в 1,5–2 раза. В настоящее же время на КМВ природные лечебные ресурсы добываются в объеме не более 15 % от их общих запасов. При этом только 60 % добываемого объема этих ресурсов используются на цели оздоровления в местных здравницах [7, с. 132].

Наличие растущего внутреннего спроса на санаторно-курортные услуги позволяет определить основную цель стратегии развития санаторно-курортного и туристического комплекса КМВ: «Увеличение потенциальной емкости санаторно-курортного и туристического комплекса КМВ до 1,5 млн. человек в год за счет реконструкции и модернизации существующих и строительства новых санаторно-курортных и туристических объектов, путем привлечения частного капитала, освоения новых площадок и увеличение использования месторождений минеральных вод» [8].

Важно, чтобы санаторно-курортный и туристический комплекс развивался как кластер, как комплекс взаимосвязанных и взаимодействующих предприятий. Опираясь на конкурентные преимущества (целебные источники, грязи, курортные технологии, комфортные климатические условия, удобное географическое расположение, транспортная инфраструктура),

необходимо развивать все составляющие кластера (санаторно-курортные объекты, учреждения здравоохранения, вузы и НИИ, объекты туризма и развлечений), и для этого нужно использовать имеющиеся современные механизмы (создание особой экономической зоны и благоприятного инвестиционного климата, обеспечение рационального недропользования и поддержание общекурортной инфраструктуры на уровне международных стандартов).

Основные направления развития санаторно-курортного и туристско-рекреационного комплекса КМВ: конструкция и модернизация объектов санаторно-курортного и гостиничного комплекса; организация и развитие новых типов курортов, обеспечивающих диверсификацию и повышение качества услуг по профилактике, оздоровлению и лечению.

Среди всех мероприятий, способствующих развитию курортов КМВ, важнейшее значение мы отводим территориальному маркетингу.

Администрации городов-курортов КМВ не ведут активную маркетинговую политику, а лишь частично выполняют информационно-аналитическую работу, связанную с экономическим и культурным развитием региона. В данный момент имидж региона КМВ неоднозначный, в связи с этим требуется деятельность региональных и местных органов власти, основанная на создании положительного имиджа курортов КМВ. Необходима направленность региона на формирование благоприятных условий не только для туристов, но и для жителей КМВ и приобретения положительного имиджа посредством создающихся программ развития региона и помощи специалистов.

Мы считаем, что задача позиционирования бальнеокурортов КМВ средствами территориального маркетинга является более легкой по сравнению с другими курортами России. Их бренд предопределен многолетней известностью в качестве «всесоюзной здравницы» [9, с. 171].

Исходя из результатов анализа состояния маркетинговой деятельности на территории КМВ и с учетом анализа маркетинга зарубежных бальнеокурортов, можно предложить комплексно-стратегические рекомендации по следующим десяти направлениям:

1) дизайн территории: благоустройство и озеленение территории (создание парков, скверов, цветников; поддержка в надлежащем состоянии городских улиц и уличного освещения; уборка территории);

2) маркетинг инфраструктуры: строительство современных дорог, развлекательных центров; модернизация курортных зон; восстановление курортных и архитектурных памятников; реконструкция санаторно-курортных комплексов (как спальных, так и лечебных), а также строительство и введение в эксплуатацию новых санаториев;

3) маркетинг достопримечательностей: сохранение природных и искусственных ландшафтов; постоянное наблюдение за экологическим состоянием природных месторождений – ведение работы по ликвидации аварийных скважин, укреплению мониторинга природной среды, выполнению прогнозной оценки природных ресурсов; создание развлекательных объектов (тематический парк развлечений, современный футбольный стадион);

4) маркетинг событий: проведение форумов, фестивалей, конференций, спортивных соревнований, концертов и освещение их в СМИ [10, с. 194–195];

5) формирование имиджа территории: территориальная индивидуальность или «паспорт» территории (место на карте, герб, флаг, гимн и т. д.);

6) маркетинговые коммуникации и реклама региона: активное использование наружной, печатной, интернет и ТВ рекламы; тесное сотрудничество с турагентствами и туроператорами, как в России, так и за рубежом и обеспечение продвижения санаторно-курортных и туристических услуг;

7) иконный маркетинг: идентификация территории через ключевые исторические и знаменитые личности;

8) обеспечение поддержки со стороны граждан, политиков, организаций: поддержание доброжелательного отношения к иногородним гражданам, повышение уровня их образования;

9) информационный маркетинг: информационное продвижение территории как внутри региона, так и на внешних рынках (публикации в СМИ, адресная рассылка новостей, проведение интерактивных вопросов через Интернет);

10) E-Government: сотрудничество и взаимодействие органов власти, частного сектора, общественных организаций, отдельных граждан; налаживание доверия между правительством региона и гражданами; привлечение успешных компаний в регион.

ЛИТЕРАТУРА

1. *Котлер Ф.* Основы маркетинга. Краткий курс / пер. с англ. М.: Изд. дом «Вильямс», 2007. 656 с.
2. В Чехии побывало больше полумиллиона российских туристов [Электронный ресурс]. URL: http://www.atorus.ru/ratings/analitic_mrch/new/19877.html.
3. Карловы Вары: санатории, отдых, лечение, цены, туры [Электронный ресурс]. URL: <http://www.evro-kurort.ru/chehia-karlovy-vary.html>.
4. Курорты Чехии. Карловы Вары. [Электронный ресурс]. URL: www.evro-kurort.ru/chehia-karlovy-vary-price14.html.
5. Курорты России: основные тенденции и перспективы развития. Кавказские Минеральные Воды. [Электронный ресурс]. URL: <http://www.irn.ru/articles/19062.html>.
6. *Шашкин А. В.* Источники конкурентоспособности туристического сектора региона Кавказских Минеральных Вод. [Электронный ресурс]. URL: www.krskfo.ru.
7. Актуальные экономические и экологические проблемы стратегии развития КМВ / под общ. ред. Б. Я. Гершковича; ред.-сост.: Н. В. Медяник, О. В. Михайлюк. Пятигорск: ПГЛУ, 2009. 242 с.
8. Стратегия социально-экономического развития особо охраняемого эколого-курортного региона РФ – Кавказских Минеральных Вод до 2020 года [Электронный ресурс]. URL: http://www.regionkmv.ru/projects/strategy_0.html.
9. Актуальные проблемы развития КМВ: общенациональный, региональный и муниципальный аспекты / под ред. Н. В. Медяник, О. В. Михайлюк. Пятигорск: ПГЛУ, 2011. 180 с.
10. Территориально-отраслевые императивы и механизмы развития Северо-Кавказского макрорегиона: коллективная монография / под ред. Н. В. Медяник, О. В. Михайлюк. Пятигорск: ПГЛУ, 2013. 246 с.

ОБ АВТОРАХ

Медяник Наталья Витальевна, кандидат экономических наук доцент кафедры государственного и муниципального управления ФГАОУ ВПО «Северо-Кавказский федеральный университет», филиал в г. Пятигорске ул. Матвеева, 35-б, г. Пятигорск, 357500, Россия Natalya-medyanik@yandex.ru

Medyanik Natalia V., associate Professor of the Department of state and municipal management, PhD in Economics, associate Professor North-Caucasian Federal University, branch in Pyatigorsk 35-b, Matveeva street, Pyatigorsk, 357500, Russia Natalya-medyanik@yandex.ru.

Михайлюк Ольга Викторовна, кандидат экономических наук, доцент кафедры экономической теории ФГБОУ ВПО «Пятигорский государственный лингвистический университет», E-mail: ova@inbox.ru.

Mihailuk Olga V., Pyatigorsk State Linguistic University, candidate of economic sciences, associate professor of chair Economic Theory, E-mail: ova@inbox.ru.

**ANALYSIS AND IMPROVEMENT OF REGIONAL MARKETING
BALNEOLOGICAL RESORTS**

N. V. Medyanik, O. V. Mihailuk

The improvement of Russian balneology resorts' attractiveness is associated with the facilities of regional marketing. The purpose of regional marketing is sustainable development of the area by attracting consumers' attention to it.

The practice of marketing is based on the marketing mix. The most known among the marketing mix's is the model «4P» based on four elements: Product, Price, Place, Promotion. According to this approach, region's marketing mix is represented with regional product, distribution of this one, regional product's price and promotion of the area.

The foreign resorts of France (Vichy), Germany (Baden-Baden), the Czech Republic (Karlovy Vary) and Italy (Abano Terme) have gained rich experience in regional marketing. The Czech resort of Karlovy Vary is the most similar in terms of climate and spa with resorts of Caucasian Mineral Waters. Karlovy Vary is a favourite destination of the Russians. The resort also has a variety of hotels of different categories (3*, 4*, 5*). The price policy depends on the season, the hotel and room category, as well as providing additional services. The active promotion of the brand «Karlovy Vary» is carried out both in the country and abroad, by tour operators, travel agencies, internet sites.

The carried-out analysis of foreign Spa Resort's marketing mix provides experience to CMW. The development of CMW resort's regional marketing is supposed to be realized in the following 10 directions: 1) territorial design; 2) infrastructure marketing; 3) attractions marketing; 4) events marketing; 5) formation of region's brand image; 6) marketing communication and promotion of the region; 7) «icons» marketing (through the identification of key areas of historical and famous figures); 8) support accomplished by citizens, politicians and organizations; 9) information marketing; 10) E-Government.

КРАТКИЕ СООБЩЕНИЯ

А. Ю. Асланова [A. S. Aslanovae]

УДК 351.74

**ДЕЯТЕЛЬНОСТЬ ПОЛИЦИИ
ПО ОБЕСПЕЧЕНИЮ КОНСТИТУЦИОННЫХ
ПРАВ И СВОБОД ГРАЖДАН**

**ATHE ACTIVITIES OF THE POLICE IN ENSURING
THE CONSTITUTIONAL RIGHTS AND FREEDOMS
OF CITIZENS**

В данной статье рассматриваются конституционные права и свободы граждан как объекты полицейской охраны.

This article discusses the constitutional rights and freedoms of citizens as objects of policing.

Ключевые слова: полиция, права и свободы, конституция, полицейская охрана, государство.

Key words: police, rights and freedoms, constitution, police protection, the state.

Российская Федерация – демократическое федеративное правовое государство с республиканской формой правления. Высшей ценностью в демократическом правовом государстве являются конституционные права и свободы граждан.

Конституционные гарантии прав и свобод граждан в Российской Федерации – это условия и средства (механизмы), предусмотренные Конституцией РФ, которые обеспечивают беспрепятственное пользование правами и свободами, а также их охрану в полном объеме.

Конституционные права и свободы граждан – важнейшая составная часть системы всех принадлежащих гражданам РФ прав и свобод. При чем, конституционные права и свободы устанавливаются и закрепляются лишь в Конституции РФ.

Права и свободы российских граждан выражают интересы и потребности как всего общества, так и каждого человека в отдельности, живущего на территории страны, все права закреплены в нормах закона, содержание их определяется набором условий жизнедеятельности людей. В современных условиях развития российского государства и общества как никогда повышается значение прав и свобод граждан, в первую очередь тех прав и свобод, которые дарует Конституция РФ, а следовательно, в наибольшей степени возрастает необходимость использования таких действенных механизмов охраны и защиты этих прав, которые бы могли обеспечить для всех и каждого их свободную реализацию. Государство может развивать и совершенствовать свою политику только при условии, что будет налажена реализация основных прав и свобод человека и гражданина. Это означает, что вся деятельность российского государства, в том числе и его органов, должна быть направлена прежде всего на интересы и свободы человека, должна гарантироваться правоохранительными органами государства, в том числе и полицией.

Процесс реализации прав и свобод граждан носит достаточно сложный характер и имеет определенную структуру. Совокупность средств, которые обеспечивают реализацию прав, их применение и действие составляют особый механизм реализации прав и свобод. Под механизмом реализации понимается способ осуществления прав и свобод, то есть особым образом согласованные правомерные положительные действия личности, а также условия и факторы, влияющие на этот процесс.

Закон «О полиции» в ст. 1 п. 1 указывает: «Полиция предназначена для защиты жизни, здоровья, прав и свобод граждан Российской Федерации, иностранных граждан, лиц без гражданства», из этого следует, что конституционные права и свободы граждан РФ являются непосредственным объектом полицейской охраны и являются высшими ценностями Российского государства, так как их охрана обеспечивает не только защищенность целого, но и защищенность каждого, являющегося элементом этого целого. В связи с наличием такого назначения полиция должна разрабатывать и осуществлять предусмотренные законами и иными нормативными правовыми актами меры, направленные на приведение общественных отношений, связанных с жизнью, здоровьем, честью, достоинством правами и свободами людей, в состояние защищенности от общественно вредных, общественно опасных деяний и последствий таковых.

За помощью в обеспечении конституционных прав и свобод граждане вправе обращаться в различные государственные органы, среди которых и органы полиции, в обязанности которых входит недопущение нарушения данных прав. В частности ФЗ «О полиции» в ст. 12 устанавливает, что органы полиции обязаны «прибывать незамедлительно на место совершения преступления, административного правонарушения, место происшествия, пресекать противоправные деяния, устранять угрозы безопасности граждан и общественной безопасности, документировать обстоятельства совершения преступления, административного правонарушения, обстоятельства происшествия, обеспечивать сохранность следов преступления, административного правонарушения, происшествия».

Как объекты полицейской охраны конституционные права и свободы граждан обладают рядом признаков:

- 1) существуют реально, независимо от воли и сознания граждан;
- 2) представляют ценность для личности, общества и государства;
- 3) предусмотрены нормами права;
- 4) охрана прав и свобод имеет предметный характер;
- 5) для обеспечения защиты данных прав требуется комплекс методов, таких как административный надзор, принуждение и т. д.;
- 6) органы полиции применяют меры принуждения при защите конституционных прав лишь при нарушении данных прав или попытке их нарушить. В данном случае, цель применения таких мер – восстановление нарушенного права личности;
- 7) при защите полицией конституционных прав и свобод граждан важную роль играет форма обеспечения этой защиты, которая является процессуальной.

Защита конституционных прав и свобод граждан РФ органами полиции порождена объективными обстоятельствами, такими как угроза жизни человека, окружающей его среде, ценностям и свободам личности, т. е. тому, что мы называем объектами полицейской охраны. Необходимо указать, что данные объекты требуют постоянного административного надзора со стороны государственных органов, а также требуют постоянной охраны непосредственно органами полиции, так как существует необходимость охранять их от угроз природного и социального характера.

ЛИТЕРАТУРА

1. Конституция Российской Федерации от 12.12.1993 г. // Консультант Плюс, 2014.
2. Государственный строй РФ. URL: <http://nowrosen.ru/Russia/state/liberty/>
3. Головистикова А. Н., Грудцына Л. Ю. Права человека: эволюция развития // Адвокат. 2006 г. № 6.
4. Федеральный закон «О полиции» от 7 февраля 2011 г. № 3-ФЗ. URL: http://base.garant.ru/12182530/1/#block_100

ОБ АВТОРЕ

Асланова Анна Юрьевна, магистрант юридического факультета, кафедры теории и истории государства и права Института сервиса, туризма и дизайна (филиал) СКФУ в г. Пятигорске. Vart-dina@yandex.ru, тел: 89064683380.

Aslanova Anna Yu., graduate of the law faculty of the Department of theory and history of state and law Institute of service, tourism and design (branch) SKFU, in Pyatigorsk. Vart-dina@yandex.ru. tel: 89064683380.

**THE ACTIVITIES OF THE POLICE IN ENSURING THE CONSTITUTIONAL RIGHTS
AND FREEDOMS OF CITIZENS**

A. S. Aslanova

This article examines the problems associated with the activities of the police to ensure the constitutional rights and freedoms of citizens. The process of implementation of the rights and freedoms of citizens is complex and unstructured. It should be noted a special mechanism for the implementation of the rights and freedoms of citizens. The author lists a number of signs that are subject to protection by the state, namely, administrative supervision, enforcement, restoration of the rights of the individual, procedural forms of protection. Protection of constitutional rights and freedoms of citizens of the Russian Federation is subject to policing, because the threat of natural and social nature may cause irreparable harm to the rights and freedoms of citizens.

ДИСКУССИОННЫЕ СТАТЬИ

УДК 342.15

И. Н. Исаков [I. N. Isakov]

ОСОБЕННОСТИ РАЗВИТИЯ РЕГИОНАЛЬНЫХ ПРАВОВЫХ СИСТЕМ В УСЛОВИЯХ РОССИЙСКОГО ФЕДЕРАТИВНОГО ГОСУДАРСТВА

FEATURES OF DEVELOPMENT OF REGIONAL LEGAL SYSTEMS IN CONDITIONS OF THE RUSSIAN FEDERAL STATE

В статье рассматриваются теоретические положения, касающиеся особенностей региональных правовых систем федеративного государства. Показан сложный процесс становления правовых образований в российском федеративном государстве. Подвергнуты анализу имевшие место перекосы в период формирования правовых систем субъектов Российской Федерации. Рассматриваются и аргументируются основные направления их дальнейшего развития.

The article considers theoretical provisions on the peculiarities of regional legal systems of the Federal state. Shows the complex process of formation of legal entities in the Russian Federation. Analyzed the development of the legal systems of subjects of the Russian Federation. Considered are argued and main directions of their further development.

Ключевые слова: федерализм, правовая система, территориальные правовые образования, правовые структуры, регионы, правовое развитие региона, региональное право, правовая культура, юридическая практика, законодательство, предметы ведения.

Key words: federalism, the legal system, territorial legal education, legal framework, regions, legal development of the region, regional law, legal culture, legal practice, the legislation, the subjects.

Среди актуальных проблем российской правовой науки важное место занимают вопросы развития и совершенствования федеративного государства, взаимоотношений между федеральным центром и регионами, формирования и развития региональных правовых систем в Российской Федерации.

Уделяя особое внимание проблеме функционирования региональных правовых систем в Российской Федерации, важно подчеркнуть, что одним из ведущих принципов построения российской правовой системы является принцип федерализма. К его основному содержанию можно отнести: наличие регионального права и основанного на нем правопорядка в регионах, а также территориальную и национальную дифференциацию правовой культуры.

В этом аспекте юридическая литература характеризует правовую систему как сложную социальную организацию. Её ведущими компонентами выделяются: право (законодательство) и его официальные источники; юридическая практика; деятельность юрисдикционных институтов; основополагающие духовные правовые ценности, выраженные в правовых и идеологических теориях, специфике правовой культуры [1].

Такое понимание правовой системы вполне резонно вызывает ряд вопросов, касающихся российской практики формирования и развития региональных правовых систем в Российской Федерации: являются ли субъекты Российской Федерации правовыми образованиями; какова степень самостоятельности их юридических институтов; имеют ли они перечисленные выше признаки правовой системы? и др.

Отвечая на поставленные вопросы, подчеркнём, что советский тип государственного устройства не предполагал создания самостоятельных правовых образований на региональных уровнях, за исключением союзных республик, которые имели своё законодательство, отражавшее национальную специфику. Края и области в правовом отношении были всего лишь территориальными административными единицами. Автономные республики не имели своего республиканского законодательства, но принимали свои конституции и в рамках автономии выстраивали отношения с союзными органами власти.

Конституция РФ в 1993 году придала статус субъектов Российской Федерации недавним территориальным административным единицам. Однако многие правоведы полагают, что такой шаг не во всём был оправдан. Так, с правовой точки зрения самостоятельные правовые системы могут иметь только суверенные государства, в то время как субъекты Российской Федерации, включая республики, его не имеют.

Между тем законы субъектов федерации как важнейший источник права должны создавать самостоятельное качество правового регулирования, структурировать правовое пространство, требовать нового уровня организации правотворческой и правоприменительной деятельности. В то же время такое качество можно получить лишь в рамках целостной правовой системы.

В этой связи представляется важным отметить, что в период своего становления правовые организации субъектов Российской Федерации по объективным причинам не могли в короткие сроки приобрести качества системных юридических организаций, способных полномасштабно осуществлять законодательное регулирование. При сохранении в целом позитивной тенденции имели место неэффективность законодательного регулирования, слабость законодательной техники, низкая концептуальная обоснованность законопроектов, тогда как смысл федеративного государства состоит в том, чтобы сформировать в своих регионах качественное законодательство. Однако на практике развитие российских территориальных правовых образований происходило чрезмерно специфично. Так, в конце 90-х годов существенных различий между законодательствами регионов фактически не было. Имели место схожесть названий законодательных актов, их содержания и предметов регулирования, что значительно усиливало системные противоречия между законодательствами субъектов РФ и федерального центра. Такое положение объясняется тем, что процесс федерализации проходил в стремительном темпе. Никакой концептуальной обоснованности этих процессов не было. Не было и программы развития территорий. Что касается наделения субъектов РФ суверенитетом, то руководство страны допускало весьма значительные колебания из стороны в сторону: от «берите суверенитета, сколько проглотите», до полного многолетнего молчания.

В этом контексте некоторые авторы признают конструкцию правовых систем Российской Федерации условной. По их мнению, условность заключается в том, что такие системы реально не включают в себя всех необходимых признаков, а используются лишь некоторые элементы национальной юридической практики при полном совпадении основных элементов правовой культуры региона с общегосударственной правовой культурой. На этом основании, например, О. П. Личичан предлагает использовать понятие «система правовых норм, закреплённых в нормативных правовых актах и иных формах (источниках) права субъектов Российской Федерации» [2].

Как нам представляется, подобного рода понятия можно было использовать в тот период, когда намечались тенденции дезинтеграции российской правовой системы и соответственно автономизации системы норм права, закреплённых в нормативных правовых актах субъектов РФ. Речь идёт о периоде, начало которому положил федеративный договор по предметам совместного ведения между Российской Федерацией и её субъектами. Именно в тот период предпринимались попытки придать законность складывающейся новой правовой реальности, касающейся взаимодействия общефедеральной правовой системы с автономизированными элементами системы норм права субъектов РФ через подписание договоров с субъектами

федерации о разграничении соответствующих полномочий. Этим создавались возможности легализации системы правовых норм, принимаемых в субъектах Российской Федерации. Как отмечает М. В. Баглай, «Конституция не возбраняет заключение таких договоров, но без нарушения установленных ею предметов ведения для Федерации и регионов» [3]. В данном случае, отмечает далее М. В. Баглай, имел место своеобразный и не во всём оправданный подход к определению разграничения предметов совместного ведения, когда нижестоящие нормативные акты, какими являлись рассматриваемые договоры, фактически произвольно перераспределяли конституционные предметы ведения, без какого бы то ни было участия Парламента. Закреплялось неравенство между субъектами РФ, а следовательно, и между гражданами разных регионов [3, с. 10–19]. Вносимый таким образом хаос в российскую правовую систему способствовал разделению правовых систем субъектов РФ «на замкнутые, не сообщающиеся правовые системы» [2, с. 231]. Последующая практика подтвердила, что совместное ведение, установленное Конституцией РФ, не во всём себя оправдало.

В рассматриваемый период в ряде регионов принимались нужные и полезные нормативные правовые акты. Во многих случаях они выглядели как «опережающее» правовое регулирование, что можно считать одной из особенностей периода «эволюционного» становления правовых систем субъектов РФ. В то же время этот период можно охарактеризовать как период «детской болезни вызревания» правовых систем Российской Федерации. Как отмечает Ф. М. Казанцев, на начальном этапе формирования регионального законодательства не удалось избежать ряда ошибок: не было системности формирования регионального законодательства, его согласованности с федеральным законодательством; допускалось обширное дублирование федерального законодательства, что вело к загромождению законодательного массива; не был должным образом проработан законодательный процесс в регионах; имели место противоречивость региональных законов и низкий уровень законодательной техники [4]. Одним словом, шёл медленный, в чём-то болезненный и не всеми позитивно воспринимаемый переход от автономных систем правовых норм к некоему подобию региональных правовых организаций. Такой процесс в своеобразном виде продолжается и с настоящее время. Следовательно, его нельзя считать завершённым.

Более подробно характеризуя указанные процессы, можно отметить, что, не имея цели тормозить развитие правовых систем в регионах, тем не менее федеральный центр своими действиями ограничивал или непроизвольно сдерживал и без того скудные элементы правовой автономности субъектов Российской Федерации. Так, Министерство юстиции и Прокуратура в благих целях выявляли существовавшие противоречия в действовавшем законодательстве субъектов РФ. Необходимость и важность подобных действий не оспаривалась и ни у кого не вызывала сомнений. Поэтому, когда к 2006 году этот процесс был фактически завершён, то всей политической элитой и научной общественностью он воспринимался всецело позитивно. Однако, с другой стороны, как показала практика, Министерство юстиции и Прокуратура невольно толкали региональных законодателей на ограничение и даже свёртывание через свои императивные предписания ещё хрупких, только складывающихся в систему автономий правовых норм. Кроме того, в федеральном механизме контроля законотворческой деятельности субъектов РФ важную роль играли федеральный регистр нормативных правовых актов субъектов РФ и полномочные представители Президента РФ в федеральных округах. В этот же период активизировал свою деятельность Конституционный Суд по вопросам проверки соответствия законодательства субъектов РФ Конституции и федеральному законодательству.

Как видим, целенаправленно создавался административный механизм контроля и воздействия на законодательные органы власти субъектов РФ. О его последствиях в тот период мало кто задумывался. Тем не менее предпринимаемые меры носили масштабный характер и способствовали быстрой унификации правовых систем субъектов РФ. При этом из-за отсутствия законодательного регулирования многих видов общественных отношений, как уже отмечалось, имели место существенные деформации и односторонность в правовых сферах субъектов

Российской Федерации. Поэтому и возникла идея «опережающего» регулирования общественных отношений по предметам совместного ведения законодательством субъектов РФ до момента их последующего регулирования федеральным законодательством. Характерно, что подобные меры, способствуя устранению пробелов в региональном и федеральном законодательствах, неизбежно, с одной стороны, нарушали целостность российского законодательства, а с другой – формировали правовые конструкции, которые существовали в правовых нормах лишь отдельных субъектов Российской Федерации. К сожалению, отсутствие комплектности и системности в региональном законодательстве только усиливало степень его правовой деформации. Казалось бы, естественному процессу становления и упорядочения правовых образований субъектов РФ должно было способствовать расширение объектов правового регулирования на региональном уровне, а также постепенное складывание системы автономных правовых норм субъектов РФ. Однако на практике такая «автономия» создавала лишь иллюзию некоторой самостоятельности, не способствуя в должной мере достижению целей формирования региональных правовых систем. Как показывает практика, с уменьшением числа неурегулированных общественных отношений и соответственно с уменьшением числа пробелов в праве снижался объём «опережающего» правотворчества, а вместе с ним растворялась надежда на формирование региональных правовых образований. Как это ни парадоксально, но у субъектов РФ оставалось всё меньше возможностей самостоятельно определять свои подходы к регулированию отношений, касающихся предметов совместного ведения и определять специфические подходы к правовому регулированию общественных отношений регионального масштаба. Более того, все эти процессы сопровождались системной и целенаправленной унификацией региональных правовых систем, что не могло не тормозить их развитие в качестве самостоятельных правовых образований. Так, в период с 2004 по 2005 годы в большинстве субъектов РФ практически было завершено принятие законодательных актов по всем основным предметам правового регулирования. Как позитивный момент это предельно сократило число неурегулированных общественных отношений.

В то же время во всех субъектах федерации число вновь принятых законов стало быстро сокращаться. По нашим подсчётам, соотношение между вновь принятыми законами и законами о внесении изменений в действующие акты субъектов РФ достигло сначала 50 %, а в последующем дошло до 80 %. При этом важно отметить, что подобного рода процессы происходили на общем фоне уменьшения специфичности правовых образований регионов при одновременном увеличении заимствований отдельных нормативных конструкций из законодательств других субъектов РФ.

Характерно, что с принятием жилищного, водного, лесного, градостроительного федерального законодательства большинство субъектов РФ заимствовали друг у друга правовые конструкции при подготовке соответствующих законодательных актов. Массовая рецепция, с одной стороны, значительно сокращала сроки принятия своих собственных нормативных правовых актов, а с другой – снижала степень существующих особенностей регионов.

В этом контексте обратим внимание и на развитие бланкетизации законодательства, которая не способствовала целенаправленному процессу формирования правовых систем субъектов Российской Федерации и, в свою очередь, существенно его тормозила. Речь идёт о том, что в бланкетных актах субъектов РФ либо содержались указания на нормы федерального законодательства, в соответствии с которыми должны действовать региональные законодательные и исполнительные органы власти либо имели место прямые заимствования текста федерального закона. Если в первом случае можно говорить о возможности укрепления целостности общенациональной правовой системы, то во втором – о недопустимости и вредности заимствований для становления правовых образований субъектов Российской Федерации.

В целом период «адаптации» региональных правовых систем к общенациональной закончился к середине 2000-х годов, к сожалению, с существенными перекосами. К наиболее серьёзному из них следует отнести то, что субъектам РФ предписывалось в обязательном порядке

принимать соответствующие нормативные правовые акты в сфере совместного ведения Российской Федерации и её субъектов. Такая практика приобрела системный и долговременный характер. Всё это давало повод для пессимистичной оценки перспектив формирования правовых систем субъектов РФ.

Анализ развития общефедеральной правовой системы и правовых систем регионов, на первый взгляд, показывает, что произошла постепенная унификация правовых систем регионов, вопреки существующей конституционно-правовой доктрине, именуемой «правовая система субъекта РФ». Однако, на наш взгляд, делать такой вывод преждевременно, тем более нельзя считать процесс унификации правовых систем РФ «естественным» и «завершённым». Сюда больше подходит термин «исходя из современных политико-правовых реалий».

Углубляясь в дальнейшее исследование, подчеркнём, что законодательство субъектов РФ может приобрести самостоятельную социальную направленность в том случае, если произошли его качественные изменения, улучшился правопорядок, повысилась защищённость и безопасность граждан, обеспечиваются их права и свободы, восстанавливаются нарушенные права. Но достичь этого сложно, если федеральным центром не создаются условия для формирования самостоятельных правовых систем субъектов федерации. Значит, речь идёт не только о постепенном (эволюционном) становлении правовых структур в российских регионах, но и о диверсификации такого развития на определённых этапах. По нашему представлению, такой вывод вполне логичен. Имеющие место определённые сомнения касаются возможного ослабления федеральных связей, ибо развитие регионального законодательства немислимо без институционального и идеологического обеспечения. Но такой путь, как известно, чреват центробежностью. Как показала российская практика, в определённых условиях он может стать источником дезинтеграции правовой системы. В этом аспекте вполне естественно возникает вопрос о возможностях и перспективах формирования правовой системы в пределах отдельно взятого субъекта России и в рамках юридического значения данного понятия.

Думается, что дальнейшее развитие правовой государственности должно происходить именно через территориально-национальное развитие исторически сложившихся элементов федерации. Поскольку реально имеет место правовое несовершенство территорий, то оно не в меньшей степени, чем экономическое и социальное, служит источником ослабления государственности и федерализма. Поэтому правовые системы субъектов РФ не могут состоять из полуаморфных национально-государственных юридических структур. В этом смысле Россия имеет печальный опыт многочисленных конфликтов и противоречий между правовой системой центра и складывающимися региональными правовыми образованиями. В результате Россия оказалась на грани распада. Как отмечают В. Н. Синюков и Т. В. Синюкова, «при отсутствии государственной суверенности территориальные субъекты Российской Федерации – края и области – должны обладать достаточно широкими полномочиями в сфере правотворчества, создания собственных региональных законов, учитывающих местные условия и традиции. Это придаст всей федеральной правовой системе необходимую региональную устойчивость» [1, с. 43].

Подвергая анализу теоретические основы региональной правовой системы, обратимся к историческим фактам. Как известно, правовая система Российской Империи формировалась в условиях, когда отсутствовал федерализм. Однако власти широко использовали практику «автономного правового регулирования». Так, практически все национальные образования (Царство Польское, Прибалтика, Финляндия, Бессарабия), а также такие регионы, как (Сибирь, Дальний Восток, Север) принимали свои законодательные акты. Как отмечает С. В. Кодан, в XIX веке правовая жизнь России осуществлялась на уровнях общеимперского и регионального законодательства. Последнее широко опиралось на обычное право, признаваемое государством в качестве источника норм права. Подтвердить это можно тем, что родовые органы коренных народов Сибири, Дальнего Востока и Севера самостоятельно рассматривали юридические дела, кроме наиболее тяжких уголовных преступлений и гражданских дел, по которым

не было достигнуто приемлемых решений на уровне родового органа [5]. Подобная практика способствовала интеграции обычно-правового регулирования с законодательной системой России. Однако под воздействием внешних и внутренних факторов к середине XIX века в развитии правовой системы России наметился курс на жёсткую централизацию. Это неизбежно вело к отчуждению центральной власти от духовной сущности правового уклада регионов.

Опираясь на этнографические исследования, проведённые в ряде регионов Поволжья, А. Н. Минх по этому поводу отмечал, что в некоторых российских регионах существует «значительный пласт правовой культуры, выполняющий роль корневой системы для массового правосознания и правового поведения» [6]. К сожалению, подобного рода исследования в других регионах не проводились. Но даже материалы по отдельным поволжским губерниям представляются весьма интересными для настоящего исследования.

В первую очередь напрашивается вывод о том, что в целях сбалансированности федеральной и региональных правовых систем необходимо стимулировать развитие регионального права, в том числе его компонента – обычного права. Кроме того, подтверждается, что важнейшим источником российского законодательства являлось не только национальное, но и обычное право, которому придавался официальный статус. Так, в Свод Законов Российской Империи прямо включались сибирские, прибалтийские, польские и другие региональные законодательные акты. Следовательно, такая практика есть не что иное, как юридический механизм реализации законотворческих полномочий центра и регионов. Как оказалось, официальное включение в федеральное право региональных актов благоприятно воздействовало на общенациональную правовую систему.

Однако при формировании регионального права следует избегать его дискриминации не только в пользу общенационального, но и международного права. Так, закрепление на конституционном уровне положения о том, что международные договоры России имеют преимущественную юридическую силу по сравнению с нормами национального права, а общепризнанные принципы и нормы международного права являются составной частью российской правовой системы (п. 4 ст. 15), по нашему представлению, несёт в себе элементы дискриминации регионального права. В данном случае российское региональное законодательство, к сожалению, не имеет аналогичного статуса. Как полагают некоторые авторы, это свидетельствует об опасном правовом вакууме в территориальном срезе российского права, о нежелательной асимметричности правовой системы России, «верхушечности» её правового прогресса [1, с. 45]. Существующие ныне, с одной стороны, централизация правового регулирования, унификация федерального законодательства, а с другой – попытки стимулирования национально-государственных форм правотворчества, к сожалению, слабо влияют на укрепление и развитие правового пространства регионов. Как следствие, медленно повышается качество регионального законодательства, которое по своему предназначению должно способствовать укреплению основ российской государственности. Имевшие место перекосы в правовом развитии регионов, остро затронули все субъекты Российской Федерации. В ряде случаев субъекты РФ до сих пор механически копируют либо просто дублируют законодательные акты федерального центра, считая законотворческую деятельность дополнительной «обузой», пустой тратой времени. Они по-прежнему не чувствуют себя полноценными субъектами правотворчества, что тормозит развитие региональных правовых систем.

Проводимая в последние годы децентрализация государственной власти в определённой степени способствует развитию правовых систем субъектов РФ. Однако в них по-прежнему доминируют акты централизованного регулирования, особенно их подзаконный уровень. Такой тип правового регулирования сложно назвать социально гибким, идентифицирующим современное российское региональное право. Как уже отмечалось, российская правовая система из-за сложностей её федерального устройства, вызванных большим количеством субъектов федерации и существенными различиями в их экономическом и культурном развитии,

является чрезмерно специфичной. Например, российское право и его законодательство, в значительной мере отличается от европейских правовых систем большим удельным весом регионального правового регулирования. Между тем, если обратиться к Европейской хартии местного самоуправления, то можно увидеть, что местное правотворчество в Европе имеет гораздо больше возможностей и гарантий, чем в России [7].

В этой связи развитие и функционирование региональных правовых систем в Российской Федерации видится в качестве важнейшей задачи федеративного правового государства. Для реализации такой задачи было бы целесообразно активизировать работу региональных механизмов, направленных на развитие правовых систем субъектов Российской Федерации, создание действенных региональных правовых институтов. Каждый из них мог бы стать важным элементом целостной правовой организации соответствующего субъекта РФ. Практика показала, что нельзя волевым путём федерального центра нивелировать и унифицировать региональные особенности права. В реальной жизни это привнесло в региональное право не свойственные его природе и духу принципы западноевропейского либерализма, имеющие свои специфические ценности. Поэтому, как нам представляется, до тех пор пока не будут сформированы самостоятельные легитимные региональные правовые системы, на базе собственной культурной и духовной нравственной среды сложно говорить о функционировании полноценной общефедеральной правовой системы. «Чтобы сбалансировать федеральную правовую систему, добиться полноты социального статуса региональных правовых систем, – отмечают В. Н. Синюков и Т. В. Синюкова, – необходимо сформировать полноценные, нешаблонные, уникальные в своей основе, не дублирующие федеральную правовую структуру и её источники, региональные правовые системы (субсистемы)» [1, с. 47].

Рассуждая в этом направлении, можно подчеркнуть, что дальнейшее развитие общефедеральной правовой системы и правовых систем субъектов РФ на принципах сбалансированности, согласованности, а в ряде случаев и в формате диверсификации выступает важнейшей закономерностью правового развития федеративного государства. Думается, что существование единого правового пространства не противоречит, а, напротив, способствует тому, чтобы создаваемые в субъектах РФ сферы, структуры, системы, срезы и т. д. могли благоприятно сказываться на качестве правового регулирования общественных отношений в масштабах отдельного региона. В федеративном правовом государстве федеральный центр не может безраздельно доминировать над региональными правовыми системами. Поэтому каждый субъект РФ должен нести ответственность, во-первых, за состояние собственного нормотворчества; во-вторых – за формирование правовой культуры на своей территории; в-третьих, за создание правовых механизмов жизнеобеспечения не только регионального, но и общероссийского правового пространства. Например, представители регионов могут участвовать в работе Федерального Собрания, правительственном нормотворчестве, высших юрисдикционных органов, средств массовой информации и т. д. При этом крайне важно, чтобы складывающиеся правовые системы субъектов Российской Федерации соответствовали строго определённым параметрам. Так, являясь близкими по своей организационной структуре, а во многом по природе и духу правовыми общностями, субъекты РФ, несмотря на свою «родственность», не могут создаваться в механической привязке к каждому субъекту федерации. Такие структуры, складываясь на основе схожих и взаимосвязанных правовых комплексов тем не менее имеют свои, отличающиеся друг от друга, общественно-политические и правовые территориальные центры, обладающие своим региональным потенциалом правовой культуры, учитывающим особенности национального, а в ряде случаев и регионального менталитета (например, территории долговременного проживания казачества, национальные диаспоры стран СНГ, граждане иностранного происхождения и др.). Именно региональные правовые структуры, смогут выполнить миссию содействия объединительным процессам в регионах, в частности объединения их потенциалов в крупные правовые сообщества, устранения всевозможных препятствий на пути развития правовых систем субъектов РФ.

В этом аспекте целесообразно, чтобы правовые системы субъектов Российской Федерации были открытыми для изучения из опыта другими регионами, а также опыта, накопленного в процессе правового развития российских регионов в разные исторические периоды. Такой подход может способствовать тому, чтобы развивающиеся современные правовые системы субъектов РФ были способны восстановить и воспринять сложившуюся с течением времени практику местной правовой культуры, обычаев, традиций, форм жизнедеятельности и самоорганизации людей, живших ранее и живущих сегодня в конкретных регионах России.

Под этим углом зрения необходимо охарактеризовать наиболее важные условия и направления дальнейшего строительства правовых систем субъектов Российской Федерации. Это наличие эффективной региональной власти. Отсюда вытекает первое направление развития правовых систем субъектов РФ и их законодательства – оптимальное функционирование политической и правовой систем общества в формат, способном обеспечить преэминентность и жизнеспособность региональных законодательных и исполнительных органов власти. При этом правовым системам субъектов Российской Федерации необходимо базироваться на взаимодействии этих властей с органами местного самоуправления, иметь действенные законодотворческие органы и совершенные аппараты управления. От этого всецело зависит будущее правовых систем субъектов Российской Федерации.

В целях создания системы взаимодействия федеральных, региональных органов государственной власти и местного самоуправления было бы целесообразно более чётко определить формы представительства местного самоуправления в представительных органах субъектах Российской Федерации. Например, обосновать вопрос о том – надо ли иметь однопалатные или двухпалатные структуры их представительных органов. Целесообразно ли иметь в субъектах РФ палаты общерегионального представительства, наделённые полномочиями органов самоуправления, либо палаты самоуправленческого представительства? На наш взгляд, подобная целесообразность налицо. Создание таких палат может расширить возможности выражения интересов различных самоуправленческих структур (территориальных, профессиональных, научных сообществ, общественных объединений и др.). Неслучайно в научной литературе по этим вопросам ведутся дискуссии, высказываются конкретные предложения. Однако претворение их в жизнь наталкивается на инертность управомоченных субъектов, непонимание существа регионального права и путей его совершенствования.

Второе направление тесно связано с глубоким изучением юридической практики относительно формирования и функционирования правовых систем субъектов РФ, созданием новых юрисдикционных учреждений. Как уже отмечалось, в совершенствовании, прежде всего, нуждаются формы взаимодействия законодательных и исполнительных органов субъектов Российской Федерации. Между тем, наблюдается их разобщённость, отсутствие консолидации, замыкание в собственных узких проблемах, слабая связь с научными сообществами, давление исполнительной власти на законодательную и др. Справедливости ради следует отметить, что определённые попытки консолидации властей, безусловно, имеются. Но они главным образом касаются поиска путей повышения легитимности власти губернаторов и региональных правительств. Однако когда основным компонентом в выборах глав регионов является согласование их кандидатур с федеральным центром, то это может свидетельствовать не только о неуверенности центральной власти в исходе голосования, но и о её неполном доверии населению регионов, а также о недопонимании роли правовой организации регионов в совершенствовании регионального механизма правового регулирования.

По нашему мнению, совершенствованию форм взаимодействия указанных ветвей власти может способствовать создание институтов общественного контроля за деятельностью органов исполнительной власти субъектов РФ. Так, в президентском послании 2014 года инициировано принятие закона «Об общественном контроле», который, по мнению Президента РФ, должен сыграть важную роль в повышении ответственности органов исполнительной власти за исполнение управленческих решений и за действия в сфере обеспечения правопорядка и

законности в регионах. Некоторые авторы предлагают и такую меру, как введение системы местных судов, не входящих в систему федеральной судебной власти, с возложением на них обязанностей обеспечения контроля за формированием в региональных правовых системах оптимального уровня местного и локального нормотворчества. Думается, что последнее является излишней мерой и вряд ли будет способствовать развитию самостоятельных правовых структур в субъектах РФ.

К третьему направлению следует отнести повышение уровня региональной правовой культуры через действующие нормативно-правовые комплексы, а также через законотворчество субъектов Российской Федерации. Такое направление не может стать разовой кампанией, а должно носить системный и комплексный характер. В этом аспекте можно было бы рекомендовать провести в субъектах РФ целевую инвентаризацию действующих нормативных правовых актов, имеющих научный характер. В ходе такой кампании целесообразно подвергнуть комплексному научному анализу наиболее характерные нормативные правовые акты регионального и местного уровней на предмет их взаимодействия по вопросам формирования правовой культуры с учётом территориальных и национальных особенностей регионов. Поскольку такая работа может быть большой по объёму и потребует немалых усилий интеллектуального характера, то для её проведения целесообразно привлечь научную общественность и задействовать ресурс юридических факультетов высших учебных заведений.

В этом контексте важно акцентировать внимание на том, чтобы каждый субъект регионального правотворчества имел чёткое понимание своей компетенции, в частности того, какие нормативные правовые акты он может принимать без оглядки на федеральный центр, какие при этом должны использоваться источники права. В результате это может благоприятно сказаться на формировании правовых систем субъектов Российской Федерации в том смысле, который необходим для научного и практического понимания данных феноменов, а также на построении подлинно федеративных отношений в федеративном государстве.

В обобщённом виде данное направление формирования правовых систем субъектов РФ можно представить следующим образом:

- урегулированность особенностей законотворчества субъектов Российской Федерации на нормативном уровне;
- повышение самостоятельности субъектов РФ, снятие многих законодательных ограничений;
- постановка регионального законотворчества на плановую основу без согласования с федеральным центром;
- повышение уровня концептуальной обоснованности законопроектов на базе особенностей правовой культуры регионов;
- демократизация законотворческой деятельности в направлении её децентрализации, расширения полномочий местного самоуправления;
- своевременная инвентаризация законодательства, замена устаревших норм дальнейшее развитие законодательной техники;
- высокая степень правовой информированности населения регионов о принимаемых законах, их целях и социальной значимости;
- профессиональное толкование и конкретизация принятых законов с учётом специфики регионов.

Наконец, четвёртым, не менее важным направлением формирования правовых систем субъектов РФ является целенаправленное развитие правового сознания и правовой культуры граждан, проживающих в регионах, через стимулирование органами власти деятельности научно-образовательных и общественных организаций, юрисдикционных органов, средств массовой информации за разъяснение и пропаганду среди населения политико-правовой мысли, действующего избирательного права, доказательств честности и справедливости избирательных кампаний как наиболее болезненных тем, целей и смысла принимаемых законов, особенностей их применения на индивидуальном уровне.

Как показывает практика, целесообразно во всех субъектах РФ активизировать работу не только официальных законотворческих инстанций, но и юридических клиник по оказанию гражданам бесплатной юридической помощи, и прежде всего людям старшего возраста, вернуть сеть негосударственных, государственно-общественных, информационных, исследовательских, научно-образовательных структур юридического направления. Подобные структуры могли бы служить своего рода интеллектуальной базой для региональной юридической деятельности.

В регионах в открытом для граждан доступе целесообразно осуществлять в систематическом формате сбор информации о результатах действия законодательства субъектов РФ, об эффективности его индивидуального применения. Полученная информация (в виде мнений, справок, заключений, отзывов, предложений и др.) стекается в региональные центры законотворческих работ, в которых все инициативы граждан должны подвергнуться внимательному анализу и экспертной оценке на самом высоком научно-профессиональном уровне.

В целях формирования полноценных правовых систем в субъектах Российской Федерации особое внимание следует уделять изучению общественного мнения, социологическому измерению эффективности принимаемых и действующих законодательных норм. Такая практика себя всецело оправдывает, легитимизирует законоположения, ускоряет процесс «вызревания» региональных правовых систем до их надлежащего уровня. В решении этой задачи важное место отводится координации усилий государственных и общественных органов регионального уровня, обеспечивающих правовое воспитание граждан. При этом федеральному центру было бы целесообразно опираться на опыт тех регионов, где имеется высокий потенциал научной мысли, образовательной юридической практики и правового воспитания граждан. Такой опыт является бесценным даром для дальнейшего формирования правовых систем субъектов Российской Федерации. В данном случае система юридического образования и воспитания правовая наука выступают составными частями территориальных правовых систем и одновременно механизмом воспроизводства правового сознания на региональном уровне.

Таким образом, можно сделать следующие выводы.

Во-первых, становление и развитие региональных правовых систем в Российской Федерации является актуальной задачей федеративного правового государства. Анализ показывает, что развитие территориальных правовых образований происходило чрезмерно специфично и приняло неоправданно затяжной характер. На протяжении длительного времени федеральный центр ограничивал, а в определённые периоды непроизвольно свёртывал процесс формирования правовых систем в регионах. В результате имели место серьёзные перекосы в их становлении и развитии.

Во-вторых, в современном виде субъекты РФ представляются сложными политико-правовыми образованиями, имеющими ограниченную степень самостоятельности.

В-третьих, период формирования правовых систем субъектов РФ нельзя считать завершённым. По своему характеру это постепенный (эволюционный) процесс перехода количественных изменений в качественные, не допускающие дискриминации регионального права. Как показывает практика, чрезмерная централизация государственной власти тормозит становление правовых систем в регионах. Между тем в лице полновесных правовых систем субъектов РФ Российское Федеративное государство может иметь прочный правовой фундамент, опирающийся на развитую правовую культуру регионов и высокий духовно-нравственный облик граждан.

В-четвёртых, дальнейшее развитие правовых систем РФ на принципах сбалансированности и согласованности является важной задачей федеративного государства и в целом выступает закономерностью правового развития центра и регионов.

ЛИТЕРАТУРА

1. Синюков В. Н., Синюкова Т. В. Правовые системы субъектов федерации: общая характеристика и пути совершенствования // Становление государственности и местного самоуправления в регионах России (на примере Саратовской области): сб. науч. ст. / под ред. Н. И. Матузова. Саратов, 1997. С. 40–52.
2. Личичан О. П. Правовые системы субъектов Российской Федерации: современное состояние и развитие // Вестник Томского государственного университета. 2009. № 324. С. 230.
3. Баглай М. В. Конституционализм и политическая система в современной России // Журнал Российского права. 2003. № 11. С. 10–19.
4. Казанцев Ф. М. Об отделе права. URL: <http://www.ifp.uran.ru/lab/law/about>. Дата обращения 15.06.2014.
5. Кодан С. В. Правовые проблемы евроазиатского сотрудничества: глобальное и региональное измерение. Екатеринбург, 1993. С. 63–64.
6. Минх А. Н. Народные обычаи, суеверия, предрассудки и обряды крестьян Саратовской губернии. Собраны в 1861–1888 гг. Репринт изд-ва 1890 г. Саратов. 1994.
7. Европейская хартия местного самоуправления // Право Совета Европы и России. Краснодар, 1996. С. 242–250.

ОБ АВТОРЕ

Исаков Игорь Николаевич, кандидат юридических наук, доцент кафедры Теории и истории государства и права, ФГАОУ ВПО «Северо-Кавказский федеральный университет» (филиал в г. Пятигорске), г. Пятигорск, ул. 40 лет Октября, 56, e-mail: isakov2009@yandex.ru.ru.

Isakov Igor N., candidate of legal Sciences, the associate professor of the department of Theory and history of state and law, Federal state Autonomous educational institution of higher professional education «North-Caucasian Federal University (branch in, Pyatigorsk), Pyatigorsk, street of 40 years of October, 56, e-mail: isakov2009@yandex.ru.ru.

FEATURES OF DEVELOPMENT OF REGIONAL LEGAL SYSTEMS IN CONDITIONS OF THE RUSSIAN FEDERAL STATE

I. N. Isakov

The formation and development of regional legal systems in the Russian Federation is an important task of the Federal law-governed state. The analysis shows that the development of territorial legal entities was overly specific and took unreasonably protracted. For a long time the Federal center restricted the process of formation of the legal systems in the regions.

In its present form the subjects of the Russian Federation are complex political and legal entities with limited degree of independence. The period of formation of the legal systems of the subjects of the Russian Federation cannot be considered complete. By its nature it is a gradual process of transition of quantitative changes into qualitative, nondiscriminatory regional law. As practice shows, excessive centralization of state power inhibits the formation of the legal systems in the regions.

Further development of the legal systems of the Russian Federation on the principles of balance and consistency is an important task of the Federal state and in General acts as the regularity of the legal development of the centre and regions.



Требования к оформлению рукописей для журнала «СОВРЕМЕННАЯ НАУКА И ИННОВАЦИИ»

Свидетельство о регистрации ПИ № ФС77-51370
от 10 октября 2012 г.
ISSN: 2307-910X

*Редакция журнала сотрудничает с авторами – преподавателями вузов,
научными работниками, аспирантами, докторантами и соискателями
ученых степеней*

Журнал публикует материалы в разделах:

- Технологии курортно-рекреационного комплекса.
- Технические науки.
- Исторические науки и археология.
- Экономические науки: классические исследования и инновации.
- Юридические науки
- Медицинские науки.
- Науки о земле.
- Краткие сообщения.
- Дискуссионные статьи.

Материалы в редакцию журнала принимаются в соответствии с требованиями к оформлению и сдаче рукописей постоянно и публикуются после обязательного внутреннего рецензирования и решения редакционной коллегии в порядке очередности поступления с учётом рубрикации номера.

1. Для оптимизации редакционно-издательской подготовки редакция принимает от авторов рукописи и сопутствующие им необходимые документы в следующей комплектации:

1.1. В печатном варианте:

Отпечатанный экземпляр рукописи

Объем статьи: 6–12 страниц (оригинальная статья), 15–20 стр. (обзорная статья), 2–3 стр. краткое сообщение. Требования к компьютерному набору: формат А4; кегль 12; шрифт Times New Roman; межстрочный интервал 1,15; нумерация страниц внизу по центру; поля все 2 см; абзацный отступ 1,25 см.

Сведения об авторе (на русском и английском языках)

Сведения должны включать следующую информацию: ФИО (полностью), ученая степень, ученое звание, должность, место и адрес работы, адрес электронной почты и телефоны для связи.

1.2. На электронном носителе в отдельных файлах (CD-DVD диск или флеш-карта): Электронный вариант рукописи в текстовом редакторе Word (название файла: «Фамилия_И. О., статья»); Сведения об авторе (название файла: «Фамилия_И. О., сведения об авторе»).

1.3. Отзыв научного руководителя (для аспирантов, адъюнктов и соискателей). Подписывается научным руководителем собственноручно.

1.4. Рецензия специалиста в данной научной сфере, имеющего ученую степень. Подпись рецензента должна быть заверена соответствующей кадровой структурой (рецензия должна

быть внешней по отношению к кафедре или другому структурному подразделению, в котором работает автор).

1.5. Экспертное заключение (для технических наук). Во всех институтах созданы экспертные комиссии, которые подписывают экспертные заключения о возможности опубликования статьи в открытой печати.

2. Статья должна содержать следующие элементы оформления:

- индекс УДК (на русском и английском языках);
- фамилию, имя, отчество автора (авторов) (имя и отчество полностью) (на русском и английском языках);
- название; (на русском и английском языках);
- место работы автора (авторов) (в скобках в именительном падеже) (на русском и английском языках);
- краткую аннотацию содержания рукописи (3–4 строчки, не должны повторять название) (на русском и английском языках);
- список ключевых слов или словосочетаний (5–7) (на русском и английском языках);
- в конце статьи реферат на английском языке;

3. Оформление рисунков, формул и таблиц:

Рисунки и таблицы вставляются в тексте в нужное место. Ссылки в тексте на таблицы и рисунки обязательны. За качество рисунков или фотографий редакция ответственности не несет.

3.1. Оформление рисунков (графиков, диаграмм):

- все надписи на рисунках должны читаться;
- рисунки должны быть оформлены с учетом особенности черно-белой печати (рекомендуется использовать в качестве заливки различные виды штриховки и узоров, в графиках различные виды линий – пунктирные, сплошные и т. д., разное оформление точек, по которым строится график – кружочки, квадраты, ромбы, треугольники); цветные и полутоновые рисунки исключаются;
- рисунки должны читаться отдельно от текста, поэтому оси должны иметь название и единицы измерения;

– рисунки нумеруются снизу (Рис. 1. Название) и выполняются в графическом редакторе **10 кеглем** (шрифтом).

3.2. Оформление формул: формулы выполняются в программе редактор формул **MathType; 12 шрифтом**, выравниваются по центру, их номера ставятся при помощи табулятора в круглых скобках по правому краю.

3.3. Оформление таблиц: таблицы должны иметь название. **Таблицы** нумеруются сверху (по правому краю – Таблица 1, по центру – Название) и выполняются **10 кеглем** (шрифтом), межстрочное расстояние – одинарное.

4. Библиографический список. Размещается в конце статьи. В нем перечисляются все источники, на которые ссылается автор, с полным библиографическим аппаратом издания (в соответствии с ГОСТР 7.0.5-2008).

5. Авторское визирование:

- автор несет ответственность за точность приводимых в его рукописи сведений, цитат и правильность указания названий книг в списке литературы;
- автор на последней странице пишет: «Объем статьи составляет ... (указать количество страниц)», ставит дату и подпись.

Адрес редакции

г. Пятигорск, ул. 40 лет Октября, 56. Статьи с комплектом документов в журнал «Современная наука и инновации» сдавать: г. Пятигорск, ул. 40 лет Октября, 56, каб. № 45 ОПО НИР, ответственному секретарю журнала: *Оробинской Валерии Николаевне*.

Контактные телефоны: (8793)33-34-21; 8-928-351-93-25,

e-mail: nauka-pf@yandex.ru, orobinskaya.val@yandex.ru

Научное издание

СОВРЕМЕННАЯ НАУКА И ИННОВАЦИИ

Научный журнал

Выпуск № 1, 2014

Выходит 4 раза в год

Редактор, технический редактор Н. Б. Копнина
Компьютерная верстка Н. П. Чивиджева

Подписано в печать 21.01.2014 г.
Формат 210x297 1/8 Усл. печ. л. 12,67 Усл. изд. л. 10,85
Бумага офсетная. Печать офсетная Заказ 513 Тираж 500 экз.

ФГАОУ ВПО «Северо-Кавказский федеральный университет»
Институт сервиса, туризма и дизайна (филиал) СКФУ в г. Пятигорске
357500, Ставропольский край, г. Пятигорск,
ул. Октябрьская / пр. 40 лет Октября, 38/90.
Тел. 8(8793) 97-32-38